

第11回全国スポーツ少年団バレーボール交流大会(1日目) 結果

コート 試合順	試合 No.	チーム名	都道府 県	各セット点数	チーム名	都道府 県	シード戦結果
------------	-----------	------	----------	--------	------	----------	--------

1組[Aコート ビックホエール]				1位	2位	3位	シード獲得戦	
				1位	2位	3位	シード獲得戦	
第1試合	1	クローバーズ	(静岡)	1	夢前	2	第7試合	試合No. 7
第3試合	3	当山	(沖縄)	2	クローバーズ	1	1組1位	
第5試合	5	当山	(沖縄)	0	夢前	2		夢前 (兵庫)
								2 21 21 18 18 0 横川東 (栃木)
2組[Aコート ビックホエール]				1位	2位	3位	シード獲得戦	
				1位	2位	3位	シード獲得戦	
第2試合	2	釧路青葉鳥取	(北海道)	0	横川東	2	第7試合	試合No. 7
第4試合	4	香南	(香川)	1	釧路青葉鳥取	2	1組1位	
第6試合	6	香南	(香川)	0	横川東	2		横川東 (栃木)
								2 21 21 18 18 0 横川東 (栃木)

3組[Bコート ビックホエール]				1位	2位	3位	シード獲得戦	
				1位	2位	3位	シード獲得戦	
第1試合	8	国見	(宮城)	0	高槻	2	第7試合	試合No. 14
第3試合	10	西野	(島根)	1	国見	2	3組1位	
第5試合	12	西野	(島根)	0	高槻	2		高槻 (大阪)
								2 21 21 13 18 0 大和田 (茨城)
4組[Bコート ビックホエール]				1位	2位	3位	シード獲得戦	
				1位	2位	3位	シード獲得戦	
第2試合	9	真玉	(大分)	0	小布施	2	第7試合	試合No. 21
第4試合	11	大和田	(茨城)	2	真玉	1	5組1位	
第6試合	13	大和田	(茨城)	2	小布施	1		八斗木 (長崎)
								0 13 21 21 23 2 二上 (奈良)

5組[Cコート ビックホエール]				1位	2位	3位	シード獲得戦	
				1位	2位	3位	シード獲得戦	
第1試合	15	八斗木	(長崎)	2	大井	0	第7試合	試合No. 21
第3試合	17	加茂	(新潟)	0	八斗木	2	5組1位	
第5試合	19	加茂	(新潟)	2	大井	1		八斗木 (長崎)
								0 13 21 21 23 2 二上 (奈良)
6組[Cコート ビックホエール]				1位	2位	3位	シード獲得戦	
				1位	2位	3位	シード獲得戦	
第2試合	16	二上	(奈良)	2	伊与喜	0	第7試合	試合No. 28
第4試合	18	蘇原第二	(岐阜)	0	二上	2	7組1位	
第6試合	20	蘇原第二	(岐阜)	2	伊与喜	0		中井 (神奈川)
								2 14 21 15 21 15 13 1 陵ヶ岡 (京都)

7組[Dコート ビックホエール]				1位	2位	3位	シード獲得戦	
				1位	2位	3位	シード獲得戦	
第1試合	22	西伯	(鳥取)	0	北日野	2	第7試合	試合No. 28
第3試合	24	中井	(神奈川)	2	西伯	0	7組1位	
第5試合	26	中井	(神奈川)	2	北日野	0		中井 (神奈川)
								2 14 21 15 21 15 13 1 陵ヶ岡 (京都)
8組[Dコート ビックホエール]				1位	2位	3位	シード獲得戦	
				1位	2位	3位	シード獲得戦	
第2試合	23	始良	(鹿児島)	0	陵ヶ岡	2	第7試合	試合No. 28
第4試合	25	木崎野小	(青森)	1	始良	2	7組1位	
第6試合	27	木崎野小	(青森)	0	陵ヶ岡	2		陵ヶ岡 (京都)
								1 陵ヶ岡 (京都)

第11回全国スポーツ少年団バレーボール交流大会 (1日目)結果

【ビッグホエール】

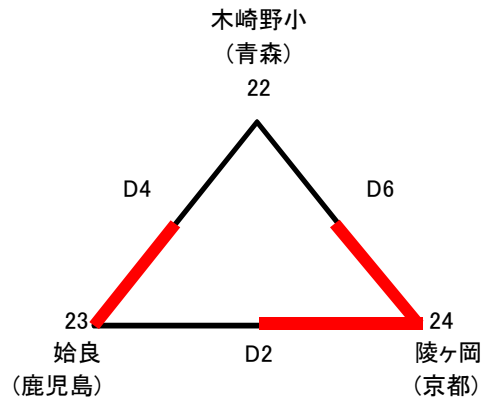
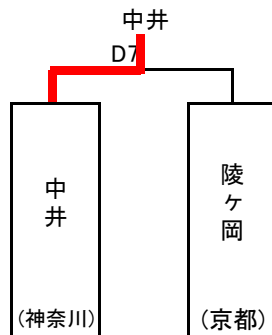
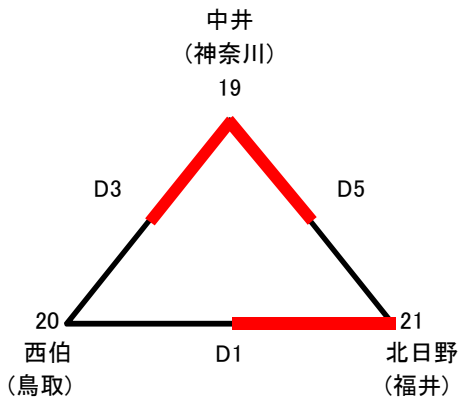
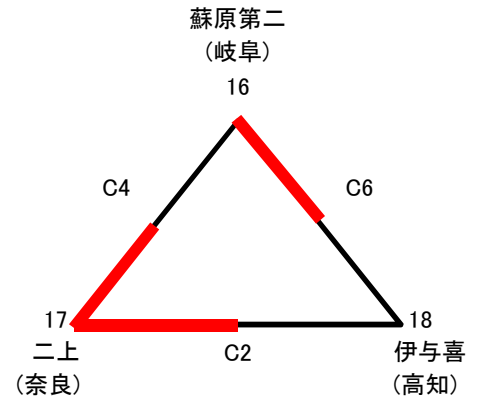
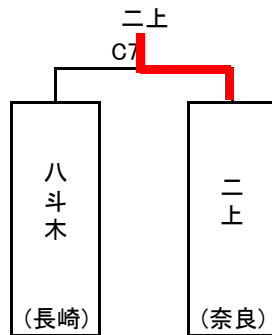
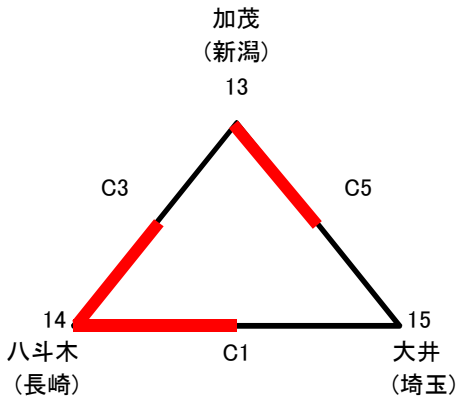
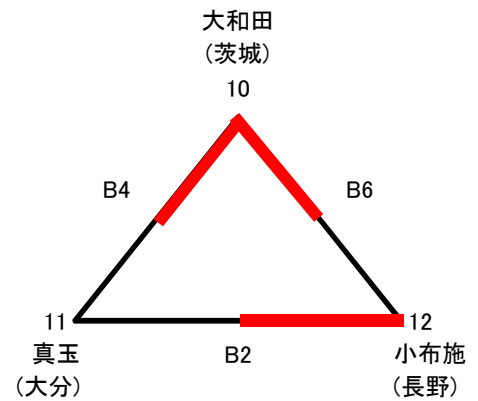
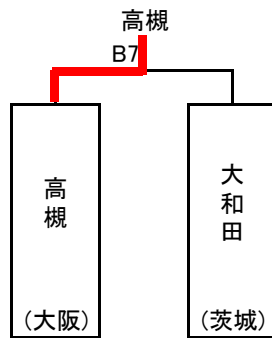
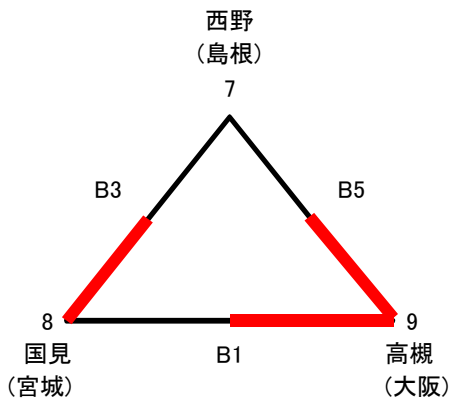
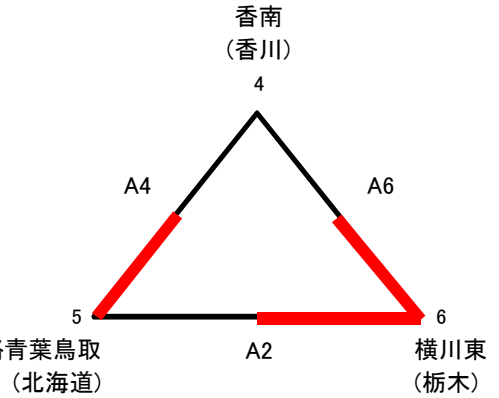
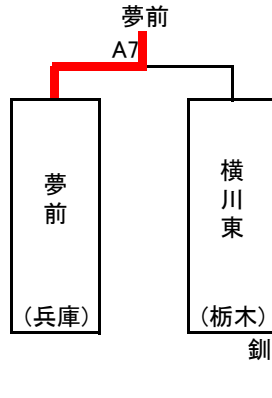
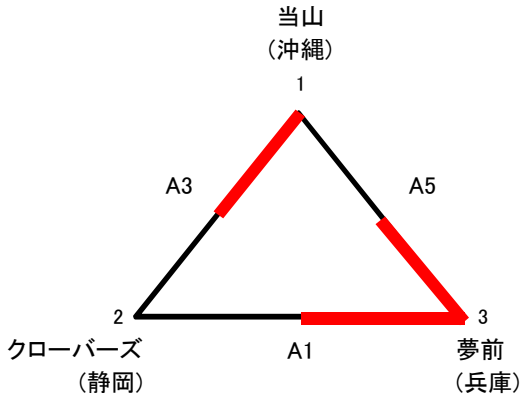

第11回全国スポーツ少年団バレーボール交流大会(1日目) 結果

コート 試合順	試合 No.	チーム名	都道府 県	各セット点数	チーム名	都道府 県	シード戦結果
------------	-----------	------	----------	--------	------	----------	--------

9組[Eコート ビックウェーブ]				1位	PIECE☆	2位	城南	3位	玉諸	9・10組 シード獲得戦 第7試合 試合No. 35 9組1位 PIECE☆ (山口) 1 <table style="margin-left: auto; margin-right: auto; border-collapse: collapse;"> <tr><td style="border: 1px solid black; padding: 2px;">15</td><td style="border: 1px solid black; padding: 2px;">21</td><td style="border: 1px solid black; padding: 2px;">9</td></tr> <tr><td style="border: 1px solid black; padding: 2px;"> </td><td style="border: 1px solid black; padding: 2px;"> </td><td style="border: 1px solid black; padding: 2px;"> </td></tr> <tr><td style="border: 1px solid black; padding: 2px;">21</td><td style="border: 1px solid black; padding: 2px;">18</td><td style="border: 1px solid black; padding: 2px;">15</td></tr> </table> 2 若浜 (山形) 10組1位	15	21	9				21	18	15
15	21	9																	
21	18	15																	
第1試合	29	城南	(佐賀)	2	(21-12)	(21-13)	(-)	0	玉諸 (山梨)										
第3試合	31	PIECE☆	(山口)	2	(21-16)	(21-19)	(-)	0	城南 (佐賀)										
第5試合	33	PIECE☆	(山口)	2	(21-11)	(15-21)	(15-9)	1	玉諸 (山梨)										

11組[Fコート ビックウェーブ]				1位	塚田	2位	三橋	3位	龍神	11・12組 シード獲得戦 第7試合 試合No. 42 11組1位 塚田 (千葉) 2 <table style="margin-left: auto; margin-right: auto; border-collapse: collapse;"> <tr><td style="border: 1px solid black; padding: 2px;">21</td><td style="border: 1px solid black; padding: 2px;">14</td><td style="border: 1px solid black; padding: 2px;">15</td></tr> <tr><td style="border: 1px solid black; padding: 2px;"> </td><td style="border: 1px solid black; padding: 2px;"> </td><td style="border: 1px solid black; padding: 2px;"> </td></tr> <tr><td style="border: 1px solid black; padding: 2px;">15</td><td style="border: 1px solid black; padding: 2px;">21</td><td style="border: 1px solid black; padding: 2px;">10</td></tr> </table> 1 大元 (岡山) 12組1位	21	14	15				15	21	10
21	14	15																	
15	21	10																	
第1試合	36	龍神	(和歌山B)	0	(16-21)	(22-24)	(-)	2	三橋 (福岡)										
第3試合	38	塚田	(千葉)	2	(21-15)	(21-15)	(-)	0	龍神 (和歌山B)										
第5試合	40	塚田	(千葉)	2	(21-16)	(21-18)	(-)	0	三橋 (福岡)										

12組[Fコート ビックウェーブ]				1位	大元	2位	豊橋	3位	奥州胆沢	13・14組 シード獲得戦 第7試合 試合No. 49 13組1位 落合 (広島) 1 <table style="margin-left: auto; margin-right: auto; border-collapse: collapse;"> <tr><td style="border: 1px solid black; padding: 2px;">15</td><td style="border: 1px solid black; padding: 2px;">21</td><td style="border: 1px solid black; padding: 2px;">10</td></tr> <tr><td style="border: 1px solid black; padding: 2px;"> </td><td style="border: 1px solid black; padding: 2px;"> </td><td style="border: 1px solid black; padding: 2px;"> </td></tr> <tr><td style="border: 1px solid black; padding: 2px;">21</td><td style="border: 1px solid black; padding: 2px;">17</td><td style="border: 1px solid black; padding: 2px;">15</td></tr> </table> 2 三砂 (東京) 14組1位	15	21	10				21	17	15
15	21	10																	
21	17	15																	
第2試合	37	大元	(岡山)	2	(21-17)	(18-21)	(15-12)	1	豊橋 (愛知)										
第4試合	39	奥州胆沢	(岩手)	0	(11-21)	(14-21)	(-)	2	大元 (岡山)										
第6試合	41	奥州胆沢	(岩手)	0	(18-21)	(11-21)	(-)	2	豊橋 (愛知)										

13組[Gコート ビックウェーブ]				1位	落合	2位	サンライズ	3位	西浅井	15・16組 シード獲得戦 第7試合 試合No. 56 15組1位 有水 (宮崎) 1 <table style="margin-left: auto; margin-right: auto; border-collapse: collapse;"> <tr><td style="border: 1px solid black; padding: 2px;">21</td><td style="border: 1px solid black; padding: 2px;">18</td><td style="border: 1px solid black; padding: 2px;">10</td></tr> <tr><td style="border: 1px solid black; padding: 2px;"> </td><td style="border: 1px solid black; padding: 2px;"> </td><td style="border: 1px solid black; padding: 2px;"> </td></tr> <tr><td style="border: 1px solid black; padding: 2px;">19</td><td style="border: 1px solid black; padding: 2px;">21</td><td style="border: 1px solid black; padding: 2px;">15</td></tr> </table> 2 成美 (富山) 16組1位	21	18	10				19	21	15
21	18	10																	
19	21	15																	
第1試合	43	西浅井	(滋賀)	0	(15-21)	(18-21)	(-)	2	落合 (広島)										
第3試合	45	サンライズ	(石川)	2	(21-19)	(17-21)	(15-12)	1	西浅井 (滋賀)										
第5試合	47	サンライズ	(石川)	1	(21-16)	(13-21)	(9-15)	2	落合 (広島)										

14組[Gコート ビックウェーブ]				1位	三砂	2位	中央台	3位	熊本GLORY	15・16組 シード獲得戦 第7試合 試合No. 56 15組1位 有水 (宮崎) 1 <table style="margin-left: auto; margin-right: auto; border-collapse: collapse;"> <tr><td style="border: 1px solid black; padding: 2px;">21</td><td style="border: 1px solid black; padding: 2px;">18</td><td style="border: 1px solid black; padding: 2px;">10</td></tr> <tr><td style="border: 1px solid black; padding: 2px;"> </td><td style="border: 1px solid black; padding: 2px;"> </td><td style="border: 1px solid black; padding: 2px;"> </td></tr> <tr><td style="border: 1px solid black; padding: 2px;">19</td><td style="border: 1px solid black; padding: 2px;">21</td><td style="border: 1px solid black; padding: 2px;">15</td></tr> </table> 2 成美 (富山) 16組1位	21	18	10				19	21	15
21	18	10																	
19	21	15																	
第2試合	44	三砂	(東京)	2	(21-14)	(13-21)	(15-11)	1	熊本GLORY (熊本)										
第4試合	46	中央台	(福島)	0	(14-21)	(12-21)	(-)	2	三砂 (東京)										
第6試合	48	中央台	(福島)	2	(21-13)	(21-19)	(-)	0	熊本GLORY (熊本)										

15組[Hコート 東公園体育館]				1位	有水	2位	八万南	3位	吉田	15・16組 シード獲得戦 第7試合 試合No. 56 15組1位 有水 (宮崎) 1 <table style="margin-left: auto; margin-right: auto; border-collapse: collapse;"> <tr><td style="border: 1px solid black; padding: 2px;">21</td><td style="border: 1px solid black; padding: 2px;">18</td><td style="border: 1px solid black; padding: 2px;">10</td></tr> <tr><td style="border: 1px solid black; padding: 2px;"> </td><td style="border: 1px solid black; padding: 2px;"> </td><td style="border: 1px solid black; padding: 2px;"> </td></tr> <tr><td style="border: 1px solid black; padding: 2px;">19</td><td style="border: 1px solid black; padding: 2px;">21</td><td style="border: 1px solid black; padding: 2px;">15</td></tr> </table> 2 成美 (富山) 16組1位	21	18	10				19	21	15
21	18	10																	
19	21	15																	
第1試合	50	有水	(宮崎)	0	(20-22)	(18-21)	(-)	2	吉田 (群馬)										
第3試合	52	八万南	(徳島)	0	(14-21)	(18-21)	(-)	2	有水 (宮崎)										
第5試合	54	八万南	(徳島)	2	(21-11)	(23-21)	(-)	0	吉田 (群馬)										

16組[Hコート 東公園体育館]				1位	成美	2位	STARS	3位	秋田ブレイザーズ	15・16組 シード獲得戦 第7試合 試合No. 56 15組1位 有水 (宮崎) 1 <table style="margin-left: auto; margin-right: auto; border-collapse: collapse;"> <tr><td style="border: 1px solid black; padding: 2px;">21</td><td style="border: 1px solid black; padding: 2px;">18</td><td style="border: 1px solid black; padding: 2px;">10</td></tr> <tr><td style="border: 1px solid black; padding: 2px;"> </td><td style="border: 1px solid black; padding: 2px;"> </td><td style="border: 1px solid black; padding: 2px;"> </td></tr> <tr><td style="border: 1px solid black; padding: 2px;">19</td><td style="border: 1px solid black; padding: 2px;">21</td><td style="border: 1px solid black; padding: 2px;">15</td></tr> </table> 2 成美 (富山) 16組1位	21	18	10				19	21	15
21	18	10																	
19	21	15																	
第2試合	51	成美	(富山)	0	(18-21)	(19-21)	(-)	2	STARS (和歌山A)										
第4試合	53	秋田ブレイザーズ	(秋田)	0	(16-21)	(18-21)	(-)	2	成美 (富山)										
第6試合	55	秋田ブレイザーズ	(秋田)	2	(24-22)	(22-20)	(-)	0	STARS (和歌山A)										

第11回全国スポーツ少年団バレーボール交流大会 (1日目)結果

【ビッグウェーブ】

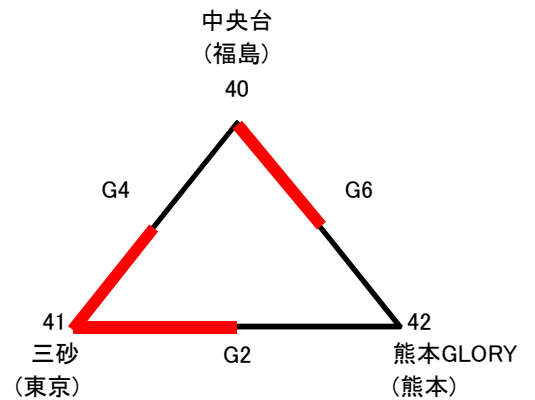
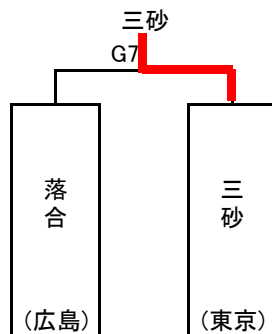
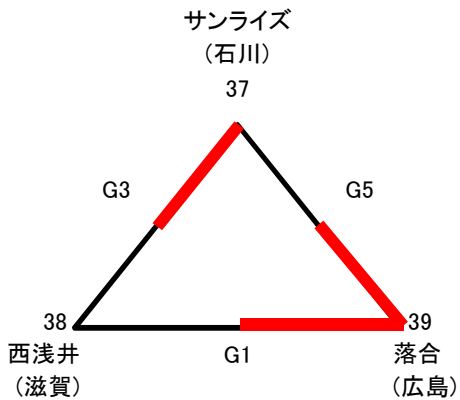
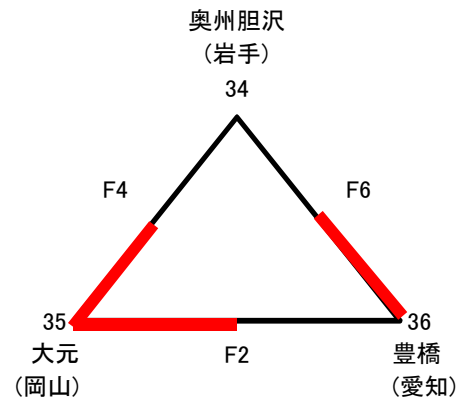
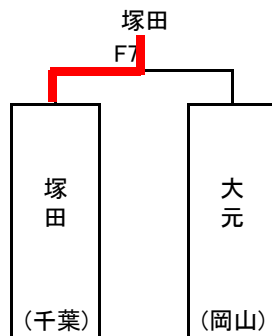
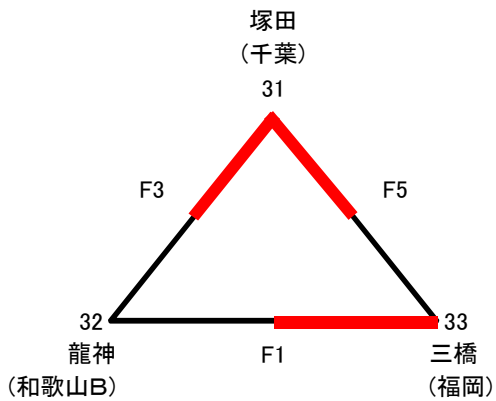
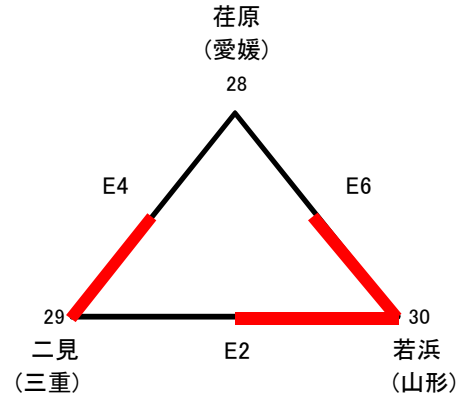
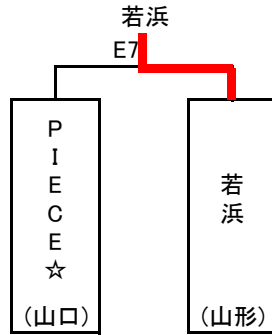
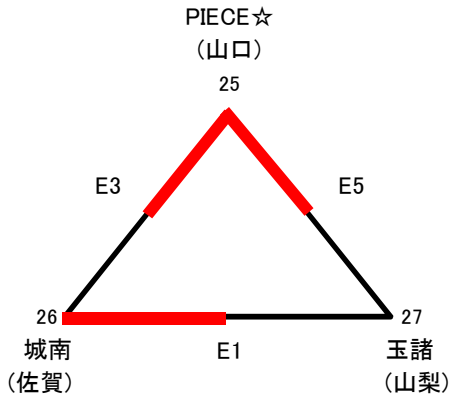

【東公園体育館】

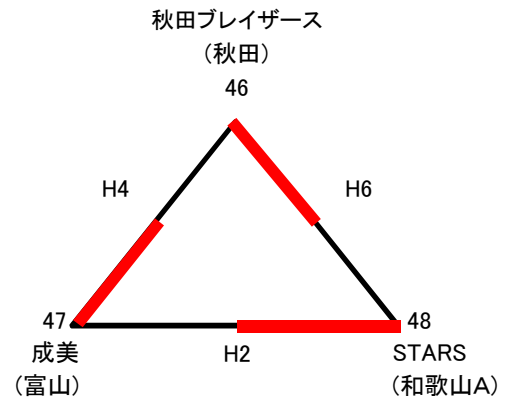
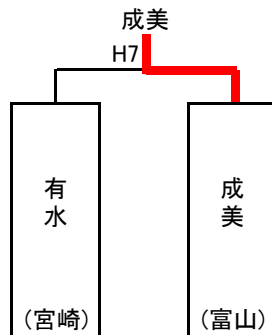
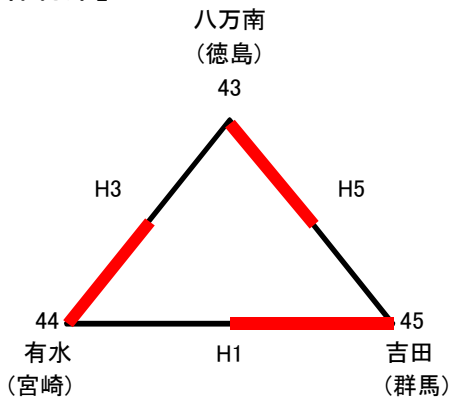

第11回全国スポーツ少年団バレーボール交流大会(2日目) 結果

コート 試合順	試合 No.	チーム名	都道府 県	各セット点数	チーム名	都道府 県	決定戦結果
------------	-----------	------	----------	--------	------	----------	-------

1組[Aコート ビックホエール]				1位 龍神	2位 若浜	3位 伊与喜	1・2組 決定戦 第7試合 試合No. 75 1組1位 龍神 (和歌山B) 0 ┌───┐ │ 20 9 │ │ │ │ 22 21 │ │ 2 │ └───┘ 2組1位 横川東 (栃木)		
第1試合	69	龍神	(和歌山B)	2	(21-17)	(21-11)		0	伊与喜 (高知)
第3試合	71	若浜	(山形)	2	(21-13)	(19-21)		1	龍神 (和歌山B)
第5試合	73	若浜	(山形)	1	(18-21)	(21-10)		2	伊与喜 (高知)
2組[Aコート ビックホエール]				1位 横川東	2位 サンライズ	3位 中央台			
第2試合	70	中央台	(福島)	0	(13-21)	(15-21)	2	サンライズ (石川)	
第4試合	72	横川東	(栃木)	2	(21-19)	(21-18)	0	中央台 (福島)	
第6試合	74	横川東	(栃木)	2	(21-19)	(6-21)	1	サンライズ (石川)	

3組[Bコート ビックホエール]				1位 中井	2位 真玉	3位 クローバース	3・4組 決定戦 第7試合 試合No. 82 3組1位 中井 (神奈川) 2 ┌───┐ │ 21 21 │ │ │ │ 18 14 │ │ 0 │ └───┘ 4組1位 大元 (岡山)		
第1試合	76	真玉	(大分)	2	(21-11)	(21-14)		0	クローバース (静岡)
第3試合	78	中井	(神奈川)	2	(21-14)	(21-18)		0	真玉 (大分)
第5試合	80	中井	(神奈川)	2	(21-13)	(21-13)		0	クローバース (静岡)
4組[Bコート ビックホエール]				1位 大元	2位 二見	3位 当山			
第2試合	77	当山	(沖縄)	0	(13-21)	(7-21)	2	二見 (三重)	
第4試合	79	大元	(岡山)	2	(21-13)	(21-11)	0	当山 (沖縄)	
第6試合	81	大元	(岡山)	2	(21-18)	(21-13)	0	二見 (三重)	

5組[Cコート ビックホエール]				1位 高槻	2位 木崎野小	3位 吉田	5・6組 決定戦 第7試合 試合No. 89 5組1位 高槻 (大阪) 2 ┌───┐ │ 21 13 15 │ │ │ │ 17 21 13 │ │ 1 │ └───┘ 6組1位 落合 (広島)		
第1試合	83	吉田	(群馬)	1	(19-21)	(21-10)		2	木崎野小 (青森)
第3試合	85	高槻	(大阪)	2	(21-15)	(21-2)		0	吉田 (群馬)
第5試合	87	高槻	(大阪)	2	(21-14)	(21-9)		0	木崎野小 (青森)
6組[Cコート ビックホエール]				1位 落合	2位 小布施	3位 国見			
第2試合	84	国見	(宮城)	1	(21-19)	(16-21)	2	小布施 (長野)	
第4試合	86	落合	(広島)	2	(21-12)	(21-19)	0	国見 (宮城)	
第6試合	88	落合	(広島)	2	(21-15)	(18-21)	1	小布施 (長野)	

7組[Dコート ビックホエール]				1位 西浅井	2位 三砂	3位 玉諸	7・8組 決定戦 第7試合 試合No. 96 7組1位 西浅井 (滋賀) 1 ┌───┐ │ 17 21 7 │ │ │ │ 21 12 15 │ │ 2 │ └───┘ 8組1位 八斗木 (長崎)		
第1試合	90	西浅井	(滋賀)	2	(15-21)	(21-14)		1	玉諸 (山梨)
第3試合	92	三砂	(東京)	1	(21-13)	(16-21)		2	西浅井 (滋賀)
第5試合	94	三砂	(東京)	2	(21-15)	(21-14)		0	玉諸 (山梨)
8組[Dコート ビックホエール]				1位 八斗木	2位 八万南	3位 城南			
第2試合	91	城南	(佐賀)	0	(11-21)	(15-21)	2	八万南 (徳島)	
第4試合	93	八斗木	(長崎)	2	(21-18)	(21-15)	0	城南 (佐賀)	
第6試合	95	八斗木	(長崎)	2	(17-21)	(21-14)	1	八万南 (徳島)	

第11回全国スポーツ少年団バレーボール交流大会（2日目）結果

【ビッグホエール】

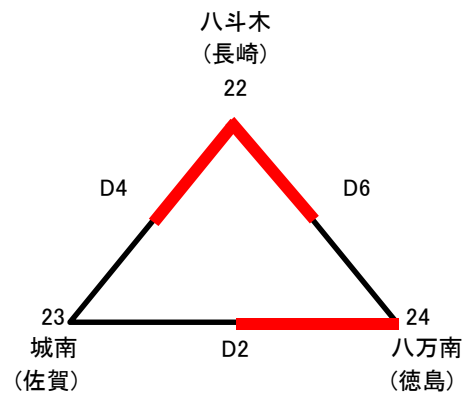
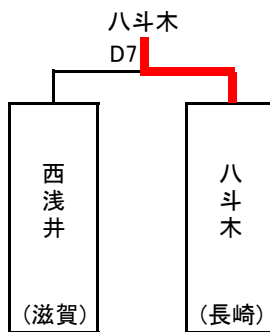
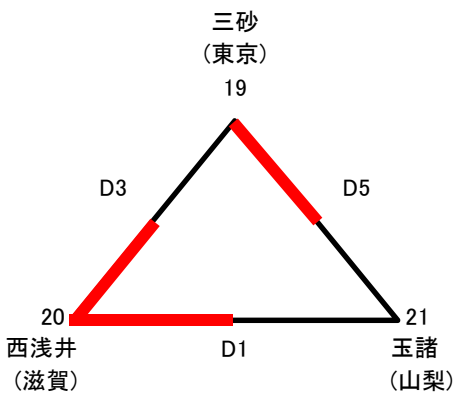
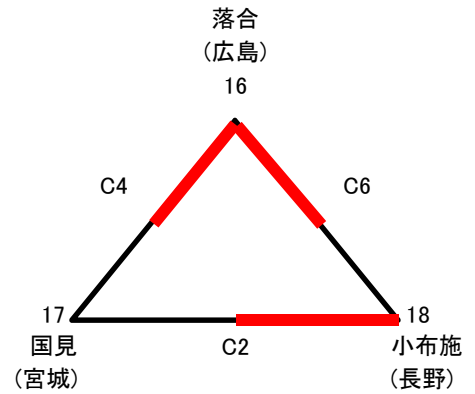
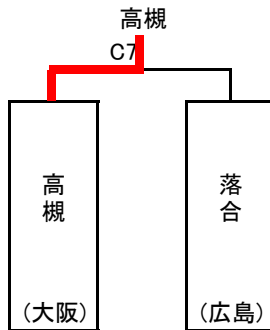
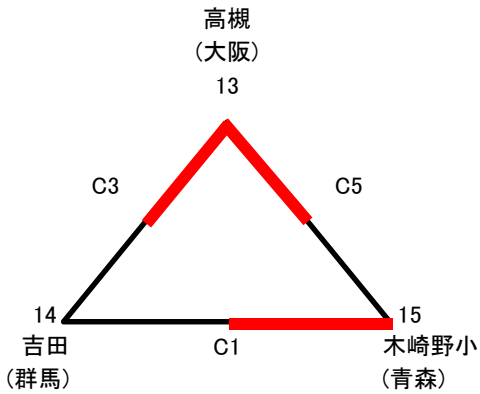
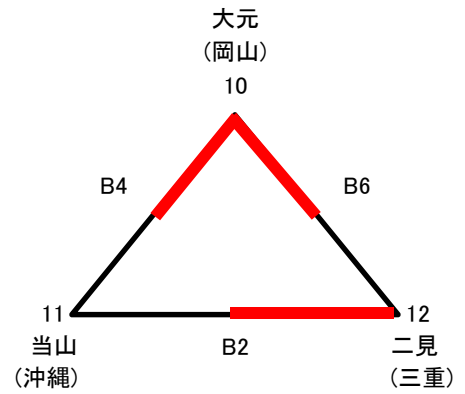
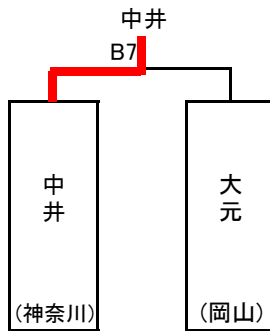
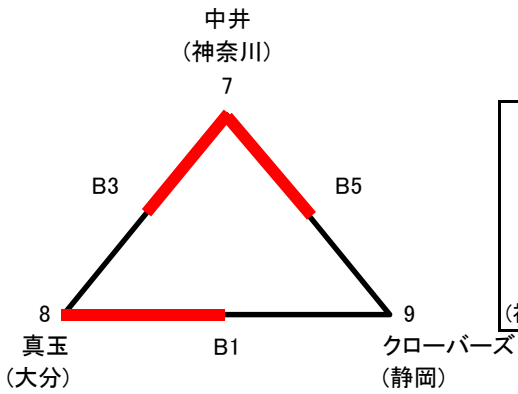
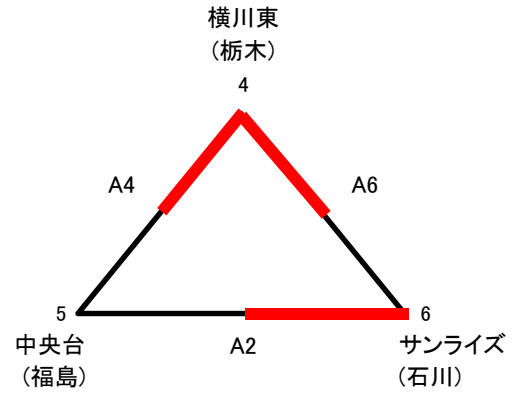
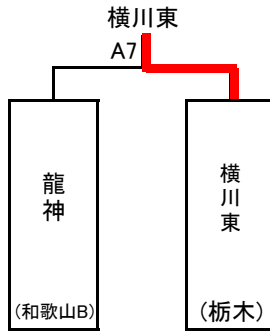
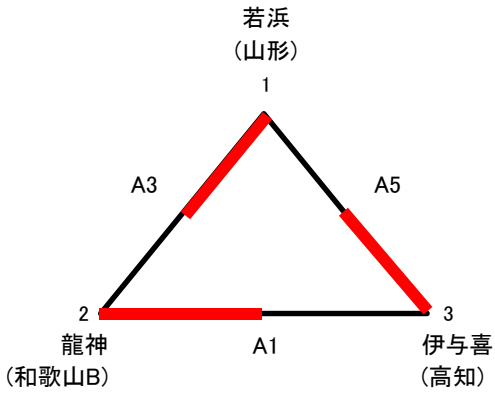

第11回全国スポーツ少年団バレーボール交流大会(2日目) 結果

コート 試合順	試合 No.	チーム名	都道 府県	各セット点数	チーム名	都道 府県	シード戦結果
------------	-----------	------	----------	--------	------	----------	--------

9組[Eコート ビックウェーブ]				1位	2位	3位	9・10組 決定戦													
第1試合	97	西伯	(鳥取)	2	(21-15)	(19-21)	(16-14)	1	西野	(島根)	第7試合	試合No. 103								
第3試合	99	夢前	(兵庫)	2	(21-8)	(21-16)	(-)	0	西伯	(鳥取)	9組1位									
第5試合	101	夢前	(兵庫)	2	(21-6)	(21-10)	(-)	0	西野	(島根)		夢前 (兵庫)								
<table style="margin: auto;"> <tr><td style="border: 1px solid black;">21</td><td style="border: 1px solid black;">21</td></tr> <tr><td style="border: 1px solid black;"> </td><td style="border: 1px solid black;"> </td></tr> <tr><td style="border: 1px solid black;">9</td><td style="border: 1px solid black;">11</td></tr> <tr><td colspan="2" style="text-align: center;">0</td></tr> <tr><td colspan="2" style="text-align: center;">大和田 (茨城)</td></tr> </table>											21	21			9	11	0		大和田 (茨城)	
21	21																			
9	11																			
0																				
大和田 (茨城)																				
10組[Eコート ビックウェーブ]				1位	2位	3位	10組1位													
第2試合	98	加茂	(新潟)	0	(18-21)	(15-21)	(-)	2	三橋	(福岡)										
第4試合	100	大和田	(茨城)	2	(16-21)	(21-11)	(15-11)	1	加茂	(新潟)										
第6試合	102	大和田	(茨城)	2	(21-13)	(21-12)	(-)	0	三橋	(福岡)										

11組[Fコート ビックウェーブ]				1位	2位	3位	11・12組 決定戦													
第1試合	104	奥州胆沢	(岩手)	0	(15-21)	(14-21)	(-)	2	大井	(埼玉)	第7試合	試合No. 110								
第3試合	106	二上	(奈良)	2	(21-13)	(21-13)	(-)	0	奥州胆沢	(岩手)	11組1位									
第5試合	108	二上	(奈良)	2	(21-11)	(21-11)	(-)	0	大井	(埼玉)		二上 (奈良)								
<table style="margin: auto;"> <tr><td style="border: 1px solid black;">21</td><td style="border: 1px solid black;">21</td></tr> <tr><td style="border: 1px solid black;"> </td><td style="border: 1px solid black;"> </td></tr> <tr><td style="border: 1px solid black;">17</td><td style="border: 1px solid black;">14</td></tr> <tr><td colspan="2" style="text-align: center;">0</td></tr> <tr><td colspan="2" style="text-align: center;">豊橋 (愛知)</td></tr> </table>											21	21			17	14	0		豊橋 (愛知)	
21	21																			
17	14																			
0																				
豊橋 (愛知)																				
12組[Fコート ビックウェーブ]				1位	2位	3位	12組1位													
第2試合	105	豊橋	(愛知)	2	(16-21)	(21-17)	(15-12)	1	STARS	(和歌山A)										
第4試合	107	PIECE☆	(山口)	0	(10-21)	(18-21)	(-)	2	豊橋	(愛知)										
第6試合	109	PIECE☆	(山口)	0	(18-21)	(16-21)	(-)	2	STARS	(和歌山A)										

13組[Gコート ビックウェーブ]				1位	2位	3位	13・14組 決定戦																		
第1試合	111	秋田ブレイザーズ	(秋田)	2	(21-15)	(21-15)	(-)	0	香南	(香川)	第7試合	試合No. 117													
第3試合	113	成美	(富山)	0	(12-21)	(16-21)	(-)	2	秋田ブレイザーズ	(秋田)	13組1位														
第5試合	115	成美	(富山)	0	(22-24)	(17-21)	(-)	2	香南	(香川)		秋田ブレイザーズ (秋田)													
<table style="margin: auto;"> <tr><td style="border: 1px solid black;">21</td><td style="border: 1px solid black;">19</td><td style="border: 1px solid black;">18</td></tr> <tr><td style="border: 1px solid black;"> </td><td style="border: 1px solid black;"> </td><td style="border: 1px solid black;"> </td></tr> <tr><td style="border: 1px solid black;">16</td><td style="border: 1px solid black;">21</td><td style="border: 1px solid black;">20</td></tr> <tr><td colspan="3" style="text-align: center;">2</td></tr> <tr><td colspan="3" style="text-align: center;">陵ヶ岡 (京都)</td></tr> </table>											21	19	18				16	21	20	2			陵ヶ岡 (京都)		
21	19	18																							
16	21	20																							
2																									
陵ヶ岡 (京都)																									
14組[Gコート ビックウェーブ]				1位	2位	3位	14組1位																		
第2試合	112	釧路青葉鳥取	(北海道)	2	(18-21)	(21-16)	(15-11)	1	蘇原第二	(岐阜)															
第4試合	114	陵ヶ岡	(京都)	2	(17-21)	(21-12)	(15-8)	1	釧路青葉鳥取	(北海道)															
第6試合	116	陵ヶ岡	(京都)	2	(21-11)	(21-14)	(-)	0	蘇原第二	(岐阜)															

15組[Hコート 東公園体育館]				1位	2位	3位	15・16組 決定戦													
第1試合	118	荏原	(愛媛)	2	(21-13)	(24-22)	(-)	0	熊本GLORY	(熊本)	第7試合	試合No. 124								
第3試合	120	塚田	(千葉)	2	(21-10)	(21-12)	(-)	0	荏原	(愛媛)	15組1位									
第5試合	122	塚田	(千葉)	2	(21-17)	(21-7)	(-)	0	熊本GLORY	(熊本)		塚田 (千葉)								
<table style="margin: auto;"> <tr><td style="border: 1px solid black;">15</td><td style="border: 1px solid black;">22</td></tr> <tr><td style="border: 1px solid black;"> </td><td style="border: 1px solid black;"> </td></tr> <tr><td style="border: 1px solid black;">21</td><td style="border: 1px solid black;">24</td></tr> <tr><td colspan="2" style="text-align: center;">2</td></tr> <tr><td colspan="2" style="text-align: center;">北日野 (福井)</td></tr> </table>											15	22			21	24	2		北日野 (福井)	
15	22																			
21	24																			
2																				
北日野 (福井)																				
16組[Hコート 東公園体育館]				1位	2位	3位	16組1位													
第2試合	119	始良	(鹿児島)	0	(18-21)	(15-21)	(-)	2	北日野	(福井)										
第4試合	121	有水	(宮崎)	2	(21-17)	(21-10)	(-)	0	始良	(鹿児島)										
第6試合	123	有水	(宮崎)	1	(8-21)	(21-13)	(10-15)	2	北日野	(福井)										

第11回全国スポーツ少年団バレーボール交流大会（2日目）結果

【ビッグエーブ】

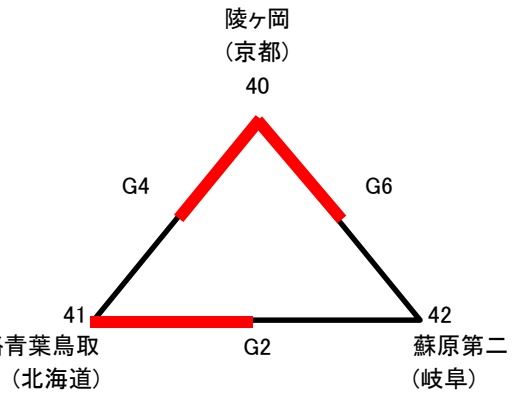
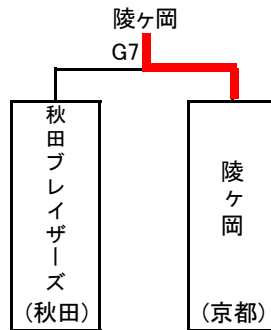
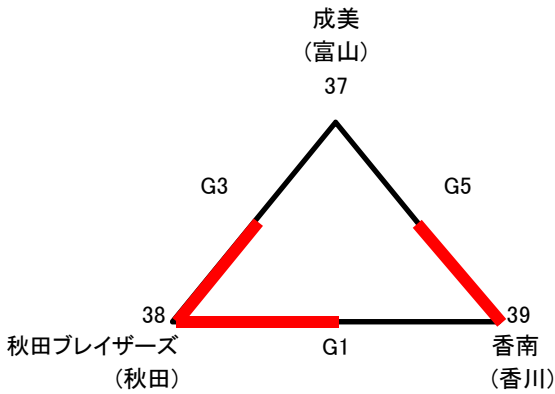
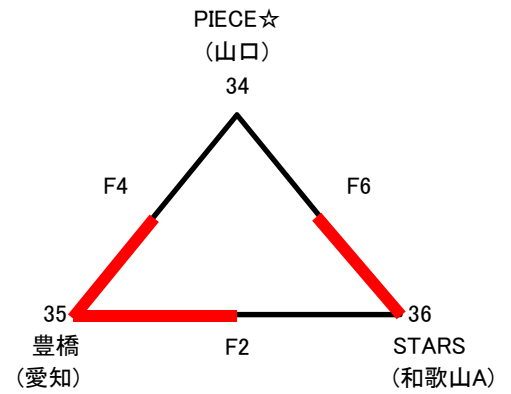
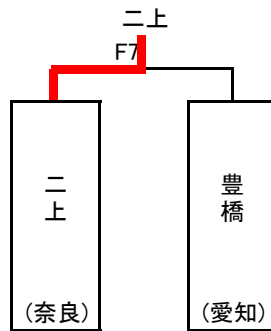
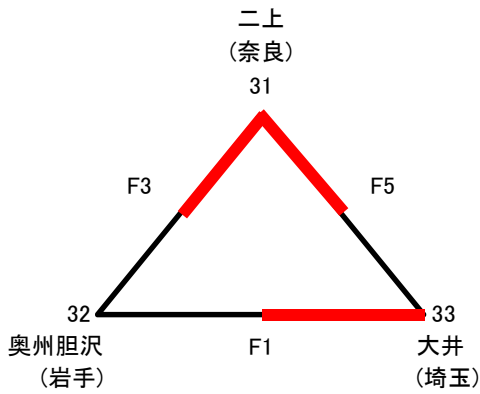
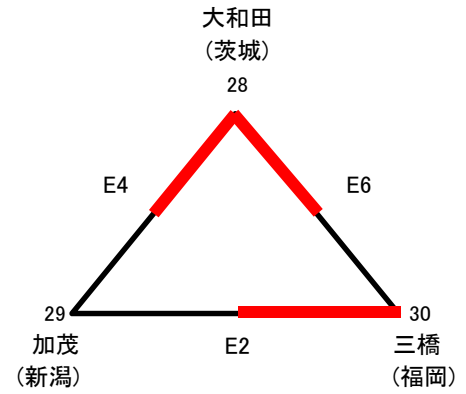
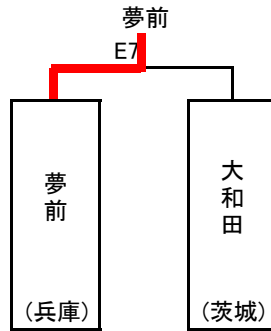
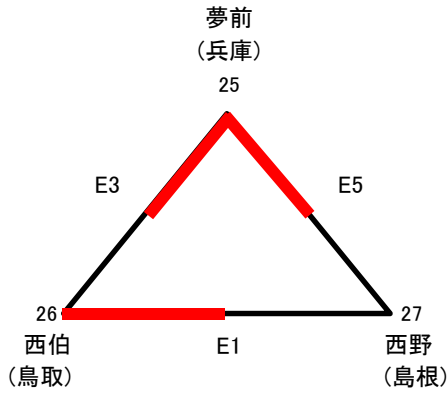

【東公園体育館】

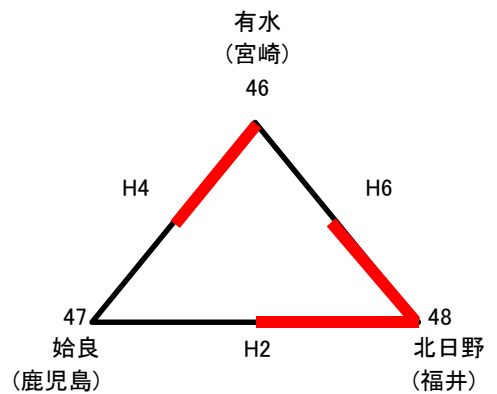
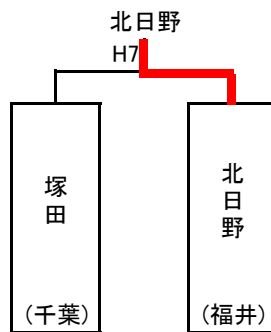
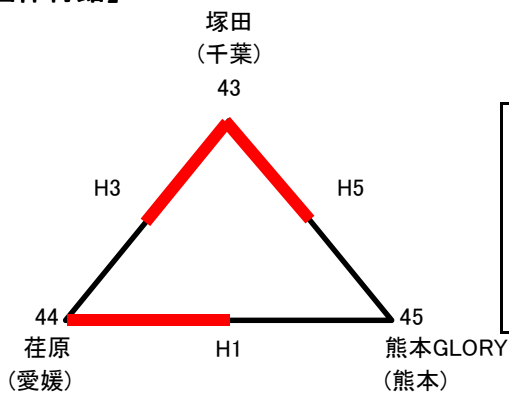

第11回全国スポーツ少年団バレーボール交流大会 (3日目)結果

【ビッグホエール】

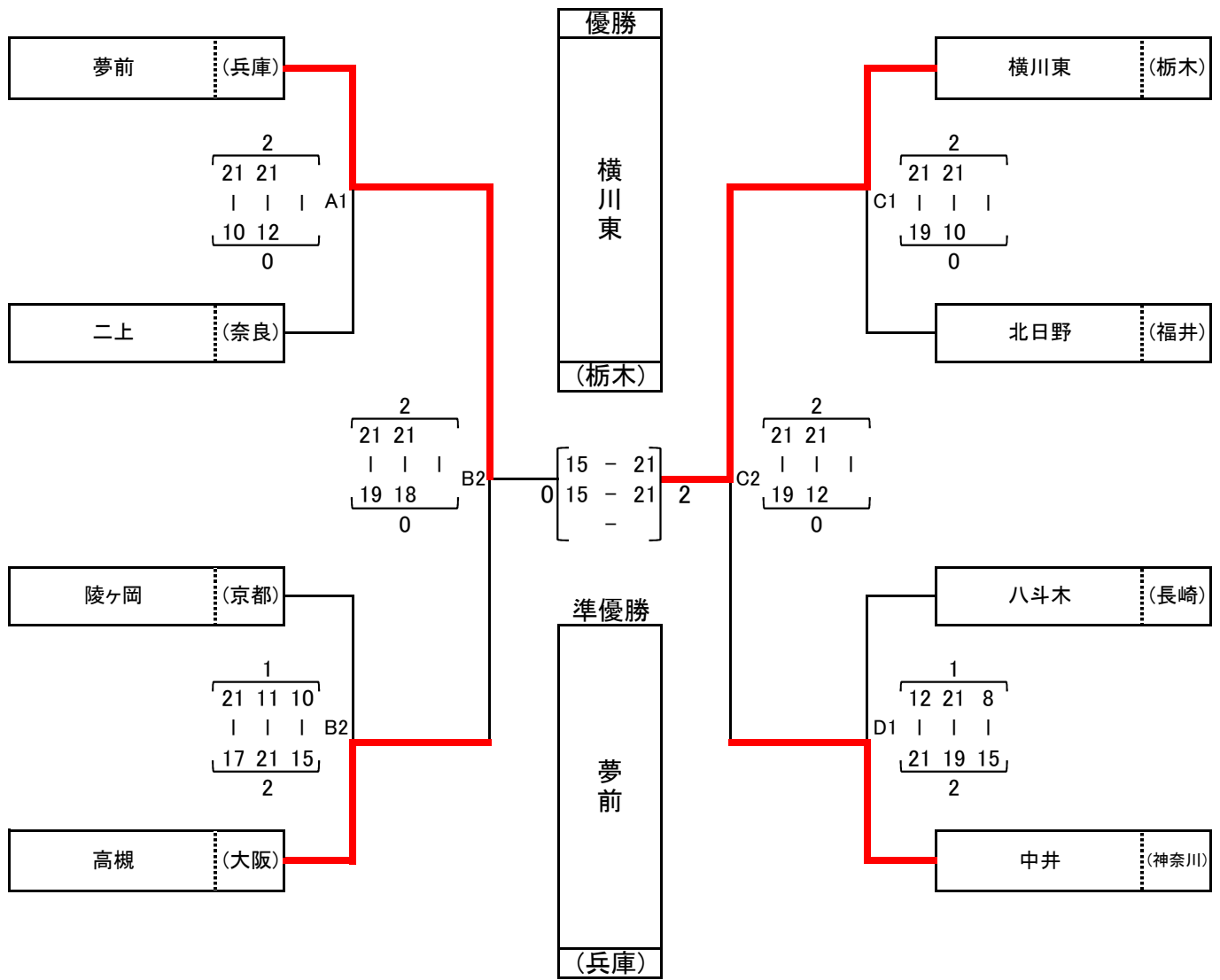

試合No.	チーム名	都道府県	セット得点	チーム名	都道府県
-------	------	------	-------	------	------

準々決勝

151	夢前	(兵庫)	2 (21 - 10) (21 - 12) (-)	0	二上	(奈良)
152	陵ヶ岡	(京都)	1 (21 - 17) (11 - 21) (10 - 15)	2	高槻	(大阪)
153	横川東	(栃木)	2 (21 - 19) (21 - 10) (-)	0	北日野	(福井)
154	八斗木	(長崎)	1 (12 - 21) (21 - 19) (8 - 15)	2	中井	(神奈川)

準決勝

155	夢前	(兵庫)	2 (21 - 19) (21 - 18) (-)	0	高槻	(大阪)
156	横川東	(栃木)	2 (21 - 19) (21 - 12) (-)	0	中井	(神奈川)

決勝

157	夢前	(兵庫)	0 (15 - 21) (15 - 21) (-)	2	横川東	(栃木)
-----	----	------	---------------------------------	---	-----	------

第11回全国スポーツ少年団バレーボール交流大会 男子 結果

会場	コート	試合 No	チーム	セット		得点		セット	チーム
				1	2	1	2		
県立体育館	Aコート	125	湖西 (静岡)	1	2	25 - 23 17 - 21 12 - 15	0	2	紀の国 (和歌山)
		126	TEAMおおさき (宮城)	0	2	8 - 21 4 - 21 0 - 0	0	2	落合 (岡山)
		127	湖西 (静岡)	2	0	21 - 9 21 - 16 0 - 0	0	0	昭和KIDS (千葉)
		128	紀の国 (和歌山)	2	0	21 - 18 21 - 8 0 - 0	0	0	TEAMおおさき (宮城)
		129	落合 (岡山)	2	0	21 - 7 21 - 7 0 - 0	0	0	昭和KIDS (千葉)
		130	湖西 (静岡)	2	0	21 - 15 21 - 11 0 - 0	0	0	TEAMおおさき (宮城)
		131	紀の国 (和歌山)	2	0	25 - 23 21 - 10 0 - 0	0	0	昭和KIDS (千葉)
		132	湖西 (静岡)	1	2	13 - 21 21 - 14 4 - 15	2	2	落合 (岡山)
		133	TEAMおおさき (宮城)	2	0	21 - 19 21 - 16 0 - 0	0	0	昭和KIDS (千葉)
		134	紀の国 (和歌山)	0	2	14 - 21 15 - 21 0 - 0	2	2	落合 (岡山)

会場	コート	試合 No	チーム	セット		得点		セット	チーム
				1	2	1	2		
県立体育館	Bコート	135	上庄キッズ (福井)	2	0	21 - 10 21 - 5 0 - 0	0	0	野市 (高知)
		136	山王 (京都)	2	0	21 - 13 21 - 16 0 - 0	0	0	神楽岡 (北海道)
		137	上庄キッズ (福井)	2	0	21 - 15 21 - 15 0 - 0	0	0	高城台 (長崎)
		138	野市 (高知)	0	2	6 - 21 15 - 21 0 - 0	2	2	山王 (京都)
		139	神楽岡 (北海道)	2	0	21 - 12 21 - 19 0 - 0	0	0	高城台 (長崎)
		140	上庄キッズ (福井)	0	2	19 - 21 11 - 21 0 - 0	2	2	山王 (京都)
		141	野市 (高知)	0	2	11 - 21 6 - 21 0 - 0	2	2	高城台 (長崎)
		142	上庄キッズ (福井)	2	1	10 - 21 21 - 17 15 - 13	1	1	神楽岡 (北海道)
		143	山王 (京都)	2	0	21 - 10 21 - 15 0 - 0	0	0	高城台 (長崎)
		144	野市 (高知)	0	2	11 - 21 17 - 21 0 - 0	2	2	神楽岡 (北海道)

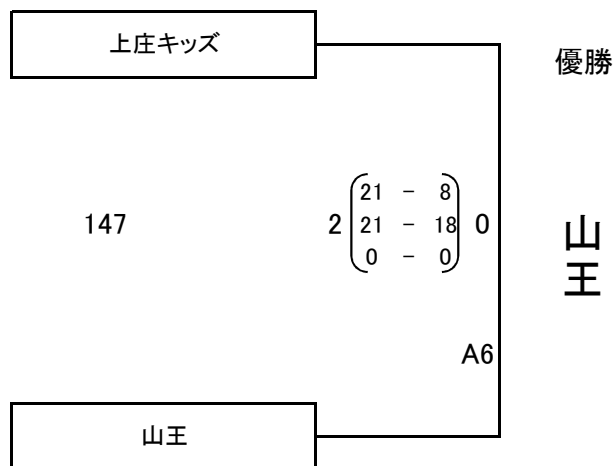
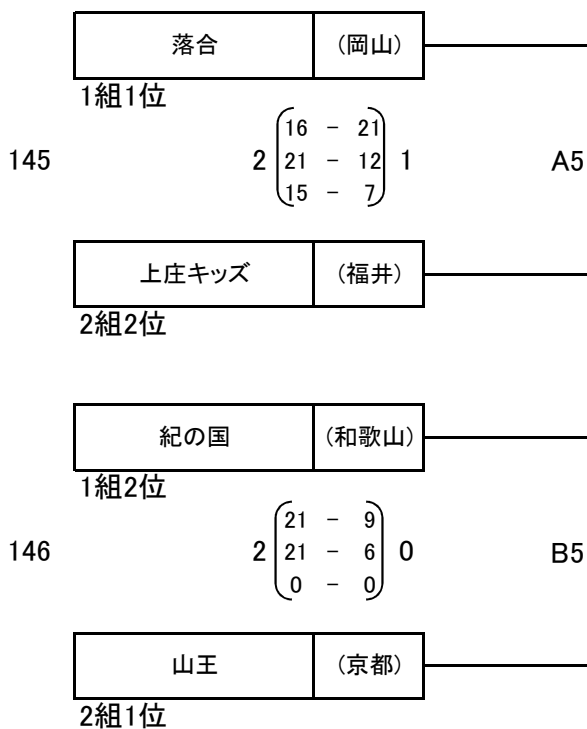

第11回全国スポーツ少年団バレーボール交流大会 男子 結果

【県立体育館】

