

# JAPAN GAMES MASTERS



2025 EHIME

## 日本スポーツマスターズ2025

### 大会報告書

期日：令和7年9月20日～9月23日 ※水泳競技 9月6日～9月7日、自転車競技【ロード】 9月7日

ゴルフ競技 9月8日～9月12日

会場：松山市、今治市、宇和島市、八幡浜市、新居浜市、西条市、大洲市、伊予市、四国中央市、西予市、東温市  
上島町、砥部町、内子町、愛南町

主催：公益財団法人日本スポーツ協会 愛媛県 公益財団法人愛媛県スポーツ協会

後援：スポーツ庁、公益財団法人日本オリンピック委員会、**NHK**、一般社団法人共同通信社

オフィシャルスポンサー：



この大会は競輪の補助を受けて開催しています。

<https://www.jka-cycle.jp/>

日本スポーツマスターズ2025

# 大会報告書



**JAPAN  
GAMES  
MASTERS**



## 日本スポーツマスターズ2025 愛媛大会を終えて

公益財団法人日本スポーツ協会  
会長 遠藤 利明

日本スポーツマスターズ2025愛媛大会は、高円宮妃殿下のご臨席を賜り、温暖な気候に恵まれ、瀬戸内海に面して多くの島々を有し、歴史と文化が豊かに息づく愛媛県11市4町33会場において、開会式並びに水泳競技をはじめとする合計13競技で熱戦が繰り広げられました。

本大会は、全国からの参加者7,380名に、日韓スポーツ交流・成人交歓交流の一環として特別参加した韓国選手団153名を加えた合計7,533名の皆様方にご参加いただき、成功裏に終了することができました。

これもひとえに、本大会の成功に向け諸準備に多大なご尽力をいただきました愛媛県、公益財団法人愛媛県スポーツ協会、主管競技団体はもとより、大会を力強く支えていただいた関係の役員、係員、ボランティアの皆様方のご協力によるものと心から感謝申し上げます。

全国各地から参加されたシニアアスリートの皆様方は、厳しい暑さの中にもかかわらず、積み重ねてこられた鍛錬の成果を存分に発揮され、愛媛県の「おもてなし」に応えるプレーを繰り広げられたことと存じます。

本大会で培われた経験や交流が、皆様の地域におけるスポーツ振興やまちづくりにつながることを心から願っております。

開催にあたり、大会の趣旨にご賛同を賜り、ご支援いただきました公益財団法人JKA様、ミズノ株式会社様、東武トップツアーズ株式会社様をはじめ、多くの企業、団体の皆様方に対しまして、この場をお借りして改めて深く感謝の意を表します。

本年から日本スポーツマスターズは、国民スポーツ大会及びJAPAN GAMES JUNIOR & YOUTH（旧 全国スポーツ少年大会）とともに「JAPAN GAMES」として新たにブランド統合し、大会ロゴや英語名称も「JAPAN GAMES MASTERS」となりました。

これを機に、「スポーツの楽しさや喜び」がより一層拡がり、ウェルビーイングの実現につながることを目指しています。

結びに、「日本スポーツマスターズ2025愛媛大会」の全容をまとめた本書が、関係者に広く活用されることを祈念して、発刊のことばといたします。



## 日本スポーツマスターズ2025 愛媛大会を終えて

愛媛県  
知事 中村 時広

高円宮妃殿下の御臨席を賜り、本県で初めて開催いたしました「日本スポーツマスターズ2025愛媛大会」は、全国各地から7,533名の選手・監督の御参加の下、盛況のうちに終えることができました。

新型コロナウイルスの影響により、令和2年の大会の開催中止を余儀なくされた本県としましては、5年を経てすばらしい大会を開催することができ、心からうれしく思いますとともに、「スポーツ立県えひめ」の実現に向け、大きな成果になったと実感しております。これもひとえに、皆様方の格別の御支援と御協力のたまものであり、改めて深く感謝申し上げます。

本大会では、県内15市町33会場で行われた競技会において、参加者の皆様が安心して競技に臨めるよう、競技団体の皆様に多大なる御尽力をいただきましたほか、延べ77名の公募ボランティアの方々や県内大学生・高校生等の皆さんに競技運営を支援いただきました。

また、開会式では、地域の伝統芸能である継ぎ獅子や、愛媛発祥の野球拳おどり、地元高校生による県産養殖マグロの解体ショーを披露し、御来県の皆様を歓迎いたしますとともに、県産品を使用した料理、銘菓、地酒の提供などを通じて、本県の魅力を発信したところです。更に、開催全市町の会場に設置したおもてなしブースでは地元の特産品がふるまわれ、愛媛らしさあふれる大会となりました。

本県では、来年度以降も、「第76回全国植樹祭えひめ2026」、「Velo-city2027 Ehime」、令和10年度の「国民文化祭」、令和11年度の「日・韓・中ジュニア交流競技会」と大規模行事の開催が立て続けに予定されています。今後とも、国内外から来県される多くの方々を遍路文化につちかわれたお接待の心で温かくお迎えし、愛媛の魅力を存分に感じていただけるよう努めてまいりますので、ぜひ再び愛媛にお越しください。

終わりに、本大会の開催に御尽力をいただきました公益財団法人日本スポーツ協会、関係競技団体、開催市町、関係団体、協賛企業の皆様、並びにお力添えを賜りました県民の皆様に、重ねて深く感謝申し上げますとともに、次回の石川大会の御成功と日本スポーツマスターズのますますの御発展を心からお祈りいたします。

# 目次

## あいさつ

・日本スポーツ協会会長 ……	2
・愛媛県知事 ……	3
・高円宮妃殿下のお言葉 ……	6
・高円宮妃殿下 ご臨席 ……	7
・親善ボウリング ……	8

## 開会式

・式次第 ……	10
・大会主催者挨拶 ……	12
・歓迎挨拶 ……	13
・来賓祝辞 ……	14
・選手代表決意表明 ……	15

## グラビア

・水泳 ……	17
・サッカー ……	19
・テニス ……	21
・バレーボール ……	23
・バスケットボール ……	25
・自転車競技 ……	27
・ソフトテニス ……	29
・軟式野球 ……	31
・ソフトボール ……	33
・バドミントン ……	35
・空手道 ……	37
・ボウリング ……	39
・ゴルフ ……	41
・協賛活動紹介 ……	43

・制作物一覧 ……	45
-----------	----

## 大会を振り返って

・水泳 ……	54
・サッカー ……	55
・テニス ……	57
・バレーボール ……	60
・バスケットボール ……	61
・自転車競技 ……	62
・ソフトテニス ……	63
・軟式野球 ……	64
・ソフトボール ……	65
・バドミントン ……	67
・空手道 ……	68
・ボウリング ……	69
・ゴルフ ……	70

## 資料

・大会趣旨 ……	72
・実施概要 ……	73
・大会日程と会場一覧 ……	74
・会場地一覧 ……	75
・大会参加者人数一覧 ……	76
・開会式(前夜祭)実施概要 ……	77
・開催までの経過 ……	78
・収支計算書 ……	81
・広報概要 ……	82
・宿泊・輸送 ……	83
・会場設営 ……	85

・緊急時等連絡体制	87
・医事衛生要領	88
・暑熱対策に関する対応方針	94
・企業協賛概要	97
・現地調査	99

## 実行委員会

・経過概要	107
・実行委員会会則	108
・実行委員会機構図	110
・実行委員会委員名簿	111
・企画運営委員会委員名簿	112
・大会実施本部・記録送信について	113
・高円宮妃殿下お成り御日程	115
・記念事業	116
・イベント	117
・広報・報道	118
・出店・おもてなし一覧	122
・公募ボランティアについて	123
・大会を支えたボランティア・補助員	125
・実行委員会作成物等	126
・大会アンバサダー	132

## 競技要項

・総則	134
・水泳	137
・サッカー	141

・テニス	147
・バレーボール	151
・バスケットボール	155
・自転車競技	159
・ソフトテニス	162
・軟式野球	165
・ソフトボール	168
・バドミントン	171
・空手道	175
・ボウリング	179
・ゴルフ	183

## 記録

・水泳	188
・サッカー	226
・テニス	228
・バレーボール	239
・バスケットボール	243
・自転車競技	245
・ソフトテニス	248
・軟式野球	252
・ソフトボール	253
・バドミントン	254
・空手道	258
・ボウリング	275
・ゴルフ	276

## 名簿

・大会役員	284
-------	-----

## —— 高円宮妃殿下のお言葉 ——



今回、ここ愛媛県において、「日本スポーツマスターズ2025愛媛大会」が盛大に開催され、全国からお集りの選手の皆様、役員の皆様、また地元の方々、そして韓国からいらっしゃった選手団の皆様、ご一緒できますことを大変うれしく思います。

スポーツには、いろいろな形で楽しみ、そして参加することができる間口の広さがあります。先ほど中村知事のお話しにもありましたように、愛媛県では、「する」「みる」「応援する」「支援する」と様々な形でスポーツに参画する「スポーツ立県えひめ」を目指していらっしゃるとのこと。コロナ禍のために中止になってしまった2020愛媛大会でしたが、今回、速やかに2025の愛媛大会を開催する運びとなったのは、その熱い想いがあってこそではないでしょうか。きっとその熱い想いが遠藤会長に届いたのでしょう。

ところで選手のみなさんは、シニア世代と言われるのには抵抗はなくていらっしゃいますか。30歳以上はジュニアではないのでシニアである、ということは頭ではわかっているのですが、ジュニアとシニアの間に、もう少し他の言い方があるのではないかなと思うこともあります。30歳や40歳はまだ若い、50歳、60歳、70歳もまだまだ現役ですよ。現役の皆さん、日頃の練習の成果を存分に発揮されて、それぞれに納得する結果が得られることを心より願っております。

現在、東京2025世界陸上競技選手権大会が国立競技場で開かれており、世界のトップアスリートに5万人以上の観客が熱い声援を送っています。愛媛県民の皆様には、日本全国、そして韓国から集まったマスターズ選手に、是非、国立と同じような熱い声援を、送ってあげていただければと思います。

この大会は、多くの方のご支援なくしては開催することはできません。皆さまのご尽力に心より御礼申し上げ、挨拶とさせていただきます。

# 高円宮妃殿下 ご臨席



# 親善ボウリング



# 開会式



**JAPAN  
GAMES  
MASTERS**

# 開会式

## 日本スポーツマスターズ2025愛媛大会 開会式（前夜祭）式次第

- 期 日 令和7年9月19日(金)
- 会 場 ANA クラウンプラザホテル  
〒790-8520 愛媛県松山市一番町3-2-1  
TEL：089-933-5511
- 参加者 436名（選手・監督83名、韓国選手団153名、招待者等200名）
- 次 第

時 間	内 容
15：30	受付・開場
16：20	オープニングアトラクション
17：00	開会 高円宮妃殿下ご臨席 開会宣言：公益財団法人愛媛県スポーツ協会 会長 大塚 岩男 大会主催者挨拶：公益財団法人日本スポーツ協会 会長 遠藤 利明 歓迎挨拶：愛媛県知事兼愛媛県バドミントン協会 会長 中村 時広 高円宮妃殿下のお言葉 来賓祝辞：スポーツ庁次長 浅野 敦行 選手代表決意表明：愛媛県代表 ボウリング競技 若木香代子 テニス競技 頼永 学和 補助団体・協賛社紹介 大会アンバサダー紹介 鏡開き 乾杯：日本スポーツマスターズ委員会 委員長 齋藤良太郎 歓談・会食 アトラクション 高円宮妃殿下ご退室
19：00	閉会





## —— 大会主催者挨拶 ——



皆さま、こんばんは。

本日は、ここ愛媛県において、高円宮妃殿下のご臨席を仰ぎ、日本スポーツマスターズ2025愛媛大会の開会式を開催できますことは、誠に嬉しい限りです。

愛媛県では、2020年大会が、新型コロナウイルスの影響により中止となり、5年越しとなる開催に深く感謝申し上げます。

本大会は、「生涯現役のシニアアスリート」が一堂に会し、全13競技で日本一を競う我が国唯一の総合スポーツ大会です。当協会が目指す「だれでも、だれとでも。いつでも、いつまでも。自分らしくスポーツを楽しめる社会」を体現する象徴的な大会です。

本年から大会のロゴや英語名称を「JAPAN GAMES MASTERS」に改め、国民スポーツ大会、JAPAN GAMES JUNIOR & YOUTH と併せて、「JAPAN GAMES」にブランド統合しました。

当協会は、この「JAPAN GAMES」により、性別、年齢、障がいの有無、地域を問わず、「スポーツの楽しさや喜び」がより一層広がる社会を目指しています。

参加者の皆さまにおかれましては、「スポーツの楽しさや喜び」を感じていただくことはもとより、競技会場や観光地での地元の方々の温かい「おもてなし」を通して、愛媛県の魅力を感じていただき、それぞれのふるさとでのスポーツ振興や地域活性化につなげられることを期待しております。

また、本大会では、日韓スポーツ交流・成人交歓交流として、宋珍虎団長をはじめとする153名の皆さまをお迎えしております。心から歓迎申し上げますとともに、両国の選手が、スポーツを通じて末永く友好と親善を深められることを大いに期待しております。

本日の開会式は、参加者の皆さまが、相互の親睦・交流をはかっていただくことを目的に「前夜祭」の形で実施しております。

明日から真剣勝負となりますが、今夜はおおいに親睦と交流を図っていただければと思います。

結びに、本大会の開催にあたり、諸準備に格別のご尽力を賜りました、中村時広知事をはじめとする愛媛県関係者、また本大会へご支援をいただきました、すべての企業・団体の方々に衷心より感謝申し上げ、ご挨拶といたします。

公益財団法人日本スポーツ協会 会長 遠藤 利明

## —— 歓迎挨拶 ——



本日、高円宮妃殿下の御臨席を仰ぎ、日本スポーツマスターズ2025愛媛大会の開会式を迎えることができました。全国、さらに韓国からも多数のアスリートの皆様、そして関係者の皆様に御来県いただきました。愛媛県を代表して、心から歓迎いたします。

この日本スポーツマスターズは、5年前に愛媛開催の段取りをしておりました。御案内のとおり、コロナ禍により中止を余儀なくされましたが、その時からできるだけ早く再誘致をしたいという願いをしまりました。遠藤会長をはじめ、日本スポーツ協会の皆様には、最短での愛媛大会の開催にお力添えを賜り、改めて感謝を申し上げます。

また、受け入れに当たりましては、県下の市町や各競技団体の皆様に十分な準備をしていただきました。重ねてお礼を申し上げたいと思います。

この大会は、各会場に多くの愛媛県の皆様も訪れると思います。原則35歳以上の選手の皆様がスポーツを通じて元気に活躍される姿というのは、大きな影響を燎原の火のごとく広げてくれるのではないかと期待をしています。

元来スポーツには、する楽しさ、見る楽しさ、応援する楽しさ、支援する楽しさ、いろいろな要素があると思います。そしてそれらが人を結び付け、感動を与えていく、そのことによって人々は幸せや元気をプレゼントされるというものだと思います。おそらくアスリートの皆様方の活躍を見ることを通じて、自分ももう一回体を動かしてみよう、一緒になって多くの仲間たちと楽しもう、そんな空気が愛媛中に拡大していくのではないかと期待しています。

また、韓国からは153名の方々に今回お越しいただいております。一昨年から直行便を就航いただいております、現在ソウル線は週14便、釜山線は10月26日からはデイリー運航になります。特に今回、全羅南道の皆様が多く参加されているとお聞きしておりますので、各競技の親睦等を通じて、スポーツ交流が一層活発になってほしいと願っています。

終わりに、本大会の開催に御尽力いただきましたすべての関係者の方々に、心から感謝いたしますとともに、選手の皆様の御健闘を祈念申し上げまして、歓迎の挨拶といたします。

令和7年9月19日

愛媛県知事 中村 時広

## —— 来賓祝辞 ——



本日、高円宮妃殿下のご臨席を仰ぎ、日本スポーツマスターズ2025大会が、ここ愛媛県を舞台に盛大に開催されますことを、心からお慶び申し上げます。

晴れて本大会の出場を果たされた選手の皆様、誠におめでとうございます。皆様が目標に向かって日々努力を積み重ね、スポーツに真摯に取り組む姿は、まさに「生涯スポーツ」を体現するものであり、私たち国民に大きな希望と活力を与えてくださいます。

さて、本年、スポーツ庁は創立10周年を迎えました。この10年間、スポーツ庁は、「スポーツを通じてすべての人々が幸福で豊かな生活を営むことができる社会」の実現を目指し、スポーツ基本法の理念の実現に向けて、様々な取組を進めてまいりました。

皆様が長年にわたり培ってこられた技術、そしてスポーツへの情熱は、まさにスポーツ庁が目指す「スポーツ・イン・ライフ」の理念を体現するものです。

スポーツ庁はこれからも、皆様がこの「スポーツ・イン・ライフ」をさらに深め、充実した日々を送れるよう、スポーツの普及・振興に取り組んでまいります。

本大会に出場される皆様におかれましては、日本各地、そして韓国から集まった仲間と競い合い、日頃の練習の成果を存分に発揮してください。この大会が、スポーツを通じて得られる喜び、仲間との絆、そして何よりも健康で活力ある人生を再認識できる素晴らしい機会となることを、心から願っております。

結びに、本大会の開催にご尽力いただきました関係の皆様にご心から感謝と敬意を表しますとともに、本大会の成功とますますの発展を祈念いたしましては、私のお祝いの言葉とさせていただきます。

令和7年9月19日

スポーツ庁 次長 浅野 敦行

## —— 選手代表決意表明 ——



【頼永】日本スポーツマスターズ2025愛媛大会に、全国から参加する選手を代表して決意表明をいたします。

私たち、選手一同は、

【若木】各都道府県の代表としての誇りと、これまで積み重ねた経験と知恵を胸に、

【頼永】シニア世代の競技力を競う、最高峰の場で、競技できることに感謝し、

【若木】ここ愛媛で、フェアプレー精神のもと、互いに尊重し、助け合いながら、正々堂々と戦い抜くことを誓います。

令和7年9月19日

選手代表 ボウリング競技 若木香代子  
テニス競技 頼永 学和

# グラビア



**JAPAN  
GAMES  
MASTERS**

# 水泳

SWIMMING



# SWIMMING

JAPAN GAMES MASTERS 2025 EHIME

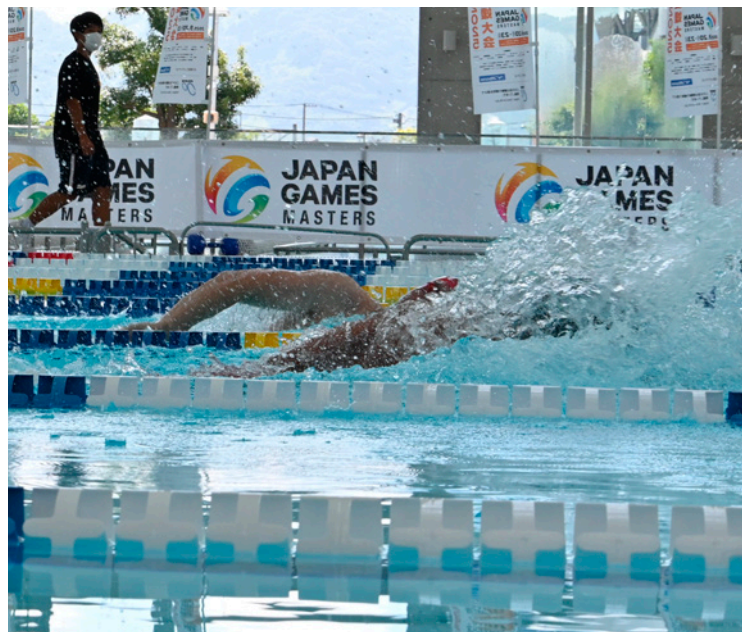

# サッカー

SOCCER



【写真提供：株式会社フォトクリエイト】

# SOCCER

JAPAN GAMES MASTERS 2025 EHIME



【写真提供：株式会社フォトクリエイト】



【写真提供：株式会社フォトクリエイト】

# テニス

TENNIS



# TENNIS

JAPAN GAMES MASTERS 2025 EHIME



# バレーボール

VOLLEYBALL



【写真提供：株式会社フォトクリエイト】



# VOLLEYBALL

JAPAN GAMES MASTERS 2025 EHIME



【写真提供：株式会社フォトクリエイト】



【写真提供：株式会社フォトクリエイト】



# バスケットボール

BASKETBALL



【写真提供：株式会社フォトクリエイト】



# BASKETBALL

JAPAN GAMES MASTERS 2025 EHIME



【写真提供：株式会社フォトクリエイト】



【写真提供：株式会社フォトクリエイト】



# 自転車競技

CYCLING



# CYCLING

JAPAN GAMES MASTERS 2025 EHIME



# ソフトテニス

SOFT TENNIS



【写真提供：株式会社フォトクリエイト】

# SOFT TENNIS

JAPAN GAMES MASTERS 2025 EHIME



【写真提供：株式会社フォトクリエイト】



【写真提供：株式会社フォトクリエイト】



# 軟式野球

BASEBALL



# BASEBALL

JAPAN GAMES MASTERS 2025 EHIME



【写真提供：株式会社フォトクリエイト】



【写真提供：株式会社フォトクリエイト】



【写真提供：株式会社フォトクリエイト】



# ソフトボール

SOFTBALL



【写真提供：株式会社フォトクリエイト】

# SOFTBALL

JAPAN GAMES MASTERS 2025 EHIME



【写真提供：株式会社フォトクリエイト】



【写真提供：株式会社フォトクリエイト】



# バドミントン

BADMINTON



# BADMINTON

JAPAN GAMES MASTERS 2025 EHIME



# 空手道

KARATEDO



【写真提供：株式会社フォトクリエイト】



# KARATEDO

JAPAN GAMES MASTERS 2025 EHIME



【写真提供：株式会社フォトクリエイト】



【写真提供：株式会社フォトクリエイト】



# ボウリング

BOWLING



# BOWLING

JAPAN GAMES MASTERS 2025 EHIME



# ゴルフ

GOLF



# GOLF

JAPAN GAMES MASTERS 2025 EHIME



# 協賛活動紹介

## スポンサーコンポジット看板

**JAPAN GAMES MASTERS** **日本スポーツマスターズ 2025 愛媛大会**

主催：公益財団法人日本スポーツ協会、愛媛県、公益財団法人愛媛県スポーツ協会、公益財団法人日本水泳連盟、松山市  
主審：一般社団法人愛媛県水泳連盟  
公認：公益財団法人日本水泳連盟、一般社団法人日本マスターズ水泳協会  
後援：スポーツ庁、公益財団法人日本オリンピック委員会、NHK、一般社団法人共同通信社  
協賛団体：公益財団法人JCA、助成団体：公益財団法人ミズノスポーツ振興財団 オフィシャルスポンサー：ミズノ、東武トップツアーズ

**オフィシャルスポンサー**

**東武トップツアーズ**

**大会サプライヤー**

**セレスポ**

**大会サポーター**



# 制作物一覧

## 大会実施要項



## 報道要領



## 参加者用配布袋



## ショルダーバッグ（役員用）



## 参加賞（ピンバッジ）



## 賞状



## 競技別プログラム



のぼり旗

**JAPAN GAMES MASTERS**

**日本スポーツマスターズ2025 愛媛大会**

**JAPAN GAMES MASTERS**

**2025.9.20<sup>土</sup>-23<sup>火</sup>**

※本大会は、9月20日～21日、22日、23日の4日間開催。  
 ※大会期間中は、9月20日～21日、22日、23日の4日間開催。  
 ※大会期間中は、9月20日～21日、22日、23日の4日間開催。

【開催競技】  
 水泳 サッカー テニス バレーボール バスケットボール 自転車競技 ソフトテニス  
 軟式野球 ソフトボール バドミントン バドミントン 空手道 ボウリング ゴルフ

主催：公益財団法人日本スポーツ協会、愛媛県、公益財団法人愛媛県スポーツ協会  
 後援：スポーツ庁、公益財団法人日本オリンピック委員会、JKA、一般財団法人愛媛県民生活センター  
 協賛：公益財団法人JKA、協賛：公益財団法人JKA、協賛：公益財団法人JKA

東武トップツアーズ

この大会は競輪の補助を受けて開催しています。  
<https://jka-cycle.jp/>





**REACH BEYOND**

# **OUR SUSTAINABILITY**

誰もが、いつでも、どこでも、  
自由にスポーツを楽しむことができる未来のために

私たちには、できることがある  
走り続けよう、持続可能な未来へ

“MIZUNO CREW 21”は、持続可能な社会を  
次世代につなぐ、私たちの“誓い”です



MIZUNO CREW 21



SCAN & DISCOVER

[jpn.mizuno.com](http://jpn.mizuno.com) 0120-320-799



# その瞬間のために。

わたしたちは、そばで見てきた。  
その瞬間のために、続けた努力を、  
流した汗も涙も。  
その瞬間のために、かけた思いを、  
送った言葉も。  
わたしたちは、実らせたい。  
その努力のために、  
その思いのために、  
その瞬間のために。

 東武トップツアーズ

東武トップツアーズは、  
日本スポーツマスターズのオフィシャルスポンサーです。



いつも、ボールは先へ行く。  
勝負を決めようと、劣勢をはね返そうと、  
夢中で追いかけるプレイヤーの先を。  
固唾を吞んで、ポイントの行方を見守る  
観衆の視線の先を。



そして、ボールがその動きを止めるとき、  
沸き起こる歓声や感動の嵐。  
闘志や熱狂、感動の常に先を走り、  
筋書きのないドラマを紡いでいく。

私たち MIKASA は感じる。  
そんなプレイヤーの感情を駆り立て、  
観客を熱狂させるボールに  
魂を吹き込む仕事に携われる幸せを。



今日も、ボールから目が離せない。



  
**MIKASA**  
*Faster than Emotion*



# 超えて

挑戦者たちは越えようとする。  
記録を。ライバルを。自分自身を。  
過去の常識も。世界の価値観さえも。  
挑戦者たちこそあたらしい未来への原動力だ。  
これまでも、そしてこれからも、  
わたしたちは挑戦する人たちを応援します。  
スポーツの持つ様々な可能性で、  
望む未来へたどり着くために。



**JSPPO**  
Japan Sport Association

スポーツと、望む未来へ。

## OFFICIAL PARTNERS



## OFFICIAL SUPPLIERS





日本体育施設は、日本スポーツ協会のオフィシャルサプライヤーです。



スポーツ・レクリエーション施設の総合建設・管理運営

**NTS 日本体育施設**

本社 / 〒164-0003 東京都中野区東中野 3-20-10

TEL.03-5337-2611 FAX.03-5337-2610

<https://www.ntsports.co.jp/>



もう一步先のフィールドへ

# ビル管理のこと 何でもおまかせください!!

大光ビル

検索

<http://www.dbs-e.co.jp/>



営繕工事

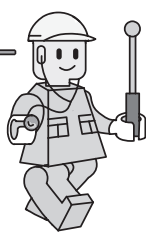

設備診断



リスク管理



環境衛生



保安警備

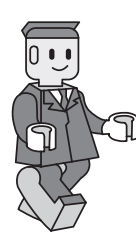

TMS

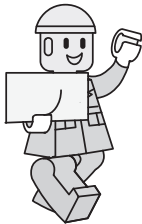

施工管理



修繕計画

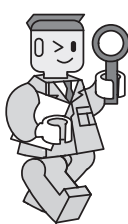

建物診断



管理計画

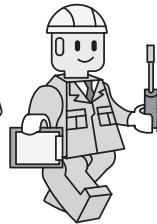

設備管理



清掃管理

総合管理から運用まで  
**SINCE 1967**

**DBS 大光ビルサービス株式会社**

〒104-0061 東京都中央区銀座2丁目11番2号

TEL : 03-3541-3821 FAX : 03-3541-3829



**KEIRIN**



地方自治体が開催する競輪の売上金の一部は、  
ものづくり、スポーツ、地域社会への貢献など、  
社会に役立つ活動を応援しています。

<https://jka-cycle.jp>

# 大会を 振り返って



**JAPAN  
GAMES  
MASTERS**

# 水泳

## 大会に向けた事前準備について

日本スポーツマスターズ愛媛大会の開催が決まり、2018年の札幌大会の視察をおこなった。2019年のぎふ清流大会では、翌年の開催に向けて、監督者会議で挨拶も実施した。しかし、新型コロナウイルス感染拡大の影響により、2020年大会は中止となった。

2025年大会の開催が決定し、2024年の長崎大会を視察した。えひめ国体以前から親交があり、様々なアドバイスを頂けた。

会場である松山中央公園プール（アクアパレットまつやま）は、メインプールの水深が1.4mと浅く、スタンド席も約700席、サブプールは屋外と全国大会を開催する施設としては十分といえる環境ではなかった。ただ、2017年にえひめ国体・えひめ大会を経験している競技役員が多く残り、地元の愛媛大学水上競技部を中心とした若手競技役員や松山市内の高校生水泳部員を中心とする競技補助員が連携することで、競技会直前に台風という悪天候にも見舞われたが、関係機関などと協力して運営することができた。

えひめ国体・えひめ大会や2023年のねんりんピックで得た経験をもとに、競技とプールサイドでの表彰を同時進行する選手の動線を組み立てた。手狭な競技会場に過去最高の942名の参加者数であったが、長崎大会でのアドバイスもあり、非常にスムーズな競技運営であった。

## 大会期間中の競技運営状況

### ・会場設営

9月3日(水)から会場設営を開始した。競技前日の5日(金)の午前中には、競技役員だけでなく競技補助員も参加し、隣接する愛媛県武道館（選手控え）の設営なども実施した。

### ・監督者会議

愛媛県武道館大会議室で実施した。前日に発生した台風の影響を考慮し、(公財)日本水泳連盟が中心となり、会場とオンラインを併用したハイブリットでの開催を準備した。当日、会場への到着が遅れた参加者もあり、この準備が活かされた。

### ・競技運営

中央競技団体派遣役員、県内競技役員、競技補助員、市民ボランティアで円滑に運営できた。競技や表彰の遅れもなかった。

世界記録1件、日本記録5件、大会記録98件（同区分2位以下も含む）と多くの新記録が誕生した。

### ・表彰

1日目が100m種目、2日目が50m種目中心であったが、2日ともスタートサイドを統一した。競技が終了した選手が表彰エリアを通り、競技エリアから退場するよう動線を工夫し、競技補助員と連携することで3位までの入賞者ピックアップをスムーズにおこなえた。

### ・全体

競技補助員や市民ボランティアの方々が、競技会の運営を各所で支えてくれた。特に競技や表彰をスムーズに実施できたこと大変感謝している。競技補助員は高校生水泳部員が中心であり、彼らが将来の競技役員として愛媛や日本の水泳界を支えてくれると確信している。

## 反省点

二次要項など、競技会に参加する選手や監督への事前連絡関係の書類提示が非常に遅くなってしまった。中央競技団体との連携を密にし、参加する選手等が不安にならないような準備（県水連HPを活用した情報発信等）をしておく必要があった。

## 次回（石川）大会への課題

アフターコロナとなり、年々参加者が増加している。今年度の942名以上の参加者を想定した準備が必要となるのではないかと。

持続可能な競技会運営のためにも、自県の競技役員や高校生との連携、先催県からの情報伝達や、後催県との連携が必須である。

一般社団法人愛媛県水泳連盟  
副理事長 兼 競技委員長 越智 隼人

# サッカー

## 大会に向けた事前準備について

前年度の「日本スポーツマスターズ2024長崎大会」に、1種委員長の私と副委員長が選手として大会に参加するので併せて視察も行った。会場レイアウトや大会参加者の様子、運営状況について全ての会場を視察することができ、開催に向けて大変参考になった。中止となった2020年時の会場図案をもとに4月上旬に競技会場視察を行った。その際に、日本サッカー協会の担当者の方に懸念事項を相談・協議し、本格的な準備を進めた。競技会場（3会場）が離れているため、参加チームの負担を軽減することを第一に考え、代表者会議を1週間前にWEB開催することに変更し、ユニフォームについても事前に決定・案内することとした。

役員編成については、愛媛県サッカー協会の理事会で説明し、年度初めの4月から本格的に取り掛かった。大会直前の9月中旬まで従事日及び宿泊の調整に時間を要した。

設営業者は経験豊富であり、複数回の現地視察、打合せとメール確認で会場のレイアウト決定や設営についてスムーズに行うことができた。

## 大会期間中の競技運営状況

運営面については、1種委員会をはじめ、2種（高校）、女子（高校）、審判委員会と宇和島市サッカー協会、南宇和サッカー協会との協力体制を構築したことで、各会場の必要人員数を配置できた（休日の補助員は高校生を、平日の補助員は1種および大学生を中心に配置した）。同じメンバーで全日程運営することが理想であったが、平日をはさむこともあり、日ごとに競技役員・補助員が変わることになった。その対策として、会場長・競技委員長に主要大会経験者を配置し、情報共有しながら問題点を改善し運営することができた。また、主要メンバーでLINEグループを作成し、変更事項や案内事項、結果報告等をタイムリーに3会場とも共有できるようにし、トラブルが起きた際にも迅速かつ的確に対応できる形をとった。韓国チームの対応については、韓国に訪問した専任担当者1名と会場対応2名を付けることで十分な対応ができたと思う。

私が1種委員長になってから、大きな全国大会を運営するのは初めてだったので、とても不安だった。しかし、1種委員会の役員だけでなく、多くの2種の先生方やそれ以外の種別の方々のご協力ですmoothな競技運営ができたと感じる。

## 反省点

大会直前まで競技役員・審判員の変更があり、最終の組織図を完成させるのに時間がかかってしまった。そのため、競技役員への説明や周知が大会間際となってしまった。補助員（高校生）の確保が、チームの試合や学校行事等であり難しかった。なんとか補助員を確保できたが事前にもう少し早めの対応が必要であった。

## 次回（石川）大会への課題

9月下旬の大会であったが、暑さが厳しく、熱中症対策は十分に行う必要がある。

平日の競技役員・補助員の確保はかなり難しかったので、早めの対応が必要である。間際での変更や欠席は必ずあると予測されるので、対応策も考えておく必要がある。

韓国との交流については、韓国へ訪問した際に様々なおもてなしを受けたので、愛媛県サッカー協会としてできる限りのおもてなしを行うよう準備した。韓国選手団は友好的であったが、対応は大変である。競技運営との兼任は難しいので、専任の担当者が必要となる。また、担当者が韓国大会に参加されると、その時の経験をふまえて、受入れ（おもてなし）の準備ができるので、可能であれば参加をお勧めする。

予算面については、大会の旅費（日当・交通費）規程や補助金の対象経費が定められており、対象外の経費については、県サッカー協会からの支出となるので十分に検討する必要があると思われる。また、領収証等の記入方法も県サッカー協会で使用している様式と異なるため、事前に確認および記入者へ周知する必要がある。

過去大会を参考に準備を進めると思うが、開催県によって事情（競技会場の場所や設備等）は異なると思うので、懸念事項等は早めに日本サッカー協会へ相談すると良いと

思われる。今回、愛媛県の要望（WEB会議への変更等）に柔軟に対応していただいたため、スムーズな競技運営ができ、感謝している。

一般社団法人 愛媛県サッカー協会  
1種委員長 白形 郁弥

# テニス

## はじめに

本県では、2017年（平成29年）に「愛顔がつなぐえひめ国体」、2023年（令和5年）には「ねんりんピック愛顔のえひめ2023」を開催するなど、大規模スポーツ大会の積極的な誘致に力を注いでいる。さらに、「する」「みる」「応援する」「支援する」といった様々な形で県民がスポーツに参画することにより、楽しさや感動を分かち合い、支え合える「スポーツ立県えひめ」の実現に取り組んでおり、35歳以上のトップアスリートが参加する本大会の開催は、大変意義深いものとなった。

大会期間中は、夜間の降雨により試合開始時間や試合方法の変更等を行ったが、無事に全日程を終了することができた。このことは、大会実行委員会、(公財)日本テニス協会等関係各位のご指導、ご支援のほか、本協会の競技役員・スタッフの尽力によるものと感謝している。

## 大会の事前準備について

愛媛大会は、2020年開催を目指して準備していたが、新型コロナウイルス感染症の影響により中止となったため、振り出しに戻った状態となった。改めて長崎大会の視察や先催県の記録等を参考にしながら、開催準備に着手した。開催1年前の2024年4月から日本スポーツマスターズ2025愛媛大会実行委員会主催の会議がスタートした。その後(公財)日本テニス協会のドロー会議、愛媛県テニス協会の会議を順次開催して事前準備を進めた。

主な会議等は下記のとおり。

2024年7月25日 大会実行委員会主催企画運営委員会（3回開催）

9月28日 大会実行委員会等競技会場視察

2025年7月14日 (公財)日本テニス協会ドロー会議

7月16日 (公財)日本テニス協会主催打合せ

7月28日 愛媛県テニス協会準備委員会（5回開催）

8月23日 大会競技役員打合せ会議

本協会の主な業務としては、競技役員の確保、要項の作成、広告募集・原稿作成、競技会運営交付金申請などの大

会関係書類の作成、大会会場設備・備品リスト等の確認、テント・練習コートの割り振り、試合関係ではOP作成、試合用グッズの準備、掲示物作成などがあった。

## 大会期間中の競技運営状況

### ●9月19日(金) (大会前日・晴) 公式練習

都道府県ごとに16面のコート割当。先催県からの情報を参考に、午前10時～13時までをフリーとし、韓国選手団、地元愛媛県は午前中に割り当てた。その他、各県の練習は午後13時～17時30分まで、3ラウンドで各県練習コートを配分した。配分は各県の参加人数の多いチームが2面、少ないチームは他県と共有とした。

また、総合開会式レセプションに参加する県は、13時～16時の間に割り当てた。

### ●9月20日(土) (第1日・晴) 開始式・予選リーグ

8時10分～9時10分まで3ラウンドで各県練習。9時20分から開始式、9時50分から試合がスタートした。

開始式は、初戦の対戦選手はコート内に待機した状態で整列し、その他の選手は、7番コート（クラブハウスに近いコート）に集合した。挨拶は、大会委員長（公財）日本テニス協会 植田実氏が行った。韓国選手団の紹介、ペナント交換が行われ、県内高校生の歓迎アトラクションが行われた。開始宣言は大会副会長 愛媛県テニス協会副会長 堀川忠史氏が行った。その後9時50分試合開始となった。シングルス1・2回戦・ダブルス1回戦。17時30分最終の試合が終了した。



### ●9月21日(日) (第2日・晴) 予選リーグ

8時10分～9時10分まで3ラウンドで前日と同じ割当て各県練習。9時30分試合開始。ダブルス2・3回戦、シン

グレス3回戦。17時30分最終の試合が終了した。

- 9月22日(月) (第3日・晴) 本戦トーナメント  
練習はサイン受付で8時50分～9時50分まで。

前夜の降雨のため、コートドライを行い、10時試合開始。シングルス・ダブルス1回戦・QF。16時00分最終の試合が終了した。

- 9月23日(火) (第4日・雨のち晴) 本戦トーナメント・表彰式

雨天予報のため、事前に試合方法を変更し、(1セット・6ゲームマッチ) 室内コート2面で行う案を事前に発表していた。天候が回復し、屋外コート4面をコートドライ、4面進行に変更した。試合方法は8ゲームマッチに変更した。10時10分試合開始。シングルス・ダブルスSF・F、14時終了。表彰式は、順位決定戦と決勝戦で試合終了時間



に差ができたため、5位、3位と決勝対戦者に分けて個別対応で表彰式を実施した。団体表彰は1

位・2位の選手が該当していたため、入賞県の代表者に賞状とメダルを手渡した。



## 大会開催にあたり考慮したこと

- 競技役員組織としては、大会運営と韓国選手団対応(5名の専門委員)で準備を進めた。
- 大会運営は、総務・庶務・進行・審判・記録・会場の各委員会に分かれて準備にあたった。
- 協会準備委員会は、各委員長を中心とした会議を5回ほど開催し、大会1か月前に全体の競技役員打合せ会議を開

催した。各委員長はこれまでも多くの国際大会・全国大会を経験しており、短期間ながら全体像を把握して要領よく進めることができた。

- 選手控え場所はテントとし、割り当てについては、各県参加人数によりテント配分を行った。県名の名札作成(ラミネート)はセレスポにて準備していただき、各テントとも有効に使われていた。

●韓国チームは、コートから少し離れた体育館の控室を準備した。試合状況など、随時確認できるよう競技本部と担当者が、連絡を取り合った。

- 得点板・記録掲示板の選手名や種目名・スコアシート等については、先催県のデータを更新して活用した。

●予選は、リーグで予選ドロー表が完成した時点でスコアシートも印刷できるよう先催県データを改良した。

- 抽選会はリモートにて日本テニス協会が行い、開催県は補助的な立場で立ち会った。ドロー受付・変更受付は日本テニス協会担当者に窓口を絞り、棄権者が発生する毎に、日本テニス協会担当者と協議し補欠補充者を決定した。韓国選手団の選手変更が2回あったが、その都度ドローなどを修正した。

●愛媛県テニス協会オフィシャルサイトに日本スポーツマスターズ愛媛大会のリンクを作成し、必要な情報はタイムリーに選手・委員等に連絡できるよう配慮した。

- プログラム広告掲載について、日本スポーツ協会は運営費削減を目的に、今年度の愛媛大会から大会印刷製本は行わず、PDFデータのみの作成となった。これにより、協賛広告の依頼及び報告等の方法を変更することとなった。日本スポーツ協会へ入稿し、掲載の可否についても特に問題なかったため、予定通り進めることができた。

## 次回大会への課題

- 競技開催にあたっては、日本スポーツ協会、日本テニス協会、愛媛県スポーツ協会、県テニス協会など担当業務が多岐にわたるため手続等が煩雑であった。特に、県テニス協会が担当する業務の把握や予算関係(日本スポーツ協会・開催県補助金等)を理解することに時間がかかった。可能であれば、事務量の軽減のために補助金関係の窓口一本化が望まれる。

●本大会は、開催県が主体となって全体の実務・計画を行う国スポ等とは異なり、日本スポーツ協会主催であり、日本テニス協会が主管、開催県が補助、開催県競技団体が実務を行う。競技開催に係わる施設準備は日本スポーツ協会が、会場設営はセレスポが行い、その他の準備は県テニス

協会で準備を行う。特に、パソコンのレンタル・旅費・日当・宿泊費等の個人書類の計算・精算も開催県のテニス協会がすべて行うため、かなりの業務内容となる。

●大会要項・組み合わせ・注意事項・交通手段・(選手の申込や変更、補欠・補充の取扱など)・韓国選手団とのプレゼント交換の具体的な説明等の各都道府県協会への周知徹底が必要である。

●選手待機場所(テント)の確保(各県への配分)、練習コート割・時間などの検討・作成。

●選手からの問い合わせの連絡先については、参加申込・ドロー作成・棄権受付等は日本テニス協会、その他(練習コート割・大会運営・天候などによる変更など)は、大会ディレクターとレフェリーに絞って対応する。

●韓国選手団への対応は、来日初日から滞在最終日まで県テニス協会がサポートするので、公式練習・練習試合・協会との交流会・文化探訪や観光コースの設定・案内等の日

程作成を行う。地元のお土産も準備する。

●滞在中、韓国選手団の希望に応じた行動予定の調整など、韓国選手団との十分な意思疎通が必要である。そのための通訳の役割は大きい。

愛媛県テニス協会 理事長 堀川 映子



# バレーボール

## 大会に向けた事前準備について

前年の11月にセレスポとの会場視察や打合せが始まり、4月・6月の打合せにより本大会の備品リストや会場レイアウトなどが見えてきた。競技役員への依頼を年度初めからしてきたものの、勤務の関係などでなかなか決まらず（特に県内審判員）、確定してから役員に対しての予算請求など、事前申請をするまでの期間が短かった。

男子会場では、3会場7面の試合コートを予定していたが、1会場は空調施設のない体育館であったため、グループ戦の1組3試合をその体育館で実施した。

女子会場では、長崎大会より参加チームが4チーム増えて32チーム8グループでの予選グループ戦となった。女子会場は2会場4面を確保していたので1グループ増になっても特に問題はなかった。

日韓交流事業について、派遣においては1月から派遣説明会があり派遣の準備が始まった。5年前に準備を進めていた経緯があり、その当時のメンバーに再度声掛けをし、事前準備を進めることができた。締め切りに追われたものの、3月に入り派遣チームが整い派遣に至った。韓国選手団の受入においては、平日開催のため大会前の練習相手が見つからず苦労したが、県内の出場チームに引き受けてもらった。

## 大会期間中の競技運営状況

男子会場と女子会場が離れていたため、男女それぞれで代表者会議を行った。また、代表者会議ののち会場にて開始式を挙行了。競技役員についても、男子会場と女子会場ごとに競技委員長・審判委員長を日本バレーボール協会から派遣していただいた。大会期間は長かったが、1日目の予選を除くと試合数とコート数が減っていくので、運営はやりやすかった。

男子会場においては、決勝トーナメント戦抽選会において、他会場から抽選会場に来るまでの時間がかかることや、開始時刻頃に会場隣のスタジアムでJリーグの試合も重なったため、Zoomでの配信で抽選会を実施した。事前にチームに配信した内容は、『男子予選の全試合が終了した20分後（予定）に抽選会を実施する。抽選は、大会役員に

よる責任抽選で行うが、抽選会に間に合うチームは抽選に参加してもよい。なお、抽選会はZoomで配信する（1時間視聴で約600Mb程度のデータが使われる。）。抽選会終了後は、JVAMRSの機能を利用して各チームに抽選結果をメールで送信する。』である。

女子会場において、マスターズバナーの横断幕で観戦しにくいと観客からの申し出があり、1日目の試合終了後に横断幕の設置場所をセレスポに依頼して変更した。

日韓交流事業受入関係は、予選グループ戦敗退となり、2日目に派遣メンバーが大半を占めるチームと交流戦を2時間行い、盛り上がりを見せ交流を深めることができた。

## 反省点

日本バレーボール協会主催の競技会と違い、愛媛県実行委員会、愛媛県スポーツ協会、セレスポなど複数機関と連絡調整が必要だったため、連携の取り方を綿密に協議しておく必要があった。また開催市町と協議し、総務関係の任務の一部を開催市町に分担すれば、競技役員確保もスムーズに行われたと思われる。

日韓交流事業においては、説明会後に韓国派遣チームを決定したため、パスポート申請に時間がかかり、提出期限ぎりぎりになった。できれば、年内に派遣チームを決めておいた方がよいと思われる。

## 次回（石川）大会への課題（助言を含む）

連絡する窓口が日本バレーボール協会、愛媛県実行委員会、愛媛県スポーツ協会及びセレスポと複数あり、事前の申請や提出に非常に時間がかかる。専門に担当者を雇うか役割を分担しないととても処理が追いつかない状態となる。

決勝トーナメント戦抽選会においては、予選グループ戦の終了が遅れることや他会場から抽選会場に来るまでの時間がかかることを考えると、代表者会議にて承諾を得たのち、大会役員による責任抽選で行うが、抽選会に間に合うチームは抽選に参加してもよいとしてのZoom配信での抽選会を実施する進め方を検討する必要がある。

愛媛県バレーボール協会  
副会長 石丸 靖

# バスケットボール

## 大会の事前準備について

愛媛大会は競技会場が男子3会場、女子1会場の4会場に分かれた。各会場が大きく離れていたため、準備において苦勞する場面も多かった。また、大会補助員は中間考査と重なり高校生の確保が厳しい会場もあった。クラブチーム等の協力を得て何とか確保をすることができたが、名簿提出等煩雑な作業となった。記念品等の準備も学校開校日に行ったため、準備に時間を要した面もあるが、夕刻の短い時間で高校生の手を借りて準備することができた。4会場での分散開催になり、参加チーム数が確定していない中でチームの移動等を含めて日程等を決定するのは困難を極めた。また、手配されたボールについては、空気が抜けるものが見受けられ、ボール提供会社とのやり取りにも時間を費やした。試合球、練習球いずれも新球が届き、慣らしを行う期間が十分に確保できなかったため、選手には不便もかけたのではないと思う。

競技運営委託業務金関係の申請については、提出する資料が膨大であることに加え、今回、担当者が競技、会計、庶務等を一括して担当しており、自身の平常の仕事の合間にまとめていくのは困難を極めた。JSPOのご担当者様にも様々にご対応いただき、また、JBAの担当者とも連携して進めたが、最終的な県協会での仕上げ作業が追いつかない状況であった。そのため次回開催の石川県の担当者には、分業しても大変な作業になることは伝えた。

県協会関係者は、自分の仕事がある者ばかりであり、限られた時間の中での準備は、苦勞も多かった。また、韓国チームの対応についても、こちらが韓国に遠征した時に受けた歓待を思うと、できる限りの対応をしたいと思ったが、全体を通じて大きな負担となった。

## 大会期間中の競技運営状況

大会に入ってから運営については、大きな問題・事故もなく、順調に運営できたが、4会場のうち2会場はエアコンの設備がなく、9月中旬とはいえ、全国規模の大会を行うには、暑すぎて選手には大きな負担をかけた。自治体等にも相談をしたが予算的な課題等もあり施工が難しく、会場数に合わせた参加チーム数の設定も検討が必要ではな

いか。

また、委託業務金の領収書について、補助員等は人数が多くなる傾向にあり、予定が変更になることも多くあり、領収書を規定通りに取ることが困難であった。

## 反省点

県協会の担当者がこのような大きな大会を担当することが初めてであり、全体を見通した計画立案が甘かった部分が多かった。予算等の請求相手も様々な方とのやり取りがあり作業が混乱することもあった。準備段階でのタイムフローや県全体で動くため領収書等の提出の簡素化等をお願いしたい。大きな大会のため予算等はしっかりと管理する必要も理解するが、各県の担当者が少しでも負担を少なくできる工夫をしていただきたい。

また、スポンサー等による大会記念品を販売するなど、参加者の記念になるものが購入できたり、プログラムについても製本されないのかと問い合わせもあった。

## 次回（石川）大会への課題

競技運営委託業務の経費の申請、処理について、作業を軽減化できないか、情報共有を前年度から行えないか等検討いただきたい。また石川県には、全体の作業が多岐にわたることを周知していただき責任者の配置や大会運営組織図を示し、より一人一人の負担を軽減され、大会がスムーズに運営されるよう願っている。加えて、エントリー関係についても、各チームからのエントリー方法、そのデータの活用等々、システム技術を取り入れれば更に作業が軽減化されると思うため、システムの導入には期待をしている。今大会のご担当者様たちのご苦勞を理解した上で、今後、ご担当される各県協会の皆様のこと鑑み、大会の在り方、運営の仕方についてご一考されることを希望する。

公益財団法人日本バスケットボール協会  
基盤強化本部 競技グループ 小林 萌子

一般社団法人愛媛県バスケットボール協会  
マスターズ2025愛媛大会 担当 三瀬 修平

# 自転車競技

## 大会の事前準備について

2020年に開催予定だった標記大会は新型コロナウイルス感染症の影響で中止となったが、2023年の日本スポーツ協会理事会にて再誘致が決定した。2020年は松山市の松山競輪場でトラック・レースを行う予定だったが、今大会では、施設の大規模改修と重なり使用が不可能となったため、ロード・レースへ変更することとなった。近年のマスターズ大会ではトラック・レース開催が続いており、ロード・レース開催のノウハウが乏しいなかでの準備となった。

コース設定にあたり、主催の愛媛県観光スポーツ文化部からいくつかの候補地が提示され、中央競技団体とも協議した結果、交通規制を要しない愛媛県総合運動公園内でのクリテリウム形式の周回レースが選定された。同施設は高低差があるものの、広大な駐車場や会議室、トイレ、更衣室、シャワー室などがコンパクトにまとまった利便性の高い会場であった。開催が9月上旬で猛暑が予想されたことから、コースマーシャルへのパラソル、クーラーバッグを準備し、レースの合間には競技車両による給水補給など、熱中症対策を入念に講じた。また大会当日に急遽、選手の冷却用として小型プールとシャワーホース設備も追加で設置した。

2017年のえひめ国体以来ロード・レース開催が途絶えていたことに加え、安全対策の高度化もあり、コース設計には苦勞したが、中央競技団体と審判長による視察と助言を受け、準備を整えることができた。主催の愛媛県ならびに会場設営を担当頂いた関係各位においては、度重なる変更事項が生じたにもかかわらず、ご対応頂けたことは非常に心強かった。

## 大会期間中の競技運営状況

大会前日の監督会議は“チーム代表者・競技者会議”として現地とオンラインの併用で実施し、全チームが参加し

た。大会当日は猛暑となり、落車への備えに加え、WBGT値を確認しながらの熱中症対策に力を注いだ。選手の意見も踏まえながら、時間短縮を模索し、全レースで周回数を減らす対応をした。高低差による集団の分裂が懸念されたが、どのレースも集団で展開し見応えある内容となった。周回数減によるレース展開の変化も危惧されたが、実力者が順当に上位に入っており問題はなかった。安全対策が奏功し、事故や救護所の利用はゼロで、スタート前の軽微な落車1件のみであった。

## 反省点

反省点としては、コースプロフィールやタイムスケジュールなど、情報公開を早めにしてPRに努めたが、ロード・レース開催が久々であったことや同日開催の他大会、コースの厳しさ、地理的条件などが重なり、参加者数が想定より伸びなかったことが挙げられる。ロード競技者は潜在的に多いと考えていただけに課題が残った。参加者数増加のため、広報活動の見直しや新たなPR戦略の検討が必要である。

## 次回（石川）大会への課題

次回の石川大会はトラック・レース開催と聞いているが、内灘町のトラックは競技場であり、雨や日射を防ぐ施設に制限がある点が課題と考えられる。ただし過去の開催経験から十分な配慮がなされると期待される。愛媛大会では猛暑対策に苦勞したため、選手だけでなく役員・補助員への給水や冷却対策にも十分な準備を求めたい。国民スポーツ大会に劣らぬ、大人の秩序ある熱い大会となることを祈念して、本大会の報告とする。

一般社団法人愛媛県自転車競技連盟  
理事 松浦 正史

# ソフトテニス

## 大会の事前準備について

今治市営スポーツパークテニスコートにおいて、地元の今治ソフトテニス連盟と協議しながら運営本部の配置、駐車場の動線、運営備品の必要数量、使用方法等の確認をする。セレスポと選手控え所・役員・補助員・救護所・トイレ配置・ドローボード・看板等の配置を決定。

役員研修会は1回のみ委員長クラスに、役員的心得、役員必携、大会スケジュール等説明し、競技役員への説明は各委員長から前日練習・当日朝に実施。過去10年で全国大会を8大会こなしているため心配はなかった。

韓国選手団の受け入れは、主任運営委員2名と運営委員2名の計4人体制で対応。

選手控え所の配置は、韓国選手団の隣に愛媛県選手団と後催県の石川県選手団を配置し親睦と雰囲気を楽しんでもらう。

選手控え所と審判員控え・補助員控えを同一配列にし、選手集合所は控えテントの前にする事で進行及び選手集合での時間ロスの減少に役立った。

## 大会期間中の競技運営状況

監督会議および開始式を大会当日に実施。開会式の配列は中央に韓国選手団、隣に愛媛県選手団・後催県の石川県とし、懐かしい面々との再会と石川県に来年度の参考としてもらう。式次第・挨拶文は事前に日本語に翻訳し、開会式では韓国語は通訳してもらい、閉会式では整列している中に通訳を並ばせ日本語の同時通訳を実施した。

試合進行においては、1日目の予選リーグは、選手誘導はせず、チームは指定コートに直接集合し、審判委員の合図で集合・選手・相互審判の確認で対戦をはじめた。2日目の順位別トーナメントは、選手集合所に集まり審判委員の掛け声でオーダー順を決めるジャンケンを実施。ジャンケンを実施する選手・監督は責任を一手に担い、嬉々するチーム等、様々な模様があり盛り上がった。トーナメントは3点先取のためコート進行にばらつきがでるため、2対戦目からは2面展開、3面展開を進行表で示し時間の調整をした。韓国戦はコイントスとし、国際大会の気分を味わってもらった。選手集合からコートに誘導する花道では手隙

の競技役員が拍手やハイタッチを交わし盛り上げた。

補助員（中学生・レディース）を配置し、スコアボードの掲示、コートブラシ掛けをして選手に試合に集中してもらった。

終了時間 1日目 17時30分、2日目 16時30分であった。

2日間、韓国選手団の応援団（ジュニア10名）を結成し、手作りの応援団扇を振りながら最後まで声を張り上げ応援をしてもらった。韓国選手団の方々には大変喜んでいただき、子供たちは色々韓国のお菓子、お財布等をもらった。参加したジュニアは自クラブ練習時もファイティンと言って国際大会に参加した余韻に浸っていたようだ。

## 反省点

大会慣れしていると思っていたが、各委員長間の連携が初日とれておらず、選手をコートで待たせるような事案があり、コート主任と進行係の連携強化を図った。また、コート不良のため、屋根付きコートで式典のリハーサルをする時間がなくなり、来賓の方々に迷惑をかけてしまった。通訳は初めて大会で通訳をする2名のため大変であった。

## 次回（石川）大会への課題

今回試合で使用したコート面数は12面、屋根付きコート4面を練習コート、閉会式にしていたので急にコート不良が出て対処できた。余裕のあるコート面数が良いかと思う。

今年度から、選手の昼食は注文を取らなかったため弁当引換所を準備しなくてよかった。

ストリングサービスも無くなった。近くのスポーツ店を紹介していたが1件あっただけであり、次回もストリングサービスは無くても大丈夫と思う。

日本連盟主催大会・世界大会が日程と被り、競技役員を集めることが難しかった。全国大会への出場をやめて役員に参加してもらった選手も数人いた。数年前までは主催大会の日程の固定化をしていたと思うので、最低でも日本連盟主催大会が重なることが無いようにお願いしたい。

一般社団法人愛媛県ソフトテニス連盟  
専務理事 越智 朗

# 軟式野球

## 大会に向けた事前準備について

日本スポーツマスターズ2025愛媛大会は、主管地の愛媛県軟式野球連盟と連絡を密に取り、過去大会の関係書類等を共有しながら準備を進めた。愛媛県軟式野球連盟においては、2020年に本大会が開催予定となっていたが、新型コロナウイルス感染拡大の影響を受け、中止となっていたことから本大会への準備にあたり積極的に対応いただけた。実施要項や参加申込書類については愛媛県軟式野球連盟の協力を得ながら作成し、例年通り、9ブロック、都道府県軟式野球連盟からチームへと案内も滞りなく進めることができた。JSPOにて導入予定であった登録システムを使用しての参加申込から従来の形式での申込に変更となったものの問題なく対応できた。競技別プログラムについては、今大会から大会関係者ならびに参加選手への配布がなくなったが、競技運営上の必要性から愛媛県軟式野球連盟ならびに愛媛県スポーツ協会の共同で制作いただいたためスムーズに大会進行ができた。

## 大会期間中の競技運営状況

愛媛県軟式野球連盟のご協力もあり、運営自体は滞りなく完了した。軟式野球としては兵庫県代表・オール神戸クラブの柵橋投手が完全試合を達成するなど好ゲームが多く試合は大いに盛り上がった。

また、日韓スポーツ交流・成人交歓交流も実施することができ、軟式野球競技も韓国チームに出場いただいた。韓国チームの歓迎セレモニーでは、韓国チーム監督からの挨拶、対戦した地元愛媛県代表チームとのペナント交換が行われ、和やかな交流が深められた。

今大会も昨年と同様で暑熱対策が大きなテーマとなり、大会3日目以降に参加者の疲労などもありメイン会場で負傷者が重なって出てしまったが、地元の医師会協力のもと適切に対応することができ、大きな問題となるような事象もなく予定通り日程消化ができた。

## 反省点

他の競技に比べて、観戦者や会場での応援が少なかったため、SNSおよび開催県のチームへの情報周知をより拡充できるようにしたい。また、大会参加者のアンケートを紙、電子で行ったが回答率も低かったため、アンケートについても情報周知をより強化したい。

事務局内での情報共有も不足した部分があったため、次回大会にむけて情報共有の場を増やしてより良い大会運営に努めていきたい。

## 次回（石川）大会への課題

上記をふまえて情報発信を今より強化をして、関係者だけにとどまることなく大会を盛り上げていきたい。大会プログラムのPDF化、電子化については開催地およびチーム関係者への情報共有を行い有効活用できるように進めていきたい。

公益財団法人 全日本軟式野球連盟  
専務理事 小山 吉男

# ソフトボール

## 大会の事前準備について

日本スポーツマスターズ2025愛媛大会では愛媛県八幡浜市・西予市での開催となり、大会に向けて準備を開始した。今大会から男子のみの開催となり、愛媛県ソフトボール協会並びに愛媛県、八幡浜市、西予市の関係者の協力を得て開催された。

大会を迎えるにあたり、前回大会時の資料を確認しつつ、打合せを行った上で事務処理、競技運営の準備に入った。

まず、参加チーム数の維持・増加に向けた活動については、前回大会より女子種目が休止となり必然的に減少するなか、日本ソフトボール協会における大会の告知や開催要項の配布を都道府県ソフトボール協会に対して行い、更に定数の48に達しない場合、これまでチームの補充を行っていなかったが、日本ソフトボール協会が関わる他大会と同様に、希望のある都道府県からチームの補充を実施できるよう、前回長崎大会より実施要項の変更を行った。競技運営面においては、全日本大会（第72回国民体育大会ソフトボール競技含む）や県・地区大会等過去の開催実績もあり、不安な材料は見当たらなかった。全日本大会等と、委託事業として実施する本大会では、事務処理に相違点もあるが、愛媛県ソフトボール協会関係者の方々のご尽力により円滑な流れの中に大会当日を迎えることができた。

会場設営についても万全であり、愛媛県ソフトボール協会並びに八幡浜市、西予市関係者の方々のご指導力、競技役員並びに運営係員の皆様の機動力に対し心から御礼を申し上げたい。

## 大会期間中の競技運営状況

チーム参加状況は、前年よりも2チーム多い48チームのフルエントリーであった。

運営面では、夜間に雨が降り、一部球場での事前準備で水抜きを行うことがあったが、日中は大変素晴らしい晴天の下で、競技役員・運営委員の経験豊富な判断力により、順調に予定通り全試合を消化することができた。

競技中は激しいプレーの影響もあり競技者のけがが発生したが、競技役員の迅速な対応により適切な治療が受けら

れた。なお、競技会期中の新型コロナウイルス感染症発生事例は0件であった。

本大会で課題として挙がっていた暑熱対策については、事前に全チームおよび競技役員・協力員に対し、体調管理の重要性と暑熱順化を呼びかけ、また適宜水分補給や休憩を取れる体制を整えた結果、熱中症の症状を訴える者は一人もみられず、健康に競技会を終了することができた。

この大会が無事終了できたのは愛媛県・八幡浜市、西予市並びに主管協会である愛媛県ソフトボール協会のすべての関係者の皆様の協力によるものであり、改めて感謝申し上げますとともに日本スポーツマスターズ大会の主役であるすべての選手・監督・コーチ、そしてその参加者を支える家族や生活の基盤となる職場の理解と協力に対しこの場を借りてお礼を申し上げたい。

## 反省点

本大会を終えての反省点として、以下のとおり挙げておく。

- ① 今回はフルエントリーとなった参加率を維持する方策の検討、および申込者に対しより大会を楽しんでもらえるための緊密な情報提供。
- ② 開催地自治体、会場設営の業者担当者、主管協会設営担当者と密に連絡をとり、早期に大会開催時の準備が完了するよう、万全を期す。
- ③ 一昨年度より開始した大会エントリーの完全データ化（エクセルデータの提出、押印済み参加申込書のPDFデータによる提出）を実施したことから、現在大会全体で検討されているエントリーシステム運用まで引き続き完全データ化を継続。

以上の反省材料を協議検討し、今大会を上回る成功を取められるよう努力したい。

## 次回（石川県）大会への課題

過去の大会から次の点を挙げることにした。

- 一. 補充枠確保を含む開催地近隣の競技団体へ、参加協力を依頼する。
- 二. 日本ソフトボール協会、石川県ソフトボール協会の連

携を図る。

三. 石川県ソフトボール協会と競技会場設営イベント業者との連携を密にする。

四. 競技役員・補助員の早期確定や主管協会事務担当者の配置を行うこと。

最後に、本大会の成功は主催・主管される関係者の尽力そして、何より県民の意識の高まり、ボランティアの方々のご協力に他ならないと考えており、スポンサー企業の皆

様の支援やマスコミによる広範囲への報道についても本大会成功に大変重要な役割を果たしていたと思う。石川大会の開催が大きな財産として残るよう誠心誠意連携して参りたい。

公益財団法人 日本ソフトボール協会  
専務理事 岡本 友章

# バドミントン

## 大会に向けた事前準備について

事前準備は、長崎大会の視察から始まった。1年後の運営分担を考え、愛媛県バドミントン協会と新居浜市バドミントン協会から2名ずつ4名で行った。通常の全国大会と異なるのは、日韓交流事業を同時に行うことであった。全国大会の競技運営を滞りなく行いながら、いかに韓国選手にかを考え、開催地の新居浜市バドミントン協会と愛媛県バドミントン協会がタッグを組み、愛媛県協会は、大会運営全般と日韓交流を中心に、新居浜市協会は会場準備及び競技運営を中心に行った。地元自治体には、会場周辺における誘導やおもてなし広場を中心に、来場者に喜んでいただくことをお願いした。

これまで全国大会を運営してきた経験から、競技運営について大きな不安はなかったが、一番の問題は人が集まるかであった。役員もそれぞれ仕事があり、事前の準備委員会も、関係者数名で数回実施する程度で、あとはメール等で情報を共有して準備を進めた。また、プログラム広告を集めるとなると業務負担が増すため、予算的には厳しいが、広告を集めずに、コンパクトな大会運営に努めた。

この大会は、日本スポーツ協会と愛媛県実行委員会からの委託を受けて、中央競技団体の下、我々愛媛県バドミントン協会が運営を担った。補助金をはじめその申請及び報告においては、不慣れなことで確認不足から、期限が迫ってからの対応となり、担当者の方には大変迷惑をおかけした。事前の説明会において、補助金関係については、具体的に時間をとって説明を受ける機会があるとよいと思える。

## 競技期間中の競技運営状況

大会直前まで、審判員（主審）の確保に奔走して、すべての部署において、最小人員での大会運営となったが、各所に経験豊富な役員を配置し、指示系統を明確にすることで、スムーズに進めることができた。やはり競技が一番で、朝の短時間であったが、レフェリーを中心とした審判会議において、審判員に目的・方法をしっかり伝えてスタート

したことで、また途中で気づいた点は情報共有して対応していくことで、大きなトラブルもなく大会を終えることができた。

この大会は、従来発行されていたプログラム冊子の配布がなく、Web上でプログラムが配信された。この変更について、事前説明があったかもしれないが、私たちが知ったのは大会一週間前で、選手も同時期であった。監督会議においては、プログラムに記載されていることをもとに、確認をしながら進めていくため、困惑した。50歳以上の選手・監督が、スマートフォン等でデータを見ながらの会議は混乱が予想され、急遽、必要な部分を印刷して配布するなどの対応をとって、事なきを得たと思える。

韓国選手団との交流夕食会は、2回実施した。愛媛県スポーツ協会からは1回以上ということであったが、4月に訪問した際の歓迎を考えると、2日間おもてなしをする必要があると考えた。

## 反省点

日本スポーツ協会と愛媛県実行委員会からの委託・補助金を得ての大会運営と、愛媛県スポーツ協会からの委託・補助金を得ての日韓交流を行うことで、3つに財布を分けて実施、報告する必要があった。補助金等において、通常の全国大会の運営とは異なることを認識して、事前に、それぞれの補助対象の可否や報告書類等を整理して、準備しておくべきであった。

## 次回（石川）大会への課題

役員及び審判員、補助員を早めに確定すること。委託金や補助金の申請、報告において、変更が少ないほうが事務処理をスムーズにできる。

プログラム冊子が発行されないことを前提に、参加者へ事前の情報提供を行い、監督会議や競技において支障がないように準備しておくことよい。

愛媛県バドミントン協会  
理事長 宗景 守

# 空手道

## 大会に向けた事前準備について

日本スポーツマスターズ2025愛媛大会空手道競技会の円滑な開催に向け、愛媛県空手道連盟では早い段階から準備体制の強化に取り組んだ。特に、2024年に開催された長崎大会には、愛媛県空手道連盟より6名の視察団を派遣し、会場運営、競技進行、安全管理、選手動線など、多岐にわたる実務面について長崎県空手道連盟および全日本空手道連盟と詳細な情報共有を行った。この視察は、実際の大会運営を現場で確認し、課題や改善点を具体的に把握する貴重な機会となり、愛媛大会の企画立案に大いに役立った。さらに、愛媛県ではこれまでに国民スポーツ大会（2017年）や全国高校総体（2022年）といった全国規模の大会を成功裏に開催してきた実績がある。これらの経験を通じて蓄積されたノウハウは、会場設営、運営スタッフの配置、緊急時対応などに幅広く応用でき、今回の大会準備にも大きく寄与した。特に、過去の大会を支えた経験豊富なスタッフが多数参加していることから、各セッションでの判断が迅速かつ確に行われ、準備作業の効率化と質の向上につながった。

大会直前となる7月には、県内で例年開催している錬成大会を「プレ大会」と位置づけ、本番と同様の環境を整えたりハーサル大会を実施した。競技コートの配置や選手の待機場所、スタッフ動線など、細部に至るまで本大会の運営体制を再現し、現場レベルでの確認作業を行ったことで、机上の運営会議だけでは把握しきれなかった課題や改善点が数多く明らかになった。特に、選手の移動の流れや試合進行のテンポ、スタッフ間の連携方法など、実際に運用してみても初めて浮かび上がる問題が見つかり、大会運営の精度をさらに高めるうえで非常に有益な機会となった。

## 大会期間中の競技運営状況

大会会場となった愛媛県武道館は施設設備が整っており、競技スペースや観客席などが十分に確保されていたことから、選手・観客ともに快適な環境で大会期間を過ごすことができたと感じている。

タイムスケジュールについては、参加者が増加した影響で当初は大会終了時刻が遅くなる懸念されていた。

しかし、採点システムの導入により作業効率が大幅に向上したに加え、全日本空手道連盟との密接な連携のもとスムーズな進行管理が行われた結果、想定よりも早い時間で競技を終えることができた。競技進行が予定より早まったことで、選手の招集が滞る可能性も想定されたが、会場内アナウンスの強化や招集場所での積極的な声掛けを行うなど、スタッフが迅速に対応し、混乱を未然に防止することができた。

## 反省点

本大会においては、以下の点が課題として挙げられる。

まず、大会準備に関する情報提供が遅れたため、円滑な準備が進みにくい状況が生じた。とりわけ、関係機関によって準備される物品や選手に配布される物品など、事前に把握できている情報については、可能な限り早期に提供していただく必要性を強く感じた。

次に、大会プログラムの製本が行われなくなった点については、選手への周知が十分でなかつただけでなく、大会役員・競技役員・審判員への配布も廃止されたことから、競技運営に少なからず支障が生じた。大会全体の流れや配置、進行管理を把握するうえでプログラムは重要な資料であり、特に大会役員や運営スタッフには従来どおり製本版を配布すべきであると考えている。

## 次回（石川）大会への課題

採点システムの費用負担については、重要な課題として指摘したい。全国規模の大会では採点システムの導入が大会運営の円滑化に欠かせない要素となっており、その必要性は広く認識されている。しかし、その導入費用の一部を県の競技団体が負担するという現状は適切とは言い難く、合理性を欠いていると強く感じている。大会運営に必須となっている機材やシステムに関わる費用については、主催者側の責任において確保されるべきであり、県競技団体への過度な負担を求めることは避けるべきである。

報告者：愛媛県空手道連盟  
事務局長 井上 雄太

# ボウリング

## 大会の事前準備について

日本スポーツマスターズ2025 (JAPAN GAMES MASTERS 2025) は愛媛県での開催が決まり、ボウリング競技はキスケ KIT での大会実施に向け事前準備を進めた。はじめに、加盟都道府県ボウリング連盟にポスターを配布し大会開催の事前告知及び啓発活動を行った。

また、愛媛県ボウリング連盟の役員及び審判員等に対し、2025年7月に JAPANBOWLING から役員を派遣して研修会を行い、スポーツマスターズの位置付け、参加者の傾向や特徴、競技内容、日韓スポーツ交流、親善ボウリング大会に関する説明を行った。大会会場となるキスケ KIT にも本大会の趣旨及び運営についてご理解いただき、協力的かつ積極的に事前準備を進めていただいた。

今大会においても韓国選手団を日韓スポーツ交流として迎えることとなり、これまでの経験を活かし、韓国選手団の接遇及び控え室の配置等万全な体制を整えお迎えすることができるよう、事前準備を進めた。

## 大会期間中の競技運営状況

愛媛県ボウリング連盟、キスケ KIT には事前準備に続き、大会期間中も積極的かつ協力的に活動していただいたため、運営等が滞ることなく競技を進めることができた。

9月20日(土)キスケ KIT においてボウリング競技の開始式の後、韓国選手団とのペナントの交換や記念品贈呈を行った。また、同日には韓国選手団団長が視察応援にお越しになった。9月22日(月)には日本スポーツ協会日本スポーツマスターズ委員会齋藤良太郎委員長が視察された。来年度開催地である石川県からも視察団が来場し、競技の運営や諸施設等を視察されていた。

韓国選手団に対しては、過去大会と同様にボウリング競技の通訳経験のある韓国語通訳者だったため、中間表彰や表彰式・閉会式の打合せをし、式典でも韓国語通訳を入れ

るなど、韓国選手団への配慮をともに検討し実施することができた。

## 反省点

大会の事前準備、期間中の競技運営ともに、愛媛県ボウリング連盟やキスケ KIT の方々と綿密に連絡を取ることができたため、人員の確保や業務分担等申し分なく無事に大会を終了することができた。また、日本選手団と韓国選手団との交流も年々親密になり、今大会においても十分に図ることができ、充実した日韓スポーツ交流となった。今大会の主な反省点としては、記録集計の遅れがあった。記録集計においては、事前のフォーマットの動作確認やリハーサルが必要だと感じた。次回、石川大会では記録集計で従事する役員に事前の動作確認等を実施し、本大会を迎えるように連絡する。

## 次回(石川)大会への課題

次回の石川大会ボウリング競技会を開催する石川県ボウリング連盟は2011年、2015年に日本スポーツマスターズの運営実績もあり、開催予定地である百万石リゾートレーンも県内大会での運営実績があるため、特に大きな課題は見当たらないが、役員及び審判員等の人員の確保、宿泊施設の確保、輸送をはじめ、運営についても石川県ボウリング連盟の全面的支援体制を敷けるよう、事前準備を十分に持って臨みたい。

また、日韓スポーツ交流も、これまでの経験を踏まえ、万全な体制で韓国選手団を迎えられるよう、主管運営の役員及び審判員、開催予定会場の係員等を集め、研修会を開催し、諸準備を進めていきたい。

公益財団法人 JAPANBOWLING

副会長 西林 康憲

# ゴルフ

## 大会準備

永年、楽しみながら競技を行ってきたゴルファーにとって、日本スポーツマスターズは日頃の努力の成果を試す場であり、目標となる大会でもある。また、ゴルフというスポーツの特性でもある生涯スポーツという特色を示す場でもある。

日本スポーツマスターズ2025を、さらにより良いものとするため、これまでに22回（札幌大会を含む）実施してきた経験と具体的な反省に基づき、日本ゴルフ協会と愛媛県ゴルフ協会並びに滝の宮カントリークラブ、エリエールゴルフクラブ松山とは事前に十分に打合せをし、準備を行った。

この結果、愛媛県ゴルフ協会、滝の宮カントリークラブ、エリエールゴルフクラブ松山には、今大会を行うにあたり、競技運営並びに参加者の受け入れ等において、真剣に、かつ心温まる準備と対応をしていただいたことは、主管団体の役割を立派に果たせたことの証であり、賞賛に値するものであった。また、日本スポーツマスターズ2025愛媛大会実行委員会の協力も、競技運営上大きな力となった。

日本スポーツマスターズの目標の一つでもある競技力の競い合いはもちろんのこと、選手間同士の交流という、大きな目標も、それなりに達成できたのではないだろうか。

本年も全47都道府県すべてが参加して大会を実施することができたことは、大変喜ばしいことである。今後も、日本スポーツマスターズの認知度の更なる拡大等一層の努力を行い、2026年以降につなげていきたい。

## 競技運営状況

日本ゴルフ協会と愛媛県ゴルフ協会、滝の宮カントリー

クラブ、エリエールゴルフクラブ松山がそれぞれ、通常行っている競技運営方法において、大会当日に3者の間に、行き違いが発生しないよう、入念な打合せをした結果、大きな問題は起こらなかった。

今回は、WBGT 指数を用いて、暑さによる中断基準を設定し、大会運営を行った。大会期間中は、1時間ごとに数値を測定したが、基準値を超えることはなかった。今後も暑さ対策は必須となると思うので、事前対策を含め、入念に行っていきたい。また、ゴルフは天候に左右される競技であるため、今後も天候による不測の事態に対応できるよう、WBGT 計測器等の備品の調整を含め、万全の対策を整えて大会を迎えていきたい。今後も、人命第一という基本に則り、落雷発生時の選手避難計画、サイレン並びに気象情報機器の設置等を事前に確認し、確実にやっていくこととする。

## 次回大会への課題（反省点含む）

大会運営の大原則は、例年同様に次の通りであるので、引き続きこれを徹底していく。

- ・どの団体・組織が指示を行い、どの団体・組織が実行していくか。
- ・通常行っていることであろうとも、再三に亘り意思統一を行う。

また、男女とも47都道府県参加となるよう努力を行っていく。

さらに、石川県ゴルフ協会並びに開催ゴルフ場と円滑な競技運営を実施するよう、入念な打合せを行い、参加選手が良い思い出を持って帰れる大会としていきたい。

公益財団法人 日本ゴルフ協会  
競技担当 長尾 旭

# 資料



**JAPAN  
GAMES  
MASTERS**

# 大会趣旨

## 大会趣旨

21世紀の国民スポーツの推進を図るにあたっては、国民の一人ひとりがスポーツ文化を豊かに享受することを通して、スポーツが主体的に望ましい社会の実現に貢献するという「スポーツ立国の実現」を目指していくことが重要です。

日本スポーツマスターズは、スポーツ愛好者の中で競技志向の高いシニア世代を対象としたスポーツの祭典であり、参加者がフェアプレー精神に基づきお互いに競い合いながらスポーツに親しむことにより、スポーツのより一層の推進を図り、併せて生きがいのある社会の形成と健全な心身の維持・向上に寄与しようとするものです。

## 大会創設の背景

21世紀の国民スポーツの推進を図るには、幼児から高齢者までが生涯を通じて自己の能力や志向に応じて豊かにスポーツを楽しむことができる環境づくりが必要です。しかし従来は、シニア世代で生涯スポーツに親しんでいる人が自己の技量を試す場はありませんでした。また、かつて競技スポーツで活躍をされた人にとってのセカンド・ステージもありませんでした。「日本スポーツマスターズ」はまさにこうしたエアポケットを埋める21世紀の新しいスポーツの場なのです。

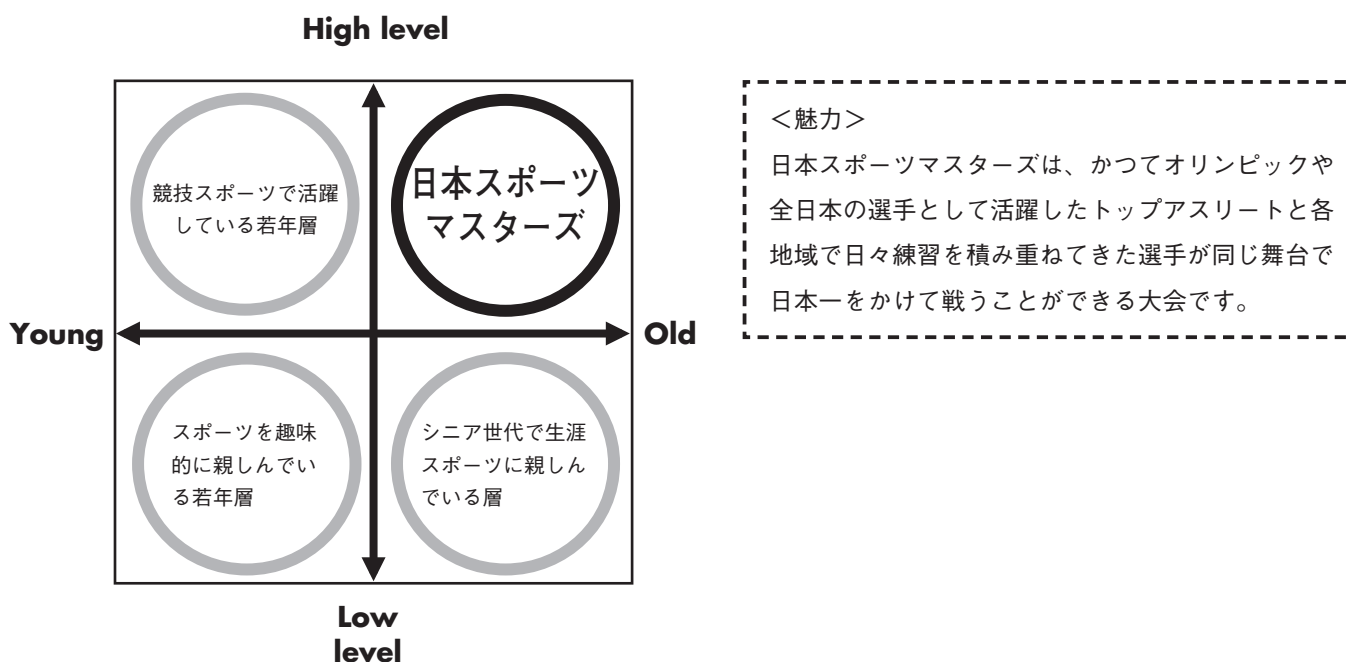

# 実施概要

今回で25回目を迎えた本大会は、高円宮妃殿下のご臨席を賜り、愛媛県11市4町33会場において開催され、愛媛県競技団体及びボランティアの皆様の懸命な運営により、全競技成功裡に終了することができた。

競技会は、各競技とも昨年の大会を上回る熱戦が繰り広げられ、全国各地から参加した選手が交流を楽しむ場面が見られるなど、生涯スポーツのより一層の普及・振興を図るという、本大会開催の目的を十分に果たせたものとなった。

**1. 主催** 公益財団法人日本スポーツ協会  
愛媛県  
公益財団法人愛媛県スポーツ協会

**2. 後援** スポーツ庁  
公益財団法人日本オリンピック委員会  
NHK  
一般社団法人共同通信社

**3. 補助団体** 公益財団法人 JKA

**4. 協賛**

- ・オフィシャルスポンサー 2社  
ミズノ株式会社 東武トップツアーズ株式会社
- ・大会サプライヤー 1社  
株式会社セレスポ
- ・大会サポーター 1社  
株式会社ミカサ

**5. 期日**  
令和7年9月19日(金) 開会式(前夜祭)  
20日(土)～23日(火・祝) 競技会  
※水泳競技は9月6日(土)～7日(日)  
自転車[ロード]競技は9月7日(日)  
ゴルフ競技は9月8日(月)～12日(金)

**6. 開催地及び実施競技**  
〔松山市〕 水泳(男女)、サッカー(男)、テニス(男女)、  
バレーボール(男)、自転車競技[ロード](男女)、

軟式野球(男)、空手道(男女)、ボウリング(男女)、ゴルフ(女)

〔今治市〕 バスケットボール(女)、ソフトテニス(男女)、軟式野球(男)

〔宇和島市〕 サッカー(男)、バスケットボール(男)

〔八幡浜市〕 ソフトボール(男)

〔新居浜市〕 軟式野球(男)、バドミントン(男女)、ゴルフ(男)

〔西条市〕 バレーボール(女)、軟式野球(男)

〔大洲市〕 バスケットボール(男)

〔伊予市〕 バレーボール(男)

〔四国中央市〕 バレーボール(女)

〔西予市〕 ソフトボール(男)

〔東温市〕 バスケットボール(男)

〔上島町〕 軟式野球(男)

〔砥部町〕 バレーボール(男)

〔内子町〕 軟式野球(男)

〔愛南町〕 サッカー(男)

11市4町33会場 13競技

## 7. 参加者数

7,533名(選手、監督等)

〈内訳〉

	競技名	男子	女子	計	前大会比
1	水泳	572	370	942	+38
2	サッカー	347	-	347	+39
3	テニス	201	161	362	+50
4	バレーボール	812	465	1,277	+115
5	バスケットボール	814	364	1,178	+226
6	自転車競技	91	2	93	-17
7	ソフトテニス	139	131	270	-15
8	軟式野球	621	-	621	+8
9	ソフトボール	821	-	821	+40
10	バドミントン	131	129	260	-11
11	空手道	477	194	671	+30
12	ボウリング	125	117	242	+10
13	ゴルフ	155	141	296	±0
14	韓国選手団	95	58	153	-35
計	13競技	5,401	2,132	7,533	+492

※韓国選手団本部役員7名(男子5名、女子2名)含む

※都道府県別参加人数は別表参照

# 大会日程と会場一覧

競技名	競技日程													競技会場	開催地
	9月														
	6 (土)	7 (日)	8 月	9 火	10 水	11 木	12 金	19 金	20 (土)	21 (日)	22 月	23 (火)			
開会式 (前夜祭)								△						ANAクラウンプラザホテル	松山市
水泳	(男女)	●	◎											アクアバレットまつやま	松山市
サッカー	(男)								○	○	○	◎	北条スポーツセンター陸上競技場	松山市	
									○	○	○	◎	北条スポーツセンター球技場		
										○	○	○		丸山公園陸上競技場	宇和島市
										○	○	○		あけぼのグラウンド	愛南町
テニス	(男女)							●	○	○	◎	愛媛県総合運動公園テニスコート	松山市		
バレーボール	(男)								○	○	○	◎	愛媛県総合運動公園体育館	松山市	
									○	○			伊予市しおさい公園伊予市民体育館	伊予市	
	(女)								○				砥部町陶街道ゆとり公園体育館	砥部町	
									○	○	○	◎	西条市総合体育館	西条市	
バスケットボール	(男)								○	○	○	◎	宇和島市総合体育館	宇和島市	
									○	○	○		大洲市総合体育館	大洲市	
	(女)								○	○	○		ツインドーム重信	東温市	
									○	○	○	◎	今治市営中央体育館	今治市	
自転車競技 (ロード)	(男女)		◎										愛媛県総合運動公園	松山市	
ソフトテニス	(男女)							●	◎				今治市営スポーツパークテニスコート	今治市	
軟式野球	(男)								●	○	◎	坊っちゃんスタジアム	松山市		
											○			マドンナスタジアム	
										○	○			今治市営球場	今治市
										○				新居浜市営野球場	新居浜市
										○	○			西条市ひうち球場	西条市
										○				上島町いきなスポレク公園蛙石野球場	上島町
ソフトボール	(男)								○	○	○	◎	王子の森スタジアム	八幡浜市	
									○	○	○		八幡浜市民スポーツパーク		
										○	○	○		西予市営宇和球場	西予市
										○	○	○		新居浜市市民体育館	新居浜市
バドミントン	(男女)							●	○	◎	愛媛県武道館	松山市			
空手道	(男女)							●	○	◎	キスケK I T	松山市			
ボウリング	(男女)							●	○	◎	滝の宮カントリークラブ	新居浜市			
ゴルフ	(男)			▲	○	◎							滝の宮カントリークラブ	新居浜市	
	(女)				▲	○	◎						エリエールゴルフクラブ松山	松山市	

11市4町 計33会場

△：開会式 (前夜祭) ●：開始式後競技 ▲：公式練習 ○：競技 ◎：競技終了後表彰式

<開催地>松山市、今治市、宇和島市、八幡浜市、新居浜市、西条市、大洲市、伊予市、四国中央市、西予市、東温市、上島町、砥部町、内子町、愛南町

# 会場地一覧

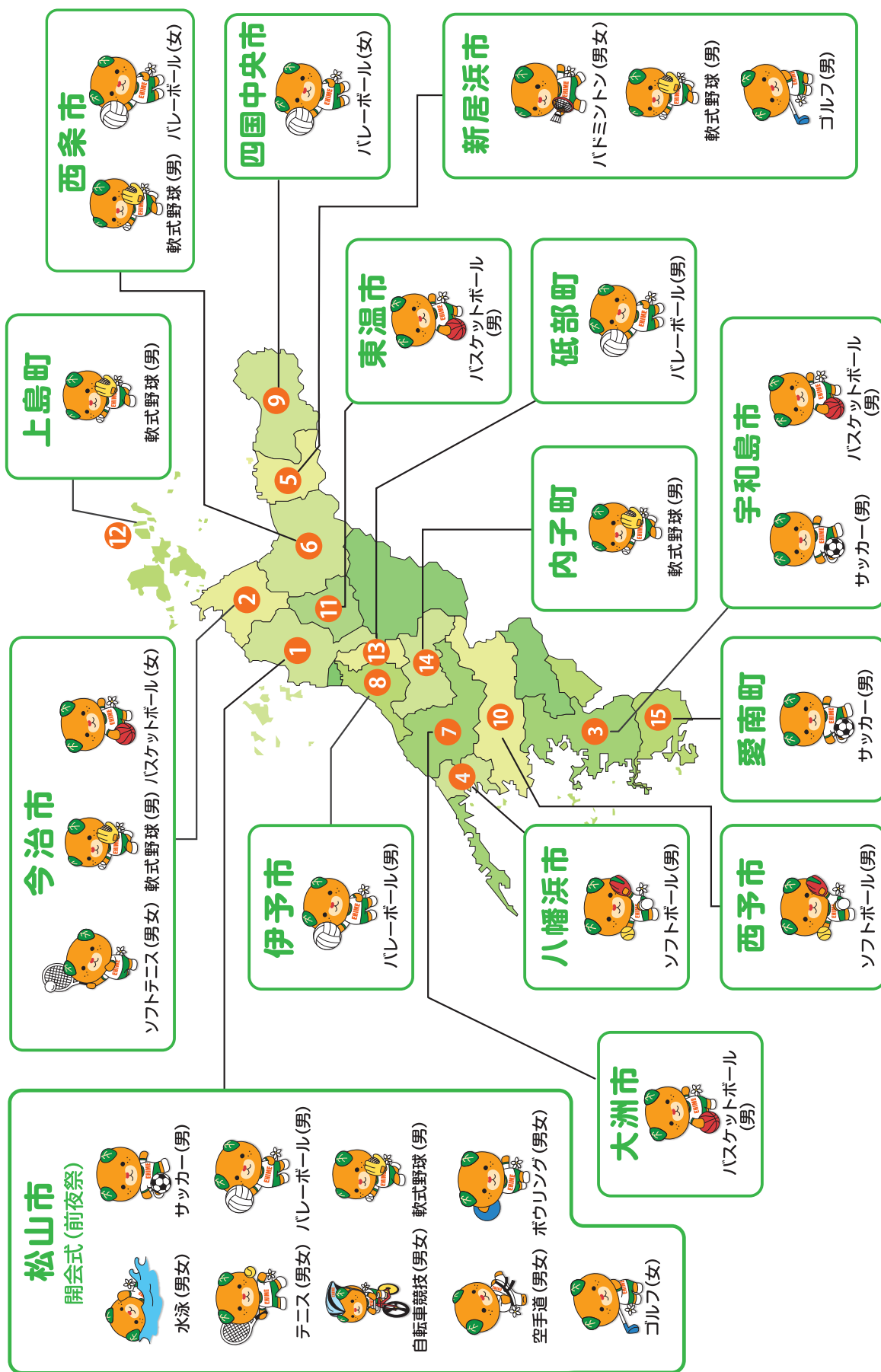

# 大会参加者人数一覧

区分	1		2		3		4		5		6		7		8		9		10		11		12		13		合計		
	水泳		サッカー		テニス		ハレーボール		バスケットボール		自転車競技		ソフトテニス		空手道		ボウリング		バドミントン		空手道		ボウリング		ゴルフ		ブロック別		平均
	男子	女子	男子	女子	男子	女子	男子	女子	男子	女子	男子	女子	男子	女子	男子	女子	男子	女子	男子	女子	男子	女子	男子	女子	男子	女子	男子	女子	
北海道	11	15	19																										
1 北海道士	11	15	19																										
2 青森県																													
3 岩手県																													
4 宮城県																													
5 秋田県																													
6 山形県																													
7 福島県																													
8 茨城県																													
9 栃木県																													
10 群馬県																													
11 埼玉県																													
12 千葉県																													
13 東京都																													
14 神奈川県																													
15 山梨県																													
16 新潟県																													
17 長野県																													
18 富山県																													
19 石川県																													
20 福井県																													
21 静岡県																													
22 愛知県																													
23 三重県																													
24 岐阜県																													
25 滋賀県																													
26 京都府																													
27 大阪府																													
28 兵庫県																													
29 奈良県																													
30 和歌山県																													
31 鳥取県																													
32 島根県																													
33 岡山県																													
34 広島県																													
35 山口県																													
36 香川県																													
37 徳島県																													
38 愛媛県																													
39 高知県																													
40 福岡県																													
41 佐賀県																													
42 長崎県																													
43 熊本県																													
44 大分県																													
45 宮崎県																													
46 鹿児島県																													
47 沖縄県																													
小計①	572	370	347	201	161	812	465	814	364	91	2	139	131	477	194	125	117	155	141	5,306	2,074	7,380	7,380	2,074	7,380	5,306	2,074	7,380	
競技別小計	942	347	362	362	1,178	1,277	1,178	621	621	93	93	270	270	671	671	242	242	296	296	7,380	7,380	296	296	7,380	7,380	296	296	7,380	
韓国選手																													
小計②	572	370	364	210	170	812	484	831	364	91	2	150	141	477	194	134	126	155	141	5,396	2,130	7,526	7,526	2,130	7,526	5,396	2,130	7,526	
(小計①+韓国選手)	942	370	364	370	340	1,284	968	1,662	728	182	2	320	282	1,148	865	578	572	701	636	7,782	4,260	10,042	10,042	4,260	10,042	7,782	4,260	10,042	
競技別合計	942	364	364	380	1,296	1,195	93	291	639	821	639	821	291	671	671	260	260	296	296	7,526	7,526	296	296	7,526	7,526	296	296	7,526	
韓国本部役員																													
総参加者数																													
韓国選手団 計153名																													
合計																													
男子	5,401	2,132	2,132	2,132	7,533	7,533	2,132	7,533	7,533	2,132	7,533	2,132	7,533	2,132	7,533	2,132	7,533	2,132	7,533	5,401	2,132	7,533	7,533	2,132	7,533	5,401	2,132	7,533	
女子	5,401	2,132	2,132	2,132	7,533	7,533	2,132	7,533	7,533	2,132	7,533	2,132	7,533	2,132	7,533	2,132	7,533	2,132	7,533	5,401	2,132	7,533	7,533	2,132	7,533	5,401	2,132	7,533	

(2025年11月5日現在)  
 ※各競技の人数は、監督・コーチ等のスタッフ及び補欠選手を含む。  
 ※サッカー、軟式野球、ボウリングについては、各ブロックでの代表となる。  
 ※ [サッカー:10ブロックより15チーム、軟式野球:10ブロックより31チーム、ボウリング:10ブロックより男女各30チーム]

# 開会式（前夜祭）実施概要

1. 主催 公益財団法人日本スポーツ協会 愛媛県  
公益財団法人愛媛県スポーツ協会
2. 後援 スポーツ庁 公益財団法人日本オリンピック委員会 NHK 一般社団法人共同通信社
3. 補助団体 公益財団法人JKA
4. 協賛 ◇オフィシャルスポンサー  
ミズノ株式会社 東武トップツアーズ株式会社  
◇大会サプライヤー  
株式会社セレスポ  
◇大会サポーター  
株式会社ミカサ
5. 日時 令和7年9月19日(金)17:00~19:00
6. 会場 ANA クラウンプラザホテル松山 ダイヤモンドボールルーム  
〒790-8520 愛媛県松山市一番町3-2-1
7. 演出・運営 セーラー広告株式会社愛媛本社
8. 参加者数 436名

	区 分	人数
1	日本スポーツ協会関係者	14名
2	スポーツ庁	2名
3	愛媛県関係者	114名
4	競技団体	8名
5	協賛社	15名
6	視察等（後催県等）	14名
7	選手・監督	83名
8	韓国選手団	153名
9	その他日韓交流関係者	33名
	※招待者のみ	167名
	合 計	436名

## 9. 内容等

愛媛県の郷土芸能である「継ぎ獅子」や、地元の水産高校の学生によるマグロの解体ショーで会場を盛り上げ、地元の菓子や地酒、特産品などで参加者をもてなした。三味線や和太鼓に合わせて歌い踊る「本家野球拳」では、韓国選手団にも参加いただき参加者は交流・親睦を深めた。また、大会名誉会長である高円宮妃殿下のご臨席を賜り、出場選手に向けて心温まるエールをお送りいただいた。

## 開催までの経過

令和3年7月19日	令和3年度第2回日本スポーツマスターズ委員会において、2024年及び2025年の開催地の決定について、坂元委員長に一任することを承認。		
令和5年3月16日	愛媛県及び愛媛県スポーツ協会がJSPOに日本スポーツマスターズ2025の開催申請書を提出。	令和6年7月17日	JSPO 令和6年度第3回理事会において、大会名称（英語表記）、標章、日程・競技会場を報告。
令和5年4月19日	JSPO 令和5年度第1回理事会にて「日本スポーツマスターズ2025」の開催地を愛媛県とすることを承認。JSPO 伊藤会長から愛媛県中村知事に開催決定書を交付。	令和6年7月25日	日本スポーツマスターズ2025愛媛大会第1回企画運営委員会が開催され、JSPO から、開催市町・開催県競技団体への依頼事項、物販・おもてなし、スポーツボランティアに関する取組等について説明。
令和5年4月19日	JSPO ホームページ等に、日本スポーツマスターズ2025の開催地が愛媛県に決定したことを掲載。	令和6年8月27日	令和6年度第2回実施中央競技団体連絡会議において、日程・競技会場について報告。
令和6年2月21日	令和5年度第2回日本スポーツマスターズ委員会において、開会式は2025年9月19日(金)、各競技会は9月20日(土)から9月23日(火・祝)までの4日間とする会期を承認。 なお、水泳競技会は国民スポーツ大会等との重複を避けるため、9月6日(土)、7日(日)の2日間、自転車競技会はロード開催となること等から9月6日(土)、ゴルフ競技会はゴルフ場の営業等を考慮し平日開催としているため、9月8日(月)から12日(金)の5日間でそれぞれ開催。	令和6年10月28日～30日	坂元日本スポーツマスターズ委員会委員長が愛媛県中村知事をはじめ開催市町の市町長・教育長等を表敬訪問し大会への協力を要請。また、開会式会場ホテル、ゴルフ・ボウリング競技会場を訪問し、同じく協力を要請。
令和6年3月6日	JSPO 令和5年度第6回理事会において、会期について報告。	令和6年11月5日～8日	JSPO、愛媛大会実行委員会、会場運営を担当する(株)セレスポ、県競技団体、開催市町の各担当者による競技会場の視察と調査を2班体制で実施。
令和6年6月3日	令和6年度第1回日本スポーツマスターズ委員会において、日程・競技会場の調整状況を共有するとともに、今後変更等が生じた場合の対応については坂元委員長に一任することを承認。	令和6年11月20日	令和6年度第3回実施中央競技団体連絡会議において、開催概要、競技別実施要項、各種作成物等について協議。
令和6年5月27日	日本スポーツマスターズ2025愛媛大会実行委員会設立総会及び第1回総会が開催され、同総会において令和6年度事業計画及び収支予算と大会日程及び競技会場を承認。また、JAPAN GAMES へのブランド統合に伴う大会	令和7年1月21日	日本スポーツマスターズ2025愛媛大会第2回企画運営委員会が開催され、JSPO から、競技運営委託業務、医療衛生要領等、物販・おもてなし、観光チラシ協賛、広告協賛及びスポーツボランティアに関する取組について説明。
		令和7年2月19日	令和6年度第2回日本スポーツマスターズ委員会において、役員編成を承認。また、開催概要や企業協賛について報告。
		令和7年4月17日	令和7年度第1回実施中央競技団体連絡会議において、JSPO から、以下について説明。

① 大会役員・競技会役員の編成・委嘱	競技結果・記録配信に係る打合せをオンラインで実施。
② 開会式（前夜祭）	
③ 宿泊・輸送	令和7年8月1日 JSPO ホームページに、大会記念品の販売開始について掲載。
④ 参加申込・参加資格	
⑤ 競技用品の支給	令和7年8月7日 日本スポーツマスターズ2025愛媛大会実行委員会第3回企画運営委員会が開催され、JSPO から、競技結果の報告・記録配信、緊急時等連絡体制、暑熱対策、参加者アンケート、昼食弁当について説明。
⑥ 各種印刷物の作成	
⑦ 参加章・入賞記念品・賞状の作成数量	令和7年8月14日 JSPO ホームページに、「日本スポーツマスターズ2025愛媛大会暑熱対策に関する対応方針」を掲載。
⑧ 各種物品送付先	令和7年8月19日 令和7年度第2回実施中央競技団体連絡会議において、JSPO から、以下について説明。
⑨ 競技会場設営	① 開催概要
⑩ 競技運営委託業務	② 大会日程と会場一覧
⑪ 広告協賛	③ 開会式
⑫ 保険	④ 医療救護
⑬ スポーツボランティアに関する取組	⑤ 緊急時連絡体制
⑭ 日韓交流	⑥ 大会中の落雷事故の防止対策
⑮ 標章の使用	⑦ 暑熱対策に関する対応方針
令和7年5月15日 JSPO から県競技団体に対して競技運営業務委託金及び競技会運営補助交付金に関する説明会をオンラインで実施。	⑧ 報道対応
令和7年5月16日 令和7年4月7日付文書にてJSPO から依頼した憲仁親王妃久子殿下の「日本スポーツマスターズ2025」大会名誉総裁御就任について、宮内庁からの承諾通知を受理。 〈御就任期間：令和7年9月6日(土)～9月23日（火・祝）〉	⑨ 参加者アンケート
令和7年5月21日～23日 JSPO、愛媛大会実行委員会、会場設営を担当する(株)セレスポ、県競技団体、開催市町の各担当者による競技会場設営に係る個別打合せを実施。	⑩ 競技視察
令和7年6月6日 JSPO ホームページに、競技別実施要項、参加申込書類等を掲載。	⑪ 協賛関係・「フェアプレー宣言」募集
令和7年6月2日 令和7年度第1回日本スポーツマスターズ委員会において、開催準備状況や日韓スポーツ交流・成人交歓交流、企業協賛、スポーツボランティアに関する取組、JAPAN GAMES 愛媛パークについて報告。	⑫ 日韓スポーツ交流
令和7年6月26日 一般社団法人共同通信社、JSPO、愛媛大会実行委員会の各担当者による、	令和7年9月4日 大会の開催概要をJSPO プレスリリースにて公表。
	令和7年9月4日 JSPO ホームページに、会期前競技会の開催について掲載。
	令和7年8月19日、21日、9月2日 愛媛大会実行委員会、競技団体、開会式運営業務受託業者、JSPO の各担当者が出席し、憲仁親王妃久子殿下のお成りに関する総合リハーサル（動線の最終確認）を実施。
	令和7年9月6日～7日 水泳競技会、自転車競技会（ロード・9月7日のみ）を開催。

令和7年9月8日～12日

ゴルフ競技会を開催。

令和7年9月19日 開会式（前夜祭）を開催。

令和7年9月19日～20日

憲仁親王妃久子殿下が開会式（前夜祭）に御臨席されたほか、軟式野球競技会、バレーボール競技会、空手道競技会を御観覧。

令和7年9月20日～23日

主会期10競技を開催。

令和7年11月12日 JSPO 令和7年度第4回理事会において、愛媛大会の終了について報告。

令和7年11月19日 令和7年度第3回実施中央競技団体連絡会議において、JSPO から、以下について報告。

① 大会実施概要

② 医療救護実績

③ 保険対応

④ 大会報告書の作成

⑤ 参加者アンケート

⑥ 協賛関係

⑦ 日韓スポーツ交流

⑧ スポーツボランティア活動報告

⑨ 競技役員等の昼食弁当手配

⑩ ワールドマスターズゲームズ

2027 関西の PR

令和8年2月18日 令和7年度第2回日本スポーツマスターズ委員会において、大会の開催について報告。

# 収支計算書

(令和8年2月末日現在見込)

(収入)

(単位：千円)

科目	予算額	決算見込額	差異	内 容
1. JKA等補助金収入	54,603	54,603	0	JKA補助金 ミズノスポーツ振興財団助成金
2. 参加料等収入	63,766	66,193	2,427	大会参加料 (@8,000円) 58,440 商業施設負担金 (ボウリング、ゴルフ) 7,269 開会式参加料 (@5,500円) 484
3. 協賛金等収入	38,800	36,835	△ 1,965	企業協賛金 36,604 広告料収入 231
4. 雑収入	0	0	0	雑収入
5. 繰入金収入	37,267	36,846	△ 421	日本スポーツ協会負担金
合 計	194,436	194,477	41	

(支出)

科目	予算額	決算見込額	差異	内 容
1. 諸謝金	16,497	17,806	1,309	医師・看護師・AT謝金等
2. 旅費	27,605	18,437	△ 9,168	事前会議等出席旅費、大会派遣旅費等
3. 借損料	36,935	32,020	△ 4,915	競技会場借上料、会議室借上料、備品借上料、 会場設営物品借上料等
4. 消耗品費	13,040	7,080	△ 5,960	競技用品、参加章、入賞記念品、医薬品等
5. 印刷製本費	5,301	671	△ 4,630	
6. 通信運搬費	467	722	255	資料運搬代、事務連絡通信費等
7. 会議費	3,179	7,633	4,454	準備会議、実施競技団体連絡会議、 マスターズ委員会等
8. 業務委託費	80,152	99,034	18,882	会場設営費、開会式運営委託費、 旅行業務委託費、企業看板・ブース設置費等
9. 競技等運営費	2,900	3,069	169	大会本部・競技運営費等
10. 保険料	6,300	6,958	658	参加者・役員等保険料
11. 事業費交付金	2,000	1,000	△ 1,000	開催準備金
12. 雑費	60	48	△ 12	支払手数料等
合 計	194,436	194,477	41	

# 広報概要

## 1. プレスリリース

- 令和5年 4月19日 2025開催地に愛媛県が決定  
令和7年 9月6日 2025愛媛大会の開催

## 2. PDFデータによる広報

### (1) 大会実施要項

- ・都道府県スポーツ協会、実施中央競技団体（都道府県競技団体含む）、開催地市町、後催県、補助団体、協賛企業、後援団体、その他関係団体等に送付
- ・概要説明、大会PR、参加者募集等に活用  
令和7年6月3日 データ発行

### (2) 公式ポスター

- ・大会実行委員会により、愛媛県イメージアップキャラクター「みきゃん」と、今大会から刷新された大会ロゴマークを使用したポスターを作成
- ・都道府県スポーツ協会、実施中央競技団体（都道府県競技団体含む）、開催地市町、後催県、補助団体、協賛企業、後援団体、その他関係団体等に送付
- ・大会PR、参加者募集等に活用  
令和7年6月3日 B2 4色カラー 466部発行  
デザイン：愛媛大会実行委員会

### (3) 競技別プログラム

- ・都道府県スポーツ協会、実施中央競技団体、開催地競技団体、開催地市町、後催県、補助団体、助成団体、協賛企業、後援団体、報道機関、参加選手・監督、競技役員、その他関係団体等に配布
- ・各競技の説明、参加選手、日程、組合せ等掲載  
令和7年8月29日 PDFデータ発行  
(会期前競技（水泳・自転車・ゴルフ）)  
令和7年9月9日 PDFデータ発行  
(主会期競技（サッカー・テニス・バレーボール  
バスケットボール・ソフトテニス・軟式野球・ソフトボール  
バドミントン・空手道・ボウリング）)

## 3. 日本スポーツ協会ウェブサイトによる広報

- 令和5年 4月19日 愛媛県が2025開催地に決定  
令和6年 2月27日 2025愛媛大会の会期と実施競技を公開  
令和7年 6月6日 2025愛媛大会の実施要項・参加申込書を公開  
8月1日 大会記念品の販売開始  
8月14日 暑熱対策のお願い  
9月4日 2025愛媛大会会期前競技（水泳・自転車・ゴルフ）の開催  
9月17日 2025愛媛大会競技別プログラムを公開  
9月18日 2025愛媛大会主会期の開催  
10月2日 参加者アンケートへのご協力をお願い

# 宿泊・輸送

本大会参加者の宿泊、輸送等旅行業務に関しては、効率的かつ円滑な業務運営を図るため、業務全てを本大会オフィシャルスポンサーである東武トップツアーズ(株)に委託するとともに、東武トップツアーズ(株)広島支店内に本大会宿泊センターを設置し、日本スポーツ協会及び愛媛県と連携しながら業務の遂行にあたった。

## 1. 宿泊

### (1) 基本方針

監督、選手等が心身ともに快適な状態で競技に臨むことができるよう、宿泊施設の確保や受入対策については、風紀、衛生、防災、防犯等万全の体制を整備する。

### (2) 実施対策

宿泊施設の選定にあたっては、原則的に会場地市町あるいは近隣市町とし、風紀、衛生、防災、防犯、緊急連絡上の支障がない施設とした。

### (3) 配宿

#### ① 宿舎の確保

宿舎については、本大会宿泊センターが、各競技の本部宿舎を中心とし、競技会場市町・近隣市町内の宿舎を確保した。

#### ② 宿舎の案内

宿泊センターが作成した「宿泊・交通のお申し込みご案内」パンフレットのデータを、競技参加申込書と併せて中央競技団体経由で都道府県競技団体にメールで配布して参加者に案内をした。

#### ③ 宿泊申込

パンフレット（データ）には、会期別、市町別に宿舎が掲載され、料金や部屋タイプ、食事条件、交通案内、駐車場の有無の表示があり、参加者がタイプ、ランクを選んで東武トップツアーズ(株)のインターネット登録システムにて水泳・自転車は7月18日、ゴルフは7月23日、主会期競技は7月31日までに直接申し込む形態をとった。

#### ④ 配宿（宿泊予約）

インターネット登録システムにて宿泊予約は申し込み順とし、満室になり次第締め切りとした。入金確認後、登録システムから宿泊確認書を出力しフロントへ提出することとした。

## ① 地区別宿泊者数一覧（宿泊輸送本部取扱分）

地区別	松山市			今治市・上島町			新居浜市			西条市・四国中央市			伊予市・大洲市・内子町			八幡浜市・宇和島市 西予市・伊方町・愛南町			合計		
	男性	女性	合計	男性	女性	合計	男性	女性	合計	男性	女性	合計	男性	女性	合計	男性	女性	合計	男性	女性	合計
9/5	9	11	20	0	0	0	0	0	0	0	0	0	0	0	0	0	0	0	9	11	20
9/6	46	10	56	0	0	0	0	0	0	0	0	0	0	0	0	0	0	0	46	10	56
9/7	0	0	0	0	0	0	82	1	83	0	0	0	0	0	0	0	0	0	82	1	83
9/8	0	0	0	0	0	0	83	0	83	0	0	0	0	0	0	0	0	0	83	0	83
9/9	8	66	74	0	0	0	79	0	79	0	0	0	0	0	0	0	0	0	87	66	153
9/10	16	65	81	0	0	0	3	0	3	0	0	0	0	0	0	0	0	0	19	65	84
9/11	13	65	78	0	0	0	0	0	0	0	0	0	0	0	0	0	0	0	13	65	78
9/19	361	68	429	88	81	169	18	24	42	49	23	72	135	13	148	144	7	151	795	216	1,011
9/20	449	81	530	91	111	202	27	31	58	78	27	105	166	20	186	247	12	259	1,058	282	1,340
9/21	304	49	353	33	34	67	13	1	14	51	23	74	45	5	50	120	6	126	566	118	684
9/22	111	12	123	4	20	24	0	0	0	26	10	36	0	0	0	38	5	43	179	47	226
計	1,317	427	1,744	216	246	462	305	57	362	204	83	287	346	38	384	549	30	579	2,937	881	3,818

## ②競技別宿泊者数一覧（宿泊輸送本部取扱分）

競技別	水泳	サッカー	テニス	バレーボール	バスケットボール	自転車競技	ソフトテニス	軟式野球	ソフトボール	バドミントン	空手道	ボウリング	ゴルフ	視察・役員等	合計
9/5	2	0	0	0	0	0	0	0	0	0	0	0	0	18	20
9/6	2	0	0	0	0	1	0	0	0	0	0	0	0	53	56
9/7	0	0	0	0	0	0	0	0	0	0	0	0	75	8	83
9/8	0	0	0	0	0	0	0	0	0	0	0	0	77	6	83
9/9	0	0	0	0	0	0	0	0	0	0	0	0	145	8	153
9/10	0	0	0	0	0	0	0	0	0	0	0	0	75	9	84
9/11	0	0	0	0	0	0	0	0	0	0	0	0	72	6	78
9/19	0	40	21	139	93	0	62	86	273	19	27	35	0	216	1,011
9/20	0	63	25	166	228	0	62	124	349	23	44	35	0	221	1,340
9/21	0	67	12	75	79	0	0	24	165	12	36	35	0	179	684
9/22	0	42	4	27	43	0	0	0	34	0	3	1	0	72	226
計	4	212	62	407	443	1	124	234	821	54	110	106	444	796	3,818

宿泊取扱人員は宿泊輸送本部へ申し込まれた以下の区分の全てを含みます。

- ・監督
- ・選手
- ・チームスタッフ（コーチ、マネージャー等）
- ・大会運営役員（競技団体役員、運営員）
- ・視察員等（スポーツ協会関係者、後援地関係視察員、大会招待者等）
- ・その他（家族・応援者等の同行者）

## 2. 輸送

### (1) 基本方針

本大会の実施にあたり、選手・監督、役員、関係者の輸送については、関係機関の協力を得ながら、交通状況、輸送手段を十分に勘案し、安全で円滑な輸送を図る。

### (2) 交通案内及び申込

JR、航空機、高速バス、貸切バス等の交通機関の予約手配は、パンフレット（データ）により案内を行い、東武トップツアーズ(株)各支店にて対応した。

# 会場設営

本大会の競技会場設営準備業務に関しては、効率的かつ円滑な業務運営を図るため、会場設計、備品調査、装飾等の設営準備業務を株式会社セレスポに委託し、日本スポーツ協会及び愛媛大会実行委員会、愛媛県スポーツ協会、実施競技団体、競技会場と連携しながら業務の遂行にあたった。また、競技運営に関わる会場設営準備は主管競技団体にて行った。

## 1. 経過

1)	R 6年 11月5日～8日	第1回現地調査（2班にて競技会場施設下見及び図面収集）
2)	11月20日	令和6年度第3回実施中央競技団体連絡会議
3)	R 7年 1月～3月	基本設計図制作業務
4)	2月19日	令和6年度第2回日本スポーツマスターズ委員会
5)	4月1日～8日	第2回現地調査（備品調査及びサイン配置計画検討）県競技団体と打合せ
6)	4月17日	令和7年度第1回実施中央競技団体連絡会議（基本設計図書提出）
7)	5月20日～23日	愛媛県競技団体との個別折衝
8)	6月2日	令和7年度第1回日本スポーツマスターズ委員会
9)	6月15日～23日	第3回現地調査（設営業者と施工打合せ）県競技団体と打合せ
10)	7月4日～15日	第4回現地調査（設営業者と施工打合せ）県競技団体と打合せ
11)	8月19日	令和7年度第2回実施中央競技団体連絡会議
12)	8月27日～9月2日	第5回現地調査（設営業者と施工打合せ）、開会式会場及び韓国選手団宿泊施設と打合せ
	〈開催当日〉	
13)	9月3日～8日	水泳競技会場設営開始・水泳競技会開催及び撤去
14)	9月4日～8日	ゴルフ競技会（男子）会場設営開始・ゴルフ競技会開催及び撤去
15)	9月5日～8日	自転車（ロード）競技会場設営開始・自転車（ロード）競技会開催及び撤去
16)	9月5日～11日	スポンサー看板等事前検収開始、開催中のスポンサー看板及びブース確認
17)	9月6日～13日	ゴルフ競技会（女子）会場設営開始・ゴルフ競技会開催及び撤去
18)	9月14日～21日	各競技会場設営
19)	9月17日～23日	スポンサー看板等事前検収開始、開催中のスポンサー看板及びブース確認
20)	9月19日	開会式（前夜祭）
21)	9月20日～	日本スポーツマスターズ2025愛媛大会開催
22)	9月25日	全競技会場撤去終了
23)	11月19日	令和7年度第3回実施中央競技団体連絡会議

## 2. 会場設計・備品に関する基本的考え方

- ①会場設営及び装飾に関しては、華美になることを避け、競技会運営に支障をきたすことなく、全国大会として参加者が満足できるものとする。
- ②競技運営関連施設は過去の大会に習い、既存の施設を有効活用することとし、新規仮設物を極力控える。
- ③備品に関しては極力施設または、競技団体所有のものを活用し、不足分のみレンタルで対応する。
- ④競技運営備品は、施設備品と競技団体備品を可能な限り借用する。
- ⑤競技運営備品で不足するものはレンタルで対応する。

- ⑥トイレ、スポンサーブース、開催地接待所等については、極力開催地がテント、イス等の備品の提供と設置撤去を担当する。
- ⑦日本スポーツ協会が保管している備品を必要に応じて使用する。

### 3. 設営内容

- ①日本スポーツ協会が行う会場設営（業者に業務委託）
  - ・会場設計とデザイン
  - ・会場備品及び競技用品等の調査
  - ・会場装飾（大会看板、スポンサー看板、大会旗・のぼり旗の設置）
  - ・共通備品の設置（会場以外のレンタル品の机、椅子、テント、コピー機等）
- ②競技団体が行う会場設営
  - ・上記①以外の競技会場設営（具体的には、グラウンド整備や線引き、フェンスの設置や体育館のラインテープ貼り、会場の机や椅子、競技用品の設置等は全て競技団体が行う）。

### 4. 評価、反省事項

項目	評価・反省事項
情報の伝達	企画運営委員会や個別折衝、及び愛媛県スポーツ協会情報交換等によって、各関係機関との調整・意見交換・情報伝達がスムーズに行われた。また、競技毎のPF打ち合わせも必要に応じて実施協議し、大会運営も支障なく満足のものとなった。競技結果の集計及び記録本部への連絡については、各競技団体関係者が所有する端末（ノートパソコン・スマートフォン、タブレット等）を活用し、よりタイムリーな情報をやり取りすることができた。
会場地市町、会場施設との利用条件等の調整	愛媛大会実行委員会により会場地市町及び会場施設と協力的に調整していた反面、会場によっては設営・撤去期間を短縮したことで、協力会社との調整を余儀なくされたものの、結果的に大きな混乱は妨げられた。
ゴミ処理	施設利用は、原則として利用者がゴミを持ち帰る方針を取っていたが、会場によって実施競技団体の善意により処理を行ったこともあり、問題等は発生しなかった。
開催地、競技団体、設営業者の役割分担	愛媛大会実行委員会、開催市町、実施競技団体は、2017年に開催された「愛媛国体」を始めとした全国規模の大会運営の経験を活かし、支障なく終了することができた。また、事前打ち合わせの段階から役割分担を取り決めたことにより、準備をスムーズに行うことができ、開催に向け協力体制を取り、柔軟に対応することができた。
歓迎・誘導サイン	愛媛大会実行委員会及び開催地市町の協力で、歓迎横断幕や競技会場毎の“のぼり旗”の装飾が設置されたことに加え、会期に合わせた告知発信やカウントダウンイベントも開催され、大会ムードがより盛り上がった。

# 緊急時等連絡体制

## 1. 基本方針

- ①各競技会場に配置した「会場責任者」「記録責任者」「救護責任者」の携帯電話番号を関係者が事前に確認し、各競技会場と大会実施本部（大会実行委員会※以下同じ）の間での連絡調整が円滑になるよう努める。
- ②事件・事故、全競技に係る事項をはじめとした重要な内容については、大会実施本部と日本スポーツ協会で協議を行う。
- ③主管競技団体と中央競技団体は必要に応じて協議を行い、競技会運営を円滑に進めるよう努める。

## 2. 具体的対応

- 荒天等により、競技実施の可否判断や事故等による緊急時には、上記体制図に基づく連絡体制とする。  
 ※当日朝の判断結果については、5時45分～6時までの間に大会実施本部（大会実行委員会）へ連絡する。  
 （予定どおり開始する場合は、原則として報告の必要なし。）
- 各競技とも、当日の全日程が終了後、大会実施本部に終了報告（医療救護報告を含む）を行う。
- 急激な天候の変化や地震等、突発事案が生じた場合は、参加者、競技役員の安全確保を最優先し、まずは、競技会開催自治体の防災マニュアル等に従って対応すること。  
 （競技会場に開催自治体の職員が常駐するか、自治体職員と競技役員の間で確実に連絡が取れる手段を確保すること。）  
 なお、事態が沈静化した段階で、主管競技団体・競技団体責任者及び大会実施本部に状況を報告すること。

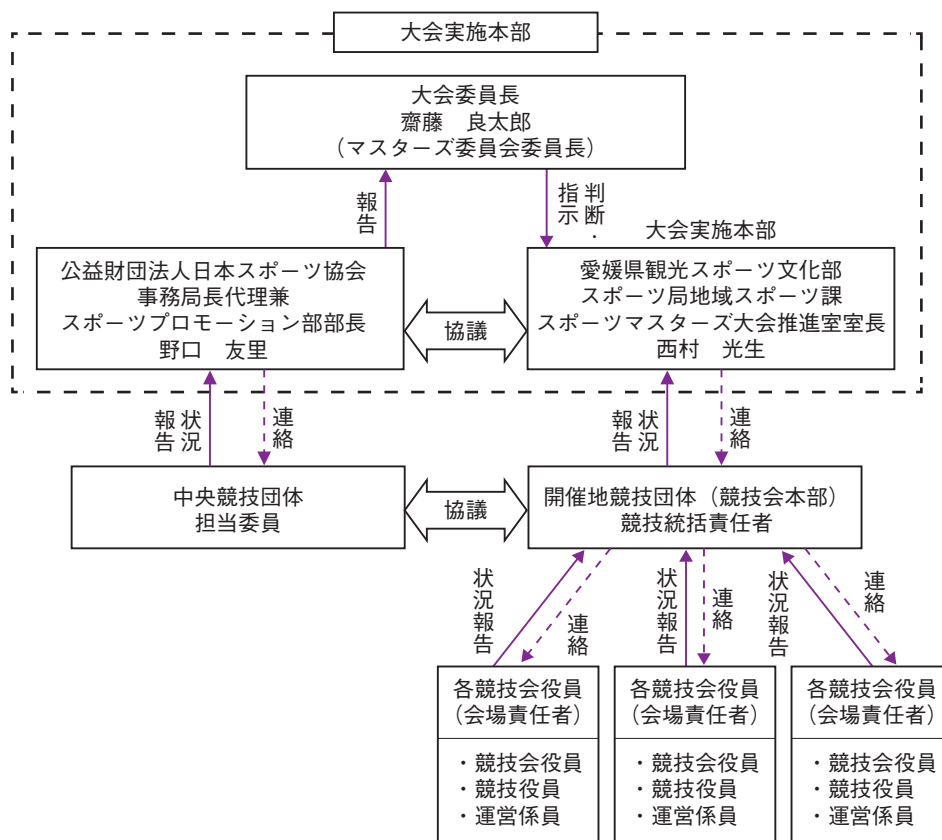

公益財団法人日本スポーツ協会  
**【会期前】**  
 9月6日～7日（水泳）、9月7日（自転車競技）  
 9月8日～12日（ゴルフ）  
 TEL：070-4926-5540  
**【主会期】** 9月19日～9月23日  
 TEL：080-2143-5522  
 E-mail：shougai@japan-sports.or.jp

大会実施本部・記録本部  
**【会期前】**  
 9月6日～7日（水泳）、9月7日（自転車競技）  
 9月8日～12日（ゴルフ）  
**【主会期】** 9月19日～9月23日  
 TEL：089-968-2417  
 FAX：089-947-5721  
 〒790-8570 松山市一番町四丁目4番地2  
 愛媛県観光スポーツ文化局スポーツ局地域スポーツ課  
 スポーツマスターズ大会推進室内

日本スポーツマスターズ2025  
 愛媛大会 宿泊センター  
 TEL：050-9002-5449  
 FAX：082-542-1333  
 E-mail：masters\_2025ehime@tobutoptours.co.jp  
 〒730-0035 広島市中区本通6-11  
 明治安田生命広島本通ビル6階  
 東武トップツアーズ(株)広島支店内  
 （平日 09：30～17：30 土日祝日休み）

## 1. 目的

この要領は、日本スポーツマスターズ（以下「大会」という。）に参加する選手・監督、大会役員、競技会役員、競技役員、運営係員、報道員及び応援・支援の関係者等に対して、医事衛生の万全を期すため、医療救護、食品衛生及び環境衛生について必要な事項を定める。

## 2. 方針

公益財団法人日本スポーツ協会（以下「日本スポーツ協会」という。）と大会実行委員会（以下「実行委員会」という。）は、相互に連絡調整を図るとともに、関係機関・団体等の協力を得て、医療救護、食品衛生及び環境衛生の対策を実施し、大会の円滑な運営を図る。

## 3. 医療救護

日本スポーツ協会と実行委員会は、相互に連絡調整を図るとともに、関係自治体及び医療関係団体・機関等の協力を得て、大会開催中の医療救護に関する業務を実施する。

### (1) 救護所

ア 各競技会場に救護所を設置し、医師、看護師、日本スポーツ協会公認アスレティックトレーナー及び競技団体救護担当等で構成する医療救護班を配置する。なお、医療救護班の構成については、別紙「日本スポーツマスターズ医療救護班の構成に関する留意事項」に則るものとする。

イ 大会に派遣する医師、看護師、日本スポーツ協会公認アスレティックトレーナーへの依頼及び手配は、実行委員会が行う。

ウ 救護所では、傷病者に対して臨時の応急手当（救急処置）を行うものとし、必要に応じて各競技会場の指定医療機関への搬送手続きを行う。

### (2) 医薬品等の配備並びに救急自動車等の要請

救護所には、最低限必要な医薬品、診察器具、AED（自動体外式除細動器）等を配備する。なお、救急自動車等の出動については、医師、看護師、日本スポーツ協会公認アスレティックトレーナー及び競技団体救護担当等の指示により要請する。

### (3) 指定医療機関の設定

実行委員会は地元医師会等と十分に連携を取り、傷病者を速やかに搬送できる指定医療機関を各競技会場に設定する。

### (4) 医療費の負担

医療費は、救護所及び救急自動車等において要した経費を除き、全て傷病者が負担する。

### (5) 宿泊施設における医療救護

「休日・夜間急患医療機関一覧」をプログラムに掲載するとともに、傷病者に遺漏のないよう宿泊施設に対して協力を依頼する。

### (6) 経費の負担

日本スポーツ協会は、救護所の設置等医療救護の実施に要する経費を負担する。

### (7) 赤十字標章の使用許可申請

救護所において赤十字標章を使用する場合、その使用許可申請は、実行委員会が行う。

## 4. 食品衛生

実行委員会、関係自治体及び宿泊申込取りまとめ会社は、相互に連絡調整を図るとともに、関係機関の協力を得て、食品衛生に関する業務を実施する。

## (1) 内容

### ア 食品関係営業施設、宿泊施設等の監視指導

飲食に起因する衛生上の危害の発生を防止するため、食品関係営業施設、宿泊施設等に対して監視指導を行うなど、設備の整備及び食品取扱の衛生的向上を図る。

### イ 会場等の食品取扱施設に対する衛生指導

開会式会場及び競技会場（以下「大会会場」という。）における食品取扱施設に対して、衛生指導を行う。

### ウ 土産食品の衛生対策

適正表示の徹底及び不良食品の排除のため、必要に応じて検査を行うなど土産食品の衛生対策に努める。

## (2) 従事者の衛生指導

対象施設従事者に対して、個別衛生指導を行うなど食品衛生意識の向上に努める。

## 5. 環境衛生

実行委員会、関係自治体及び宿泊申込取りまとめ会社は、相互に連絡調整を図るとともに、関係機関の協力を得て、大会会場等の環境衛生に関する業務を実施する。

### (1) 内容

#### ア 大会会場の環境衛生対策

大会会場内外の清掃及び設備の点検・整備を徹底するとともに、し尿及び廃棄物等を適切に処理し、安全で清潔な会場保持に努める。

#### イ 飲料水の衛生

水道事業者等の協力を得て、施設の維持管理を把握し、飲料水の衛生保持に努める。

#### ウ 宿泊施設の環境衛生対策

宿泊施設管理者の協力を得て、同施設の環境衛生保持に努める。

### 日本スポーツマスターズ医療救護班の構成に関する留意事項

本留意事項は日本スポーツマスターズにおいて各競技会場に設置する救護所における医療救護班について定めるものとする。

1. 医療救護班は、医師、看護師、日本スポーツ協会公認アスレティックトレーナー及び競技団体救護担当等で構成する。
2. 各救護所には、医師及び看護師、またはそのいずれかを必ず配置する。なお、医師の配置が困難な場合は、各競技会場の指定医療機関と連携の上、緊急時の搬送体制を確保する。また、医師は、日本スポーツ協会公認スポーツドクターの配置が望ましい。
3. 日本スポーツ協会公認アスレティックトレーナーは、各救護所に配置することが望ましい。なお、必要に応じて、開催都道府県の近隣の都道府県に在籍する日本スポーツ協会公認アスレティックトレーナーを配置できる。
4. 競技団体救護担当は、開催県競技団体が各救護所に配置し、医師、看護師、日本スポーツ協会公認アスレティックトレーナー等との連絡調整等を行う。

## 傷害保険の加入

選手・監督等の方を対象とした傷害保険に加入した。所定の手続きを行うことにより、定額の保険金が支払われる。

### (1) 補償内容と手続きの流れ

大会期間中の急激かつ偶然な外来の事故によるケガにより、会場の救護所で臨時の応急手当（救急処置）を受け、救護所に配置された「救護台帳」に必要事項の記入がなされた方が、原則として補償の対象になる。

補償の対象者として該当し得る方には、大会終了後約1ヶ月後を目処に日本スポーツ協会から具体的な手続きに必要な書類を送付することとした。

※大会期間中に救護所へ行かず、「救護台帳」への記入がなされなかった場合は、補償の対象とすることができない場合がある。

※「救護台帳」により取得した個人情報、本大会期間中の傷害事故における保険請求業務に使用する他、引受保険会社へ提供することがある。

### (2) 補償内容

※補償内容は参加区分により異なる。

(例) 選手・監督の場合（加入者1名につき）

補償内容	補償額
死亡保険金	3,000万円
後遺障害保険金	90万円～3,000万円（程度に応じる）
入院保険金	3,600円
通院保険金	2,400円

※入院・通院保険は1日につき。

※いずれも事故の日からその日を含めて180日以内を支払い対象とする。

※入院保険は180日が限度、通院保険は90日が限度となる。



## 医薬品配備一覧

No	品目	規格	数量 (1セット)	数量 (救護所数)	合計数量
1	救急絆創膏 オーキューバンエコ	Mサイズ 1箱100枚	1	33	33
2	救急絆創膏 オーキューバンエコ	フリーサイズ 1箱3枚入	1		33
3	ステラーゼ 滅菌済	7.5cm×10cm 1箱50袋入	2		66
4	紙バン	9mm×10m 1箱10巻	1		33
5	テーピングテープ 非伸縮	50mm×12m 1箱12巻	1		33
6	アンダーラップテープ	70mm×25m 1巻	1		33
7	コールドスプレー	480ml	1		33
8	急速冷却パック	10個入	2		66
9	エコ氷のう	φ約170mm、約600ml	1		33
10	伸縮包帯 エコノミータイ	7.5cm×9m (伸長時) 10巻入	1		33
11	固定用弾力包帯 フリータイ	7.5cm×4.5m (伸長時) 6巻入	1		33
12	三角巾	110cm×110cm×155cm	1		33
13	ソフトシーネ 手指・足指用	指-M (10mm×25mm×120mm)	1		33
14	ソフトシーネ 上肢用	上肢用S (20mm×80mm×630mm)	1		39
15	綿棒	1袋50本 (1本包装)	2		66
16	殺菌消毒薬	80ml	1		33
17	脱脂綿 (カット済)	1,500枚入り	1		33
18	アルコール含浸綿	バックタイプ 200枚入	1		33
19	メディカルはさみ	-	1		33
20	ピンセット	-	1		33
21	毛抜き	-	1		33
22	爪切	-	1		33
23	ビニール手袋 パウダーフリー	Mサイズ 100枚入	1		33
24	電子体温計	-	1		33
25	手首式血圧計	-	1		33
26	キャリーストッカー	-	1		33

# 医療救護実績一覧表（大会期間中の合計）

競技名	参加区分	切傷		打撲		捻挫		靭帯損傷		アキレス腱損傷		肉離れ		骨折・脱臼		その他		合計			救急搬送	
		男	女	男	女	男	女	男	女	男	女	男	女	男	女	男	女	男	女	計		
水泳	選手・監督	1		1					1				1				1		4	1	5	
	その他	1																	1		1	
	小計	2		1					1				1						5	1	6	
サッカー	選手・監督			2		2		3				1		1			1		9	1	10	1
	小計			2		2		3				1		1			1		9	1	10	1
テニス	選手・監督	1		1												9	10	11	10	21		
	その他															1		1		1		
	小計	1		1												10	10	12	10	22		
バレーボール	選手・監督			1		1		2		2	1				2			5	4	9	2	
	小計			1		1		2		2	1				2			5	4	9	2	
バスケットボール	選手・監督	4										1		1	1	1		6	2	8		
	小計	4										1		1	1	1		6	2	8		
ソフトテニス	選手・監督						3					3			5	4		5	10	15		
	競技役員等														2			2		2		
	その他														2			2		2		
	小計						3					3			5	8		5	14	19		
軟式野球	選手・監督			1				1				4		1		3		10		10	2	
	その他														1			1		1		
	小計			1				1				4		1		4		11		11	2	
ソフトボール	選手・監督											1		1				2		2		
	小計											1		1				2		2		
バドミントン	選手・監督			1	1													1	1	2		
	小計			1	1													1	1	2		
空手道	選手・監督	1		9	2					1		1	1	5	1	2	1	19	5	24	2	
	小計	1		9	2					1		1	1	5	1	2	1	19	5	24	2	
合計	選手・監督	7		16	3	3	3	4	3	1	2	10	4	8	2	23	17	72	34	106	7	
	競技役員等															2		2		2		
	その他	1													2	2		3	2	5		
	合計	8	0	16	3	3	3	4	3	1	2	10	4	8	2	25	21	75	38	113	7	

※人数は延べ人数（同一人物が複数回にわたって救護所に来所した場合は都度カウント） ※韓国選手団(本部役員は除く)を含む

# 暑熱対策に関する対応方針

2025年8月6日現在

## 【大会前】

1. 救護所等において参加者が積極的に身体冷却を行えるような環境を整備（可能な限り複数の冷却方法を準備）する。
2. 万一に備えた救急体制を構築し、救護所における熱中症に特化した対応（救急車の要請⇒涼しい場所への避難⇒身体冷却）を、速やかに実施できるように準備する。
3. 参加チーム・参加者に対して、本対応方針の内容を周知する。
4. 運営スタッフに対する熱中症に関する教育（予防、初期症状、早期発見、初期対応、救急処置等）を行うとともに、当日の役割分担に応じた適切な休憩時間などの設定を行う。

※[スポーツ活動中の熱中症予防ガイドブック](#)

5. 屋外競技の各会場において、競技会開始日の前日に暑さ指数（WBGT）を測定する機器の動作確認を行う。

※機器に不具合がある場合は、大会実施本部へ連絡すること。



## 〈参加チーム・参加者〉

- 熱中症に関する情報（症状や予防方法等）を確認し、暑熱順化や個人としての対策（飲料や冷却手段\*、服装等）を準備すること。

※運動前（プレクーリング）、運動中、ハーフタイムなどの休憩時、運動後における競技特性に応じた方法

※持病や内服薬によっては熱中症に対するリスクが高まるため、適宜、主治医に相談すること。

- 体調管理（睡眠や食事）の徹底とともに、大会参加1週間前からは体調チェック（体温や特記事項を記録）を毎日実施し、大会参加時に記録した内容を持参すること（様式は問わず提出は不要）。

## 〈運営スタッフ〉

- 体調管理（睡眠や食事、暑熱順化を含む）の徹底とともに、大会当日に向けた個人としての対策（飲料や冷却手段、帽子や服装等）を準備すること。

## 【大会期間中】

1. 屋外競技においては、各会場において定められたタイミングや場所・方法で、各競技の運営スタッフによる暑さ指数（WBGT）の測定・記録を実施する。

※本大会の屋内競技の各施設は空調を完備しているため、大会実施本部としては暑さ指数（WBGT）の測定・記録を実施しない。

※測定した結果は、JSPO 所定のスプレッドシートに随時入力すること。暑さ指数（WBGT）が31℃以上になった場合は、別途、大会実施本部に連絡し、所定の対応を講じること。31℃以上になった場合は可能な範囲で複数回測定すること。

### 【タイミング・測定場所】

[別表参照](#)

### 【方法】

- ・黒球に日射を当てる（黒球が陰にならない）
- ・地上から1.1m 程度の高さで測定
- ・壁等の近くは避ける
- ・値が安定してから（10分程度）測定値を読み取る

※屋外での計測は熱中症の危険性が高まるため、測定者は事前に水分補給をし、帽子を被るなどの対策をすること。

※[環境省「屋外日向日向の暑さ指数計の使い方」\(PDF\)](#)



2. JSPO 作成の「[熱中症予防運動指針](#)」に基づき、暑さ指数（WBGT）が31℃以上の場合、屋外競技においては、原則として競技を中止とする。

なお、測定のタイミングや試合・競技の進行状況によっては、予め中央競技団体と開催県競技団体が確認した方針（別表参照）や競技規則等に則って対応する。

別表

競技	測定のタイミング/場所	規程等	概要
サッカー	試合開始前、試合中 (開始前) ピッチ上 (試合中) ピッチに近い場所	JFA 熱中症対策ガイドライン	【試合中実測値が WBGT31℃以上になった場合】 ・試合を中止・中断又は延期する ※ガイドラインで定められた対応を実施した場合に限り、主催者判断で試合を実施することができる 【主な対応内容】 ・試合時間の短縮、ハーフタイムの時間の延長、クーリングブ레이크または飲水タイムの採用
	大会開催中、1時間、または、30分毎 会場内の適切な位置	熱中症予防 JTA 公式テニストーナメント開催ガイドライン	WBGT32.2℃以上 プレーの一時的中止 WBGT30.1℃以上 ヒートルールの適用 WBGT28℃以上 頻繁な休息（水分・塩分の補給、体表冷却手段の提供）
自転車競技	競技開始の1時間前から1時間毎（終了予定の1時間前まで） バンク近くの測定可能な場所		WBGT31℃以上の場合、原則として競技を中止とする（大会全体の方針）
ソフトテニス	常時観測（記録は1時間毎） 大会使用コート付近		【WBGT31℃以上】 ・原則マッチ（試合）を中断し、休憩時間をとる（水分補給や身体冷却のための時間をとる） 【暑さが予想される場合】 ・ルールや慣例に因わない水分補給、タイム時の日傘等身体冷却用品の使用許可 ・マッチ（試合）をしていない4ペアのコート外での休憩
軟式野球	開始前、2回、5回終了後、試合終了後 活動に支障がなく、運動実施個所になるべく近いところ	JSBB 熱中症予防対策ガイドライン	WBGT35℃以上 試合の中止や順延を判断 WBGT33℃以上 試合の中止や順延、時間変更を判断 WBGT31℃以上 原則、試合は中止、中断、順延とする ※ JSBB 危機管理マニュアル（熱中症項目）の大会運営側の対応ならびに試合中のクーリングブレイクの確保が十分に取られている場合は主催者の判断において実施することができる ※ 試合中に WBGT33℃を超えた場合は、試合を中止または中断する JSBB 危機管理マニュアル（熱中症項目）に準じて試合を実施することができる
	試合開始前、給水タイム毎 バックネット近く	ソフトボールにおける熱中症予防対策ガイドライン	WBGT31℃以上の場合、原則として競技を中断するが、ガイドラインに定められた対応を実施した場合に限り、主催者判断で試合を実施することができる。 主な対応内容：事前のガイドラインの周知、状況に応じた冷却・給水タイムの採用、冷却用品の準備を運営側・参加者側双方で行う。 WBGT35℃以上の場合、各会場責任者と大会委員長で協議のうえ、試合の中断、中止、延期を決定する。
ゴルフ	常時観測（記録は1時間毎） クラブハウス周辺の芝の上でかつ日があたる場所		WBGT33℃以上の場合、プレーの中断を検討する。 WBGT31℃を超えることが予想される場合、または開催コースから要請があった場合、9ホール後に30分の休憩をとらせることを検討する（この休憩時間は規則上のラウンド中となる）。

3. 競技の中止に伴う対応は以下のとおりとする。

**【競技日程（開始・終了時刻、試合数、実施会場等）の変更】**

関係者間（JSPO、開催県、中央競技団体、開催県競技団体）で協議し、適宜、参加チーム・参加者の意向を確認した上で決定する。ただし、競技会最終日の終了時刻は、原則として当初の終了予定時刻より遅い時刻には変更しない。

**【競技会の全日程を終了できなかった場合の順位・成績の取扱い】**

中央競技団体は、以下の判断基準により作成した案を大会実施本部に報告・協議した上で順位・成績を決定する。

なお、ベスト8を確定しない競技会実施方法の場合は、ベスト8をベスト4に読み替えるなどの運用とする。

〈ベスト8以上が出揃っている場合〉

順位は、競技会終了時点における最高成績の全チームを1位として取り扱う。

例：決勝が実施できなかった場合は、決勝に進出した2チームを1位とする。

ただし、準々決勝・準決勝等の各段階のすべての試合が終了していない場合は、各段階まで進出した全チームを同順位とする。

例：準々決勝4試合（準決勝2試合）がすべて終了していない場合、準々決勝進出8チーム（準決勝進出4チーム）は同順位とする。

〈ベスト8以上が出揃っていない場合〉

順位は空位とし、確定しない。

4. 暑さ指数（WBGT）の測定結果にかかわらず、選手や運営スタッフの不調による競技の中断や中止等に伴う対応については、予め中央競技団体と開催県競技団体が確認した方針や競技規則等に則って対応する。ただし、事案の発生状況や競技会の進行状況等を踏まえ、可能な限り柔軟な運用を行うものとする。

**〈参加チーム・参加者〉**

- 大会期間中も体調チェック（体温や特記事項を記録）を毎日実施し、当日の体調の状態や気象予報、環境省「[熱中症予防情報サイト](#)」における暑さ指数（WBGT）の実況と予測を踏まえ、熱中症のリスクが高いと判断される場合は、競技参加を取り止めること。

※環境省「[熱中症予防情報サイト](#)」

（[全国の暑さ指数](#)）暑さ指数の実況と予測



- 当日の気象予報、暑さ指数（WBGT）に関係なく、競技中に熱けいれんや熱疲労の症状（頭痛、めまい、吐き気、嘔吐、脱力感、倦怠感など）を自覚した際には、審判に症状を伝えるとともに、水分補給や休憩などの必要な対応を求めること。

**〈運営スタッフ〉**

- 担当当日の体調の状態や気象予報、環境省「[熱中症予防情報サイト](#)」における暑さ指数（WBGT）の実況と予測を踏まえ、熱中症のリスクが高いと判断される場合は、担当の変更を申し出るなどの対応を講ずること。

※環境省「[熱中症予防情報サイト](#)」

（[全国の暑さ指数](#)）暑さ指数の実況と予測



- 当日の気象予報、暑さ指数（WBGT）に関係なく、業務中に熱けいれんや熱疲労の症状（頭痛、めまい、吐き気、嘔吐、脱力感、倦怠感など）を自覚した際には、運営スタッフに症状を伝えるとともに、水分補給や休憩などの必要な対応を求めること。

# 企業協賛概要

## ◎協賛企業について

今大会の協賛区分は、オフィシャルスポンサー、大会サプライヤー、大会サポーターの3区分を設定した。各協賛企業は次の通りとなった。

区分	社名	協賛カテゴリー	社名	協賛カテゴリー
オフィシャルスポンサー	ミスノ株式会社	スポーツ用品※アパレルを含む	東武トップツアーズ株式会社	旅行業務
大会サプライヤー	株式会社セレスポ	イベント設営業務		
大会サポーター	株式会社ミカサ	競技用ボール(バレーボール・バスケットボール・サッカーボール)		

※その他公益財団法人ミスノスポーツ振興財団から助成

## ◎協賛内容の実績

(広告・看板)

内容	オフィシャルスポンサー		大会サプライヤー	大会サポーター	
	ミスノ	東武トップツアーズ	セレスポ	ミカサ	
協賛社単独看板	水泳	ロゴ	ロゴ	—	—
	サッカー	ロゴ	ロゴ	—	—
	テニス	ロゴ	ロゴ	—	—
	バレーボール	ロゴ	ロゴ	—	—
	バスケットボール	ロゴ	ロゴ	—	—
	自転車競技	ロゴ	ロゴ	—	—
	ソフトテニス	ロゴ	ロゴ	—	—
	軟式野球	ロゴ	ロゴ	—	—
	ソフトボール	ロゴ	ロゴ	—	—
	バドミントン	ロゴ	ロゴ	—	—
	空手道	ロゴ	ロゴ	—	—
	ボウリング	ロゴ	ロゴ	—	—
	ゴルフ	ロゴ	ロゴ	—	—
協賛社コンボジット看板	ロゴ	ロゴ	ロゴ	ロゴ	
開会式タイトル看板	ロゴ	ロゴ	ロゴ	ロゴ	
記録掲示板表記	ロゴ	ロゴ	—	—	
のぼり旗	ロゴ	ロゴ	—	—	
競技別プログラム(13競技)広告	カラー1頁	カラー1頁	—	カラー1頁	

(ブース、提供品等)

内容	オフィシャルスポンサー		大会サプライヤー	大会サポーター
	ミスノ	東武トップツアーズ	セレスポ	ミカサ
開会式(前夜祭)	ANAクラウンプラザホテル	商品展示	—	—
水泳	(男女) アクアパレットまつやま	—	—	—
サッカー	(男)	北条スポーツセンター陸上競技場	—	—
		北条スポーツセンター球技場	—	—
		丸山公園陸上競技場	—	—
		あけぼのグラウンド	—	—
テニス	(男女) 愛媛県総合運動公園テニスコート	—	—	—
バレーボール	(男)	愛媛県総合運動公園体育館	—	—
		伊予市しおさい公園伊予市民体育館	—	—
	(女)	砥部町陶街道ゆとり公園体育館	—	—
		西条市総合体育館	—	—
バスケットボール	(男)	伊予三島運動公園体育館	—	—
		宇和島市総合体育館	—	—
	(女)	大洲市総合体育館	—	—
		ツインドーム重信	—	—
自転車競技(ロード)	(男女) 愛媛県総合運動公園	—	—	—
ソフトテニス	(男女) 今治市営スポーツパークテニスコート	—	—	—
軟式野球	(男)	坊っちゃんスタジアム	—	—
		マドンナスタジアム	—	—
		今治市営球場	—	—
		新居浜市営野球場	—	—
		西条市ひうち球場	—	—
		上島町いきなスポレク公園蛙石野球場	—	—
		内子運動公園野球場	—	—
		王子の森スタジアム	—	—
ソフトボール	(男)	八幡浜市民スポーツパーク	—	—
		西予市営宇和球場	—	—
		新居浜市民体育館	—	—
バドミントン	(男女) 愛媛県武道館	—	—	—
空手道	(男女) キスケKIT	—	—	—
ボウリング	(男) 滝の宮カントリークラブ	—	—	—
ゴルフ	(男)	—	—	—
	(女) エリエールゴルフクラブ松山	—	—	—
会期前資料送付		チラシ(各競技)	—	—
資料封入物	前夜祭	—	—	—
	各競技監督会議	—	—	—
資料袋提供(社名入り)		10,000枚	—	—
VIK		ナップ袋等	宿泊輸送業務	—
大会特設ホームページ表記		ロゴ・社名	ロゴ・社名	ロゴ・社名
前夜祭	CF素材	30秒×1回	30秒×1回	—
	招待者数	5名	5名	3名
	懇談会	1名	1名	—



# 現地調査

日本スポーツマスターズ委員会では、日本スポーツマスターズ戦略プラン2023-2027に掲げられた諸施策の評価・検証等を目的に、以下のとおり各種調査活動を実施した。また、令和8年2月18日開催の令和7年度第2回日本スポーツマスターズ委員会において調査概要を報告した。

報告にあたり、アンケート調査およびヒアリング調査にご協力いただいた方々に厚くお礼申し上げます。

1. 参加者対象アンケート調査（愛媛大会・会期中）
2. 主管競技団体対象ヒアリング調査（令和8年1月；令和7年6月事前ヒアリング調査）
3. 自治体対象ヒアリング調査（令和8年1月；令和7年6月事前ヒアリング調査）
4. 大会開催の経済波及効果の推計（令和7年12月）

1. 参加者対象アンケートでは1,498名から回答を得た。男性が約7割、40～50代が中心であり、競技志向・競技レベルの高い大会として認識されていた。満足度および再参加意向はともに9割を超えた。一方、不満点として参加費や交通アクセスが継続的課題として挙げられた。約8割がスポーツボランティア経験を有し、日本スポーツマスターズの参加者が、地域スポーツを支える人材であることが示された。
2. 主管競技団体対象のヒアリングでは、大会運営が組織の連帯強化やノウハウ蓄積に大きく貢献したことが示された。水泳競技での高校生ボランティアの活躍や、サッカー競技での若手役員の参画など、次世代育成の面で成果が見られた。運営面では、オンライン会議やLINE等のSNSを活用した迅速な情報共有により効率化が図られた。今後は、事務手続きの簡素化や、暑熱対策を含む競技環境のさらなる充実が要望されていた。
3. 自治体対象のヒアリングでは、「蛇口からみかんジュース」の提供や地産品の配布、菊間瓦のメダルといった愛媛らしい「おもてなし」が地域の魅力発信に直結し、観光PRにおいて確かな成果を収めたとされた。一部地域では、宿泊・飲食による経済効果を実感しており、スポーツ合宿や大会招致に資する地域PRを実施できたと認識されていた。また、一部地域では、小中学生の応援参加など教育的効果が高く評価された。一方で、宿泊・交通情報の周知強化、エアコン設置などの施設環境整備、早期準備体制の必要性が指摘された。
4. 大会開催の経済波及効果を推計した。大会全体（運営費・整備費を除く）の経済波及効果は約7.2億円と推計された。（岐阜：8.1億円 → 岩手：5.2億円 → 福井：6.6億円 → 長崎：9億円）。参加者の約9割が県内宿泊を行い、6割超が観光を実施・予定し、4割が同伴者を伴って参加しており、地域経済への寄与が確認された。
5. 成果目標における評価指標について、参加者数（7,533名；目標：7,200名以上）、「競技志向の高い大会」と認識する割合（95.3%；目標：95%以上）は目標値を維持した。また、地域活性化に資する開催地独自の事例（小中学生による都道府県別の幟や競技別横断幕の作成、蛇口からみかんジュース、メッセージ付き銘菓、菊間瓦メダル等）が創出され、2027年度までの累計目標（5件）に対して順調に進捗していることが確認された。

## ○結果の概要

### 1. 参加者対象アンケート調査（愛媛大会・会期中）

#### 要約

アンケート調査は、質問紙調査およびオンライン調査の方法により実施され、1,498票の有効回答を得た。全体の回答率は20.3%となり、前回大会を上回る結果が得られたものの、コロナ禍以前の大会と比較すると、必ずしも高い水準には至っていない状況であった。

参加者の属性については、男性が全体の約7割を占めており、年齢構成では40歳代および50歳代が中心であった。また、

日本スポーツマスターズは、勝敗や競技レベルを重視する競技志向の強い大会として参加者に認識されていることが明らかとなった。

大会への参加満足度については、「満足」および「やや満足」と回答した割合が約9割を占めるなど、総じて高い評価が得られており、再参加意向についても9割を超えるポジティブな意向が確認された。一方、不満点としては、参加費や会場までの交通アクセスに関する指摘が多く挙げられており、これらは過去の開催大会においても共通に確認されてきた課題である。

参加者の約8割が何らかのスポーツボランティア活動に従事しており、日本スポーツマスターズの参加者が、地域スポーツを支える重要な人的資源としての役割を果たしていることが示された。

参加者の約9割が愛媛県内に宿泊しており、会期中または会期前後に観光を実施、もしくは予定していると回答した割合は6割を超えていた。これらの結果から、本大会が開催地における滞在および消費行動を一定程度促進している状況がうかがえる。

経済波及効果の推計においては、参加者一人当たりの愛媛県内における平均消費支出額は約9万8千円となり、これを基に算出した県内の需要増額は約7.3億円と推計された。さらに、産業連関表を用いた分析の結果、直接効果、一次間接波及効果および二次波及効果を含めた愛媛県内への経済波及効果は、総額で約7.2億円に達するものと推計された。この推計は参加者の消費支出額を基礎としているが、同伴者を伴う参加者が39.9%を占めていたことから、実際の経済波及効果はさらに大きくなる可能性がある。

以上のことから、日本スポーツマスターズ2025愛媛大会は、参加者の高い満足度と再参加意向を背景に、開催地域に対して過去の開催大会と同程度以上の経済的効果をもたらした大会であったと評価できる。

#### 1-1. 回答状況

全体の回答率は20.3%であった。競技別では自転車競技（50.5%）、空手道（41.1%）の回答率が高かった。

表1. 参加者数と回答数（競技別回答率、※大会全体の参加者数は7,533名）

	参加者数	回答数	回答率
水泳	942	139	14.8%
サッカー	347	54	15.6%
テニス	362	92	25.4%
バレーボール	1,277	235	18.4%
バスケットボール	1,178	142	12.1%
自転車競技	93	47	50.5%
ソフトテニス	270	35	13.0%
軟式野球	621	123	19.8%
ソフトボール	821	170	20.7%
バドミントン	260	73	28.1%
空手道	671	276	41.1%
ボウリング	242	70	28.9%
ゴルフ	296	42	14.2%
合計	7,380	1,498	20.3%

#### 1-2. 性別

男性が7割強であった。この傾向は、長崎大会と同様であった。

#### 1-3. 年齢

40歳代、50歳代（いずれも4割弱）の構成比が高かった。

#### 1-4. 参加競技

空手道、バレーボール、ソフトボールの構成比が高かった。長崎大会と比較し、空手道、バスケットボールの構成比が高くなり、軟式野球、ボウリング、サッカーの構成比が低くなった。

## 1-5. 大会の性格～競技志向

日本スポーツマスターズは、競技志向の強い大会と理解されていた。この傾向は過去の大会と同様であった。

## 1-6. 大会の性格～競技レベル

日本スポーツマスターズは、競技レベルの高い大会と理解されていた。この傾向は過去の大会と同様であった。

## 1-7. 日本スポーツマスターズへの参加満足の程度

日本スポーツマスターズへの参加満足の水準は、高いものであった。この傾向は過去の大会と同様であった。

## 1-8. 日本スポーツマスターズの参加経験

参加者のリピーター率は7割強であった。初めて参加した人は3割弱であった。

## 1-9. 参加費

日本スポーツマスターズの参加費については「高い」と評価する割合が7割弱、「ちょうどよい」とする割合が3割強であった。長崎大会と同様に「高い」と評価する割合が高くなった。

## 1-10. 再参加意向

日本スポーツマスターズに、9割強の人が再び参加したいとしていた。この傾向は、長崎、福井、岩手大会と同様であった。

## 1-11. 不満点

参加費（36.3%）、会場までの交通アクセス（32.4%）などが主な不満点であった。長崎大会から引き続き参加費を不満とする割合が高かった。



図1 不満点の内容（大会別）



図2 スポーツボランティアの参加状況（業務内容・大会別）

※ 一般成人のデータ：「笹川スポーツ財団（2025）. スポーツライフデータ2024, p.103.」から引用

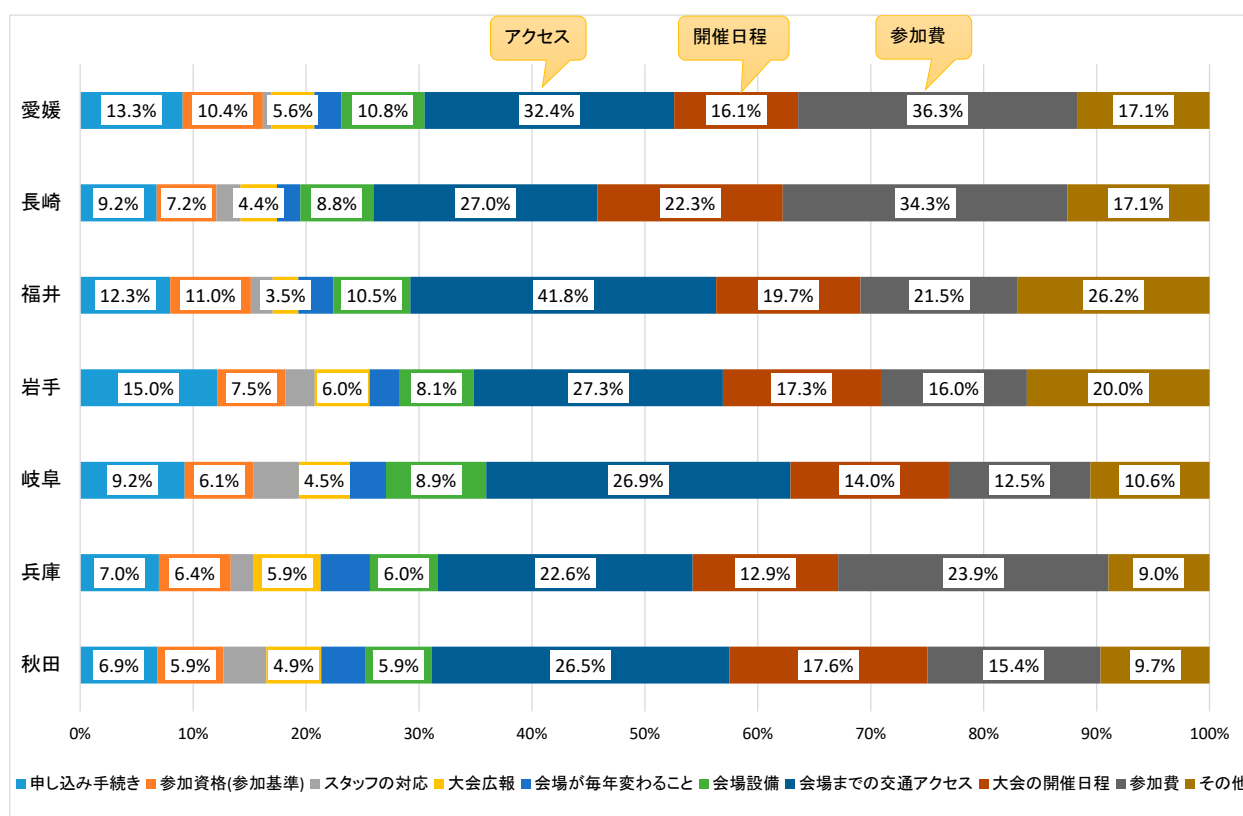
## 1-12. 総合大会

日本スポーツマスターズを総合大会として意識している回答者の割合は7割強であった。この傾向は過去の大会と同様であった。

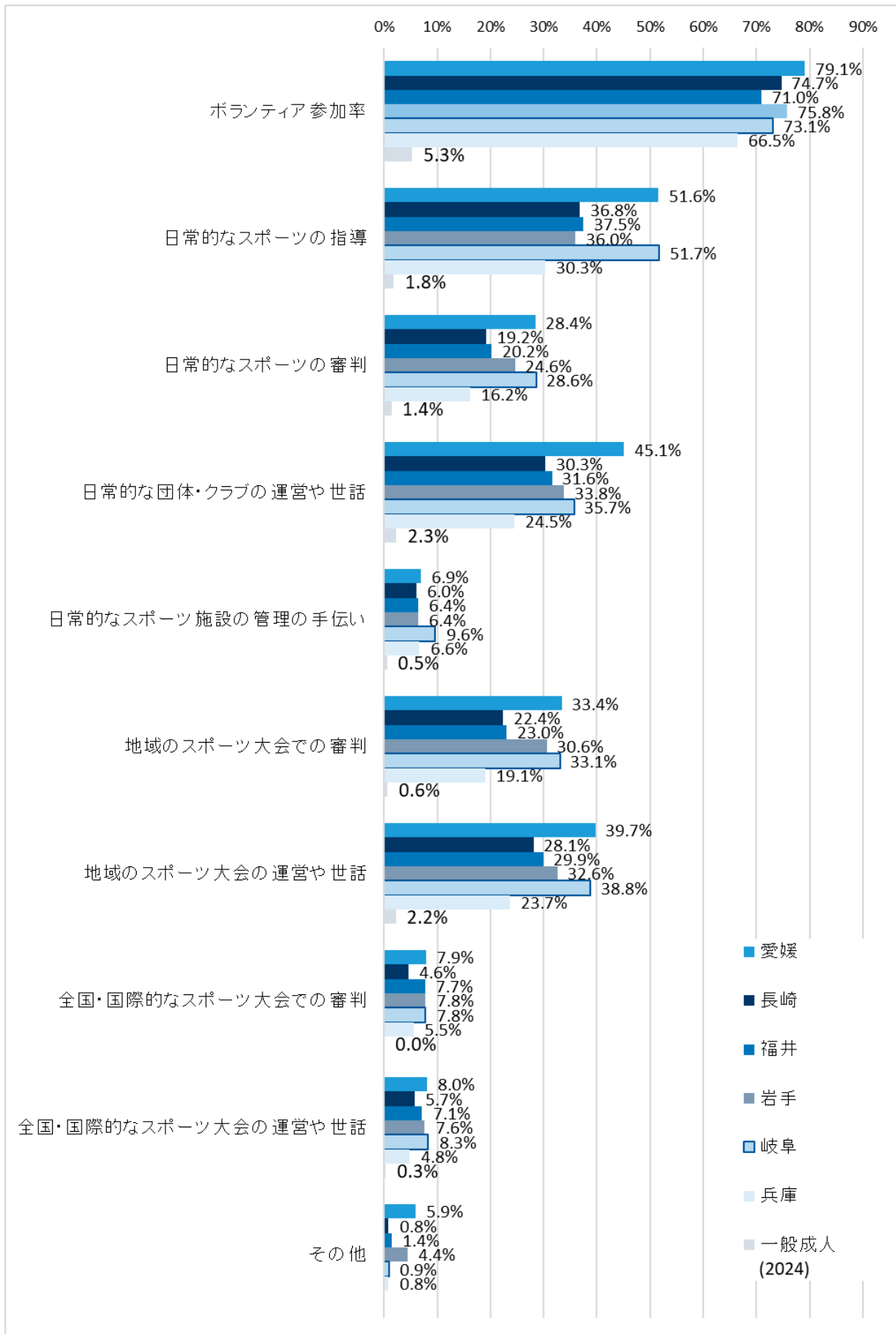
## 1-13. スポーツボランティア

何らかのスポーツボランティアを行っている人の割合は79.1%であった。日常的なスポーツの指導（40.9%）、日常的な団体・クラブの運営や世話（35.7%）、地域のスポーツ大会の運営や世話（31.4%）などが主なものであった。一般成人（SSF, 2024）と比較すると、マスターズ参加者のボランティア参加率はかなり高かった。

## 1-14. マスターズの位置づけ

日本スポーツマスターズを9割弱の人が高い位置づけの大会としていた。この傾向は長崎、福井、岩手大会と同様であった。

## 2. 主管競技団体対象ヒアリング調査（令和8年1月；令和7年6月事前ヒアリング調査）

### 要約

主管競技団体へのヒアリング調査の結果、日本スポーツマスターズ愛媛大会は地域や組織に好影響を与えたことが示された。水泳競技での高校生ボランティアの活躍や、サッカー競技での経験の浅い役員による運営への参画は、競技への多様な関わり方を再発見する貴重な機会となった。また、ソフトテニスやバドミントンでは地元選手の競技継続への意欲向上が図られ、ボウリングやテニスでは連盟内の連帯がより強固なものとなった。

運営面では、オンライン会議やSNSを活用した迅速な情報共有により、効率的で精度の高い大会管理がなされた。バスケットボールや軟式野球では、多様な関係機関との調整を完遂し、全国の参加者が安心して競技に打ち込める環境が整えられた。各団体は、事務手続きのさらなる簡素化や、ICTと紙媒体の併用、暑熱対策を含む競技環境の充実について要望していた。

地域と連携した「おもてなし」は高く評価され、共通して都道府県別の幟や横断幕が会場を鮮やかに彩り、多くの参加者にいい影響を与えていた。特に愛南町での小中学生による応援や、内子町での特産品提供、さらには菊間瓦のメダルといった愛媛らしい創意工夫は、地域一体となった盛り上がりを創出した。今後は、宿泊や移動面での細やかな配慮をさらに深めることで、選手や役員の満足度がより一層向上し、将来的なスポーツ振興に向けた強固なレガシーとなることが期待された。

表2. ヒアリング調査の対象団体

期日	主管競技団体等	
1月13日	愛媛県バドミントン協会	愛媛県ボウリング連盟
1月14日	愛媛県ソフトテニス連盟	
1月15日	愛媛県バスケットボール協会	
1月16日	愛媛県サッカー協会	愛媛県テニス協会
1月19日	愛媛県軟式野球連盟	
1月20日	愛媛県水泳連盟	

## 3. 自治体対象ヒアリング調査（令和8年1月；令和7年6月事前ヒアリング調査）

### 要約

愛媛大会に関わる7市町へのヒアリング調査では、多くの自治体が独自の「おもてなし」を通じて地域の魅力を全国へ発信できたことを肯定的に捉えていた。松山市や今治市、新居浜市等では「蛇口からみかんジュース」の提供や地産品の配布が好評を博し、特産品への問い合わせが相次ぐなど、観光PRや経済波及における確かな成果が確認された。また、宇和島市や愛南町、大洲市では、トップレベルの競技を間近で体感できる機会が地域に活気をもたらし、特に小中学生による応援や幟（のぼり）の作成が選手との温かい交流を生むなど、次世代への教育的・啓発的効果も高く評価された。

運営面では、各競技団体との連携が一段と深まり、地域における組織的なネットワークが強化されたことが大きな成果と

なった。さらなる大会の発展に向けた将来への展望としては、地域の宿泊・飲食情報をより効果的に参加者へ届けるための柔軟な周知方法の検討や、参加者の利便性をより高めるための計画的な準備体制、競技環境のさらなる充実に向けた施設整備など、次回の開催をより良くするための建設的な提案が多く寄せられた。東温市での心温まるメッセージ付き銘菓の配布といった創意工夫も光り、今大会を通じて得られた運営ノウハウや地域間の絆は、将来的なスポーツ合宿や大会招致へと繋がる貴重なレガシーとして位置付けられた。参加者の満足度の高さは、愛媛が誇る「おせっかい文化」と、運営に携わった人々の真摯な尽力が背景にあるものと考えられていた。

表3. ヒアリング調査の対象自治体

期日	自治体名		
1月13日	大洲市	今治市	
1月14日	愛南町	宇和島市	東温市
1月15日	新居浜市		
1月27日	松山市		

#### 4. 大会開催の経済波及効果の推計（令和7年12月）

##### 要約

本報告では、日本スポーツマスターズ2025愛媛大会の開催に伴う経済波及効果について、主として参加者の消費支出を基礎データとして推計が行われた。推計対象は開催県である愛媛県内への効果に限定され、大会運営費や施設整備費は対象外とされた。

参加者消費支出の算出にあたっては、日本スポーツ協会が実施したアンケート調査の結果が用いられた。回収1,502票のうち、必要項目に記入のないもの等を除外し、1,396サンプルを有効回答とした。対象項目は交通費、宿泊費、飲食費、お土産代、その他の5項目であり、平均支出額は1人当たり97,794円と算出された。2024長崎大会と比較すると約8,500円の減少であったが、2023福井、2022岩手、2019岐阜の各大会よりは高水準であった。愛媛は大都市圏に比較的近く、遠隔地開催ほど支出が増えるという仮説と整合的であると分析された。また、全国的な実質消費支出の減少傾向も影響した可能性が指摘された。

大会参加者数7,460人（推計実施時点；最終的な参加者数は7,533名）を乗じて算出した県内需要増額は約7億2,950万円であった。費目別では交通費が約2億6,929万円、宿泊費約1億9,296万円、飲食費約1億3,463万円、お土産代約8,283万円、その他約4,982万円であった。この規模は2024長崎大会と同程度であった。

経済波及効果の推計には、愛媛県が公表する平成27年産業連関表分析ツールが用いられた。需要増額は産業分類ごとに比率配分され、県内自給率や消費転換率を考慮した一般的手法により、直接効果、一次間接波及効果、二次波及効果の合計として算出された。

その結果、愛媛県内への総合的な経済波及効果は約7.2億円と推計された。内訳は直接効果4億5,590万円、一次間接波及効果1億7,770万円、二次波及効果8,210万円であった。需要増額より直接効果が小さいのは、県外移入品や輸入品の利用を前提としたためであると説明された。

この金額は2024長崎大会の約9.0億円より少なかったが、産業構造の差異によるものと考察された。一方で、2022岩手大会や2023福井大会と比較すると同程度以上であり、愛媛大会も従前大会と同様に大きな経済効果をもたらしたと評価された。また、本推計には含まれない運営関連の調達等による追加的効果も一定規模存在した可能性が示唆された。

以上より、本大会は参加者消費を通じて県内需要を喚起し、産業連関を介して幅広い波及効果を生み出した大会であったと考察された。

表4. 日本スポーツマスターズ2025愛媛大会による愛媛県内への経済波及効果の推計結果

項目	金額 (百万円)
※需要増加額	729.5
一次直接効果 (日本スポーツマスターズ2025愛媛大会の最終需要増加により直接愛媛県内に生じた生産)	455.9
一次間接波及効果 (直接効果が生じることで誘発された原材料等の生産)	177.7
二次波及効果 (一次波及効果によって増加した賃金・俸給が家計消費に回ることによって誘発された生産)	82.1
日本スポーツマスターズ2025愛媛大会による愛媛県内への経済波及効果 [総合効果] ※一次(直接効果+間接効果) + 二次効果	715.7

※需要増加額よりも一次直接効果額が少ない理由は、他県からの移入品や輸入品も使って需要(愛媛県内でのマスターズ参加者による消費)を満たす産業分類があるためである。

報告責：仲澤 眞・井上周建(筑波大学)、岩村聡(帝京大学)、南 博(北九州市立大学)

# 実行委員会



**JAPAN  
GAMES  
MASTERS**

# 日本スポーツマスターズ2025愛媛大会開催の経過概要

令和5年3月16日	愛媛県と愛媛県スポーツ協会の連名で日本スポーツ協会に申請書を提出	4月17日	令和7年度日本スポーツマスターズ第1回実施中央競技団体連絡会議に陪席
4月19日	令和5年度日本スポーツ協会第1回理事会で愛媛大会開催が正式決定	4月24日～30日	日韓スポーツ交流（派遣）
5月～	15市町及び13競技団体と日程並びに競技会場について調整	5月21日～23日	日本スポーツ協会と各競技団体による個別折衝
令和6年2月21日	令和5年度第2回日本スポーツマスターズ委員会において愛媛大会の中心会期及び実施競技を決定	6月2日	令和7年度第1回日本スポーツマスターズ委員会に陪席
4月18日	令和6年度日本スポーツマスターズ第1回実施中央競技団体連絡会議に陪席	6月5日	懸垂幕を愛媛県庁第一別館及び松山観光港に掲出
5月27日	日本スポーツマスターズ2025愛媛大会実行委員会設立総会及び第1回総会開催	6月5日	懸垂幕を愛媛県出先機関及び伊予鉄高島屋に掲出
6月3日	令和6年度第1回日本スポーツマスターズ委員会に陪席	6月21日	日本スポーツマスターズ2025愛媛大会カウントダウンイベント開催（愛媛県総合運動公園） カウントダウンボードを愛媛県庁へ設置
7月19日～	会場市町の庁舎や競技会場へポスターの掲出	6月23日	日本スポーツマスターズ2025愛媛大会実行委員会第5回総会開催（書面）
7月25日	日本スポーツマスターズ2025愛媛大会実行委員会第1回企画運営委員会及び競技団体・開催市町合同連絡会を開催	6月30日	カウントダウンボードを松山空港及びJR松山駅へ設置
8月21日	日本スポーツマスターズ2025愛媛大会実行委員会第2回総会開催（書面）	7月19日～21日	記念事業 第30回ジャパンクラシックマスターズパワーリフティング選手権大会開催
8月27日	令和6年度日本スポーツマスターズ第2回実施中央競技団体連絡会議に陪席	8月3日	記念事業 ダンススポーツ競技大会開催
9月21日	日本スポーツマスターズ2025愛媛大会キックオフイベント開催（愛媛県総合運動公園） 同イベントにおいて大会アンバサダー委嘱	8月7日	日本スポーツマスターズ2025愛媛大会実行委員会第3回企画運営委員会開催
9月24日	会場市町の庁舎や競技会場へのぼり旗の掲出	8月19日	令和7年度日本スポーツマスターズ第2回実施中央競技団体連絡会議に陪席
10月28日～30日	日本スポーツマスターズ委員会 坂元委員長が愛媛県知事・開催市町・民間競技会場を表敬訪問	8月23日	ボランティア研修会開催
11月5日～8日	日本スポーツ協会が競技会場調査を実施	9月6日～7日	会期前競技（水泳競技）開催
11月20日	令和6年度日本スポーツマスターズ第3回実施中央競技団体連絡会議に陪席	9月7日	会期前競技（自転車競技）開催
令和7年1月21日	日本スポーツマスターズ2025愛媛大会実行委員会第2回企画運営委員会開催	9月8日～12日	会期前競技（ゴルフ競技）開催
2月12日	日本スポーツマスターズ2025愛媛大会実行委員会第3回総会開催（書面）	9月18日～24日	日韓スポーツ交流（受入れ）
2月19日	令和6年度第2回日本スポーツマスターズ委員会に陪席	9月19日	開会式（前夜祭）開催
3月12日	日本スポーツマスターズ2025愛媛大会実行委員会第4回総会開催（書面）	9月20日～23日	主会期競技（10競技）開催
4月1日	公募ボランティア募集開始	11月19日	令和7年度日本スポーツマスターズ第3回実施中央競技団体連絡会議に陪席
		令和8年2月18日	令和7年度第2回日本スポーツマスターズ委員会に陪席
		令和8年2月19日	日本スポーツマスターズ2025愛媛大会実行委員会第6回総会開催（書面）

# 日本スポーツマスターズ2025愛媛大会 実行委員会会則

## (名 称)

第1条 本会は、日本スポーツマスターズ2025愛媛大会実行委員会（以下「本会」という。）と称する。

## (目 的)

第2条 本会は、公益財団法人日本スポーツ協会の定める「日本スポーツマスターズ開催基準要項」に基づき、日本スポーツマスターズ2025愛媛大会（以下「大会」という。）の開催に必要な事業を行うことを目的とする。

## (事 業)

第3条 前条の目的を達成するために、次の各号に掲げる事業を行う。

- (1)大会の開催に必要な計画の策定に関すること。
- (2)公益財団法人日本スポーツ協会、関係団体、その他関係機関等との連絡調整に関すること。
- (3)大会の運営に関すること。
- (4)前各号に掲げるもののほか、大会の目的を達成するために必要な事項に関すること。

## (組 織)

第4条 本会は、役員及び委員をもって組織する。

## (役 員)

第5条 本会に、次の役員を置く。

- (1)会 長 1名
- (2)副会長 2名
- (3)監 事 2名

2 本会に、顧問を置くことができる。

## (役員、委員及び顧問の選任)

第6条 会長は、愛媛県知事をもって充てる。

- 2 副会長、監事、委員及び顧問は、別表第1に掲げる職にある者を会長が委嘱する。
- 3 前項に掲げる者のほか、会長が必要と認める者を委員として委嘱することができる。

## (役員等の職務)

第7条 会長は、本会を代表し、会務を総理する。

- 2 副会長は、会長を補佐し、会長に事故があるとき、又は会長が欠けたときは、その職務を代行する。
- 3 監事は、本会の財務を監査する。
- 4 委員は、会務を審議する。
- 5 顧問は、重要な任務について会長の諮問に応ずる。

## (任 期)

第8条 役員、委員及び顧問の任期は、本会が解散する日までとする。

- 2 前項の規定にかかわらず、委員等が就任時の期間及び団体の役職を離れた場合において、その委員等は辞任したものとみなし、その後任者が前任者の在任期間を務めるものとする。

## (報 酬)

第9条 委員等の報酬は、無報酬とする。ただし、費用を弁償することができる。

## (会議の種類)

第10条 本会に、次の議会を置く。

- (1)総会
- (2)企画運営委員会

## (総 会)

第11条 本会の総会（以下「総会」という。）は、会長、副会長及び委員をもって構成する。

- 2 総会は、必要に応じ会長が招集し、会長又は会長が指名する者が議長を務める。
- 3 総会は、次の各号に掲げる事項について審議し、決定する。

- (1)大会開催の総合的な計画に関する事項
- (2)予算及び決算に関する事項
- (3)会則の制定及び改廃に関する事項
- (4)その他、本会の目的達成のために関する重要な事項

- 4 総会は、委員の半数以上の出席がなければ、会議を開くことができない。
- 5 委員は、やむを得ない理由により会議に出席できないときは、代理人に議決権を委任することができる。この場合において、前項の規定の適用については、出席したものとみなす。
- 6 総会の議事は、出席者（代理人を含む。）の過半数でこれを可決し、可否同数のときは、議長の決するところによる。
- 7 会長が必要と認める場合は、事前に送付した議案に対し書面をもって表決し、総会の議決に代えることができる。
- 8 会長が必要と認めるときは、総会に委員等以外の者の出席を求め、その意見を聞くことができる。

(専決処分)

第12条 会長は、総会を招集するいとまがないと認めるときは、その議決すべき事項を専決処分することができる。

- 2 会長は、前項の規定により専決処分をしたときは、これを次の総会において報告しなければならない。

(企画運営委員会)

第13条 企画運営委員会（以下「委員会」という。）は、委員長、副委員長及び委員をもって構成する。

- 2 委員長は、愛媛県観光スポーツ文化部長をもって充てる。
- 3 副委員長及び委員は、別表第2に掲げる職にある者を委員長が委嘱する。
- 4 委員会は、必要に応じ会長が招集し、委員長が議長となる。
- 5 委員会は、次の事項について、審議し決定する。
  - (1)競技運営、広報活動、事前イベント、医事衛生、警備防災や宿泊等の事項に関すること。
  - (2)総会から委任された事項に関すること。
  - (3)総会を招集するいとまがない緊急事項に関すること。
  - (4)その他会長が必要と認める事項に関すること。
- 6 委員会は、前項各号に掲げる事項を審議し、決定した内容を、必要に応じて次の総会に報告する。
- 7 委員会の会議については、第8条、第9条及び第11条第4項から第8項までの規定を準用する。この場合において、「総会」を「委員会」に、「議長」を「委員長」に読み替えるものとする。

(事務局)

第14条 本会の事務を処理するため、事務局を愛媛県観光スポーツ文化部スポーツ局地域スポーツ課スポーツマスターズ大会推進室内に置く。

- 2 事務局に関し必要な事項は、会長が別に定める。

(経費)

第15条 本会の経費は、負担金及びその他の収入をもって充てる。

(予算及び決算)

第16条 本会の収支予算は、会長が編成し、総会の承認を得なければならない。

- 2 本会の収支決算は、会長が作成し、監事の監査を経て、総会の承認を受けなければならない。

(会計年度)

第17条 本会の会計年度は、毎年4月1日に始まり、翌年3月31日をもって終わる。

- 2 本会の会計処理は、会長が別に定めるもののほか、愛媛県会計規則（昭和45年愛媛県規則第18号）の例による。

(委任)

第18条 この会則に定めるもののほか、本会の運営に必要な事項は、会長が別に定める。

(解散)

第19条 本会は、第2条の目的が達成されたとき、又は設置の必要がなくなったときは、総会の議決に基づき解散する。

- 2 本会が解散するときに有する残余財産は、総会の議決に基づき処分する。

附 則

この規約は、令和6年5月27日から施行する。

# 日本スポーツマスターズ2025 愛媛大会実行委員会 機構図

## 実行委員会

会 長	愛媛県知事
副会長	愛媛県観光スポーツ文化部長
	(公財)愛媛県スポーツ協会会長
委 員	競技団体 開催市町 医療関係 警察関係 経済関係 観光関係 衛生関係 運輸・交通関係 学校関係 生涯関係 開催市町スポーツ協会
監 事	愛媛県出納局会計課長 (公財)愛媛県スポーツ協会監事
顧 問	愛媛県議会議長 愛媛県市長会会長 愛媛県町村会会長

## 企画運営委員会

委員長	愛媛県観光スポーツ文化部長
副委員長	愛媛県観光スポーツ文化部スポーツ局長 (公財)愛媛県スポーツ協会専務理事
委 員	競技団体 開催市町 医療関係 警察関係 経済関係 観光関係 衛生関係 運輸・交通関係 学校関係 生涯関係 開催市町スポーツ協会

## 事 務 局

事務局長	愛媛県観光スポーツ文化部スポーツ局地域スポーツ課スポーツマスターズ大会推進室長
事務局次長	愛媛県観光スポーツ文化部スポーツ局地域スポーツ課スポーツマスターズ大会推進室係長
出納員	愛媛県観光スポーツ文化部スポーツ局地域スポーツ課スポーツマスターズ大会推進室長
事務局員	愛媛県観光スポーツ文化部スポーツ局地域スポーツ課スポーツマスターズ大会推進室員

# 日本スポーツマスタース2025愛媛大会実行委員会 委員名簿

大会を振り返って

資料

実行委員会

競技要項

記録

区分	所属	役職	氏名
会長	愛媛県	知事	中村 時広
副会長	愛媛県観光スポーツ文化部	部長	久保田 晶
	愛媛県スポーツ協会	会長	大塚 岩男
競技団体	愛媛県水泳連盟	会長	尾崎 英雄
	愛媛県サッカー協会	会長	堀内 久勝
	愛媛県テニス協会	会長	大塚 岩男
	愛媛県バレーボール協会	会長	中村 進
	愛媛県バスケットボール協会	会長	松尾 和久
	愛媛県自転車競技連盟	会長	川本 健太
	愛媛県ソフトテニス連盟	会長	田坂 信一
	愛媛県軟式野球連盟	会長	渡邊 一志
	愛媛県ソフトボール協会	会長	穂岡 謙治
	愛媛県バドミントン協会	会長	中村 時広
	愛媛県空手道連盟	会長	井原 巧
	愛媛県ボウリング連盟	会長	戒能潤之介
	愛媛県ゴルフ協会	会長	高橋 祐二
	開催区市町	松山市	市長
今治市		市長	徳永 繁樹
宇和島市		市長	岡原 文彰
八幡浜市		市長	大城 一郎
新居浜市		市長	古川 拓哉
西条市		市長	高橋 敏明
大洲市		市長	二宮 隆久
伊予市		市長	武智 邦典
四国中央市		市長	大西 賢治
西予市		市長	管家 一夫
東温市		市長	加藤 章
上島町		町長	上村 俊之
砥部町		町長	古谷 崇洋
内子町		町長	小野植正久
開催市町スポーツ協会	愛南町	町長	中村 維伯
	松山市文化・スポーツ振興財団	理事長	本田 元広
	今治市スポーツ協会	会長	渡邊 一志
	宇和島市スポーツ協会	会長	濱田 宏行
	八幡浜市スポーツ協会	会長	河野 信
	新居浜市スポーツ協会	会長	真鍋 和人
	西条市スポーツ協会	会長	永井 克征
	大洲市スポーツ協会	会長	佐伯 幸一
	伊予市スポーツ協会	会長	沖 幸治
	四国中央市スポーツ協会	会長	篠原 実
	西予市スポーツ協会	会長	上中 保博
	東温市スポーツ協会	会長	藤田 恒心
	上島町スポーツ協会	会長	上村 建太
	砥部町スポーツ協会	会長	森岡 数美
内子町スポーツ協会	会長	菊地 幸雄	
愛南町スポーツ協会	会長	斎藤 武俊	
医療関係	愛媛県医師会	会長	村上 博
	愛媛県看護協会	会長	久保 幸
警察関係	愛媛県警察本部	本部長	近藤 裕行
経済関係	愛媛県商工会議所連合会	会頭	高橋 祐二
	愛媛県商工会連合会	会長	渡部 英志
観光関係	愛媛県観光物産協会	会長	中村 時広
衛生関係	愛媛県旅館ホテル生活衛生同業組合	理事長	宮崎 光彦
	愛媛県食品衛生協会	会長	木村 直泰
運輸・交通関係	愛媛県バス協会	会長	清水 一郎
	愛媛県ハイヤー・タクシー協会	会長	渡部 光男
学校関係	愛媛県中学校体育連盟	会長	篠原 希好
	愛媛県高等学校体育連盟	会長	井上 浩
生涯関係	愛媛県スポーツ推進委員協議会	会長	加藤 節夫
顧問	愛媛県議会	議長	福羅 浩一
	愛媛県市長会	会長	管家 一夫
	愛媛県町村会	会長	高門 清彦
監事	愛媛県出納局会計課	課長	三浦 正穂
	愛媛県スポーツ協会	監事	仙波 純子

令和7年9月末時点

# 日本スポーツマスターズ2025愛媛大会 実行委員会企画運営委員会委員名簿

区 分	所 属	役 職	氏 名	
委員長	愛媛県観光スポーツ文化部	部長	久保田 晶	
副委員長	愛媛県観光スポーツ文化部スポーツ局	局長	黒田 敬	
	愛媛県スポーツ協会	専務理事	馬越 祐希	
競技団体	愛媛県水泳連盟	副理事長兼競技委員長	越智 隼人	
	愛媛県サッカー協会	事務局長	井手 一隆	
	愛媛県テニス協会	理事長	堀川 映子	
	愛媛県バレーボール協会	副会長	石丸 靖	
	愛媛県バスケットボール協会	専務理事	相原 伸康	
	愛媛県自転車競技連盟	理事長	二宮 一	
	愛媛県ソフトテニス連盟	理事長	越智 朗	
	愛媛県軟式野球連盟	事務局長	武知 浩二	
	愛媛県ソフトボール協会	副会長	川原 學	
	愛媛県バドミントン協会	理事長	宗景 守	
	愛媛県空手道連盟	理事長	武井 仁志	
	愛媛県ボウリング連盟	理事長	由中 信安	
	愛媛県ゴルフ協会	専務理事・事務局長	八木 一成	
	開催県市町	松山市坂の上の雲まちづくり部スポーツインテグレーション推進課	課長	脛永 正広
		今治市総合政策部交流振興局スポーツ振興課	課長	早川 浩二
宇和島市教育委員会文化・スポーツ課		課長	笠松 美和	
八幡浜市教育委員会生涯学習課		課長	山中 貞則	
新居浜市企画部文化スポーツ局スポーツ振興課		課長	尾藤 秀行	
西条市子ども健康部スポーツ健康課		課長	戸田 哲也	
大洲市教育委員会スポーツ振興課		課長	谷本 浩二	
伊予市教育委員会事務局社会教育課		課長	北岡 康平	
四国中央市教育委員会文化・スポーツ振興課		課長	山田 仁美	
西予市政策企画部まちづくり推進課		課長補佐	松本 義博	
東温市教育委員会生涯学習課		課長	森 誠司	
上島町教育委員会生涯学習課		課長	柏原 利昭	
砥部町教育委員会社会教育課		課長	山本 勝彦	
内子町教育委員会自治・学習課		課長	福見 光生	
愛南町教育委員会生涯学習課		課長	織田 浩史	
委員	松山市文化・スポーツ振興財団	事業振興部長	山之内志郎	
	今治市スポーツ協会	課長補佐	真木 克幸	
	宇和島市スポーツ協会	理事長	有田 寅照	
	八幡浜市スポーツ協会	事務局員	滝本 陵	
	新居浜市スポーツ協会	常任理事	伊藤繁次郎	
	西条市スポーツ協会	事務局長	中圓尾 正	
	大洲市スポーツ協会	事務局員	石山 大	
	伊予市スポーツ協会	事務局長	北岡 康平	
	四国中央市スポーツ協会	常務理事・事務局長	藤田 恭二	
	西予市スポーツ協会	事務局	兵頭 孝明	
	東温市スポーツ協会	事務局	野中 健史	
	上島町スポーツ協会	事務局長	柏原 利昭	
	砥部町スポーツ協会	事務局	西本 由紀	
	内子町スポーツ協会	事務局	窪田 智貴	
	愛南町スポーツ協会	事務局長	中田 憲克	
	医療関係	愛媛県医師会	常任理事	西本 章
		愛媛県看護協会	専務理事	田窪 小夜
	警察関係	愛媛県警察本部	警備課長	池田 哲也
	経済関係	愛媛県商工会議所連合会	専務理事	福井 琴樹
		愛媛県商工会連合会	事務局長	松下昌一郎
観光関係	愛媛県観光物産協会	コーディネータ	森貞 千絵	
衛生関係	愛媛県旅館ホテル生活衛生同業組合	副理事長	菊川 堅吾	
	愛媛県食品衛生協会	専務理事	遠藤 一義	
運輸・交通関係	愛媛県バス協会	専務理事	松本 真一	
	愛媛県ハイヤー・タクシー協会	専務理事	谷口政賀津	
学校関係	愛媛県中学校体育連盟	会長	篠原 希好	
	愛媛県高等学校体育連盟	事務局長	渡邊 容史	
生涯関係	愛媛県スポーツ推進委員協議会	理事長	西森 隆史	

令和7年9月末時点

# 大会実施本部・記録送信について

## 1. 大会実施本部

【設置期間】 《会期前》 令和7年9月6日～7日（水泳）、9月7日（自転車）  
9月8日～12日（ゴルフ）  
《主会期》 令和7年9月20日～23日

【場所】 愛媛県観光スポーツ文化局スポーツ局地域スポーツ課  
スポーツマスターズ大会推進室内

【住所】 〒790-8570 松山市一番町4丁目4番地2

【電話】 089-968-2417

【FAX】 089-947-5721

【Eメール】 大会実施本部：sportsmasters@pref.ehime.lg.jp

## 2. 共同通信社

【送付先】 共同通信社 スポーツデータ部  
※大会記録本部のほか、共同通信社の指定するアドレス（部共有と担当者のアドレス）に送信。

## 3. 競技結果の報告

(1)報告の流れ

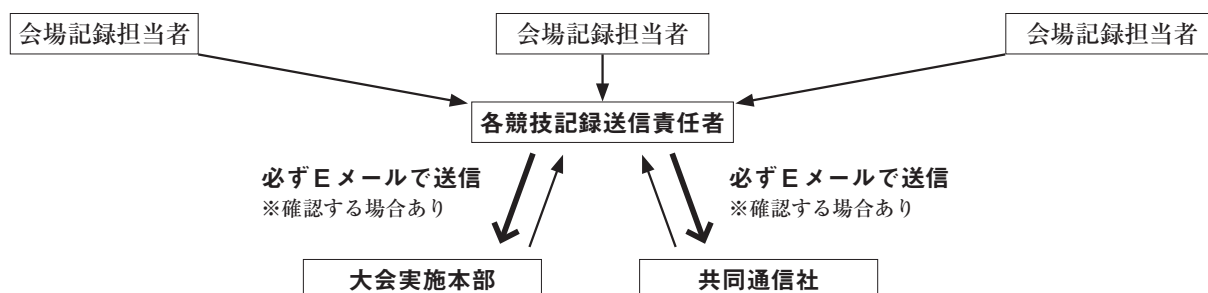

(2)報告の仕方

送信方法	Eメール（各競技会メイン（決勝）会場から大会記録本部及び共同通信社の両方に送信してください。メールは一つのメールに複数の宛先を含める形で結構です。）
送信様式	各競技の指定様式 ※別添「公式記録の送付について」「競技結果の報告内容（例）」参照
送信時期	※別添「公式記録の送付について」参照
件名	「期日・マスターズ試合結果（競技名）・各日の通し番号・時刻」を記載してください。 【例】 9／16・マスターズ試合結果（バレーボール）・3・16時30分

留意事項	<p>○新記録や特記される記録（完全試合など）については、詳細に報告してください。</p> <p>その際、可能であれば従前の記録保持者・年度・大会名・場所等も報告してください。</p> <p>○優勝者・優勝チームについては、回数など（△年連続○回目優勝）を報告してください。</p> <p>○記録の訂正がある場合は、訂正箇所が分かるようにしてください。訂正後の記録のみ報告された場合は、訂正箇所が分からないため、間違いの原因となります。</p> <p>○競技結果は、中央競技団体・県競技団体双方で内容を確認してください。</p> <p>○不明な点等がある場合は記録本部または共同通信社から連絡いたしますので、記録担当者は試合結果を常に携行してください。</p>
------	--

## 4. 記録配信

- (1)大会記録本部および共同通信社は、各競技団体から記録を受受して必要に応じて速報記録を作成いたします。
- (2)大会記録本部は、速報記録を2025愛媛大会特設ホームページへ掲載いたします。
- (3)大会最終日に共同通信社を通して、全国の新聞社等に配信予定です。

## 5. その他

- (1)競技とも当日の全日程が終了後、大会実施本部に終了報告をお願いいたします。
- (2)各競技会場の記録送付責任者は、常に大会実施本部・記録本部及び共同通信社との連絡を取れる状態にしておくようお願いいたします。
- (3)天候等による実施態度判断結果の連絡や、事故等緊急事態発生時において、会場責任者や救護担当者との連携のうえ、大会実施本部との通信連絡の補助をお願いいたします。

### ◆報道機関に対する競技団体代表者連絡先の取り扱いについてのお願い◆

報道機関から入賞選手等の取材依頼があった場合には、報道により大会を盛り上げる観点から、選手申込時に記載されている代表者連絡先を依頼のあった報道機関へ提供しますので、予めご了承ください。

# 高円宮妃殿下お成り御日程

第1日：令和7年9月19日（金）

お成り箇所	時刻
松山空港 御着	13：35
ANA クラウンプラザホテル松山（松山市） [御召替え]	14：23～14：42
キスケ KIT（松山市） [親善ボウリング]	14：52～15：57
お泊所：ANA クラウンプラザホテル松山	16：10
[開会式（前夜祭）御臨席]	17：00～18：00
[御夕食会]	18：30～20：30

第2日：令和7年9月20日（土）

お成り箇所	時刻
お泊所：ANA クラウンプラザホテル松山 御発	9：20
今治市営球場（今治市） [軟式野球競技御覧]	10：35～11：15
今治国際ホテル（今治市） [御昼食会]	11：26～13：05
しおさい公園伊予市民体育館（伊予市） [バレーボール競技御覧]	14：15～14：55
愛媛県武道館（松山市） [空手道競技御覧]	15：17～15：52
松山空港 御発	16：35

# 記念事業

## 日本スポーツマスターズ2025愛媛大会 記念事業

10大会 参加者計 2,122名

競技名	実施日	会場	大会名	人数	対象	規模
パワーリフティング	7/19(土)～ 7/21(月・祝)	ウエルピア伊予	第30回ジャパンクラシック マスターズパワーリフ ティング選手権大会	270名	一般	全国
パワーリフティング	5/11(日)	NATURE FITNESS GYM 四国中央市三 島店	2025年度春季愛媛県クラ シックベンチプレス競技 大会	5名	一般	県内
ダンススポーツ	8/3(日)	今治市営中央体育 館	ダンススポーツ競技大会	149組 298名	一般	全国
水泳	4/5(土)～ 4/6(日)	アクアパレットま つやま	日本マスターズ水泳短水 路大会 愛媛(松山)会場	666名	一般	全国
テニス	6/7(土)～ 6/21(土)	松山市湯月公園テ ニスコート	令和7年度愛媛県ベテラ ンテニス選手権大会	116名	一般	県内
バスケットボール	7/6(日)～ 7/27(日)	松前公園体育館、北 条スポーツセンタ ー体育館	第8回全日本社会人O- 40/O-50 バスケットボー ル選手権大会 愛媛県予 選	150名	一般	県内
ソフトテニス	5/3(土)	今治市営スポーツ パークテニスコー ト	日本スポーツマスターズ 2025愛媛大会 愛媛県予 選会	40名	会員	県内
軟式野球	5/10(土)～ 5/11(日)	新居浜市営球場	日本スポーツマスターズ 2025軟式野球競技 愛媛 県予選会	237名	一般	県内
ボウリング	5/11(日)	キスケ KIT	第51回愛媛県ボウリング 選手権大会	69名	会員	県内
ゴルフ	5/28(水)～ 5/29(木)	男子：滝の宮カント リークラブ 女子：エリエールゴ ルフクラブ松山	2025年度国スポゴルフ成 年男子・女子選手選考競 技兼日本スポーツマスタ ーズ選手選考競技	271名	一般	県内

# イベント

## 1. 日本スポーツマスターズ2025愛媛大会キックオフイベント

- (1) 開催日時 令和6年9月21日(土)14:00~16:15 (18:00~サッカー観戦)
- (2) 場 所 愛媛県総合運動公園
- (3) 出席者 実行委員会会長(愛媛県知事)、田口信教、岩村明憲(大会アンバサダー)、愛媛FCの選手、愛媛オレンジバイキングスの選手
- (4) 内 容
  - ・オープニングイベント(大会アンバサダーの委嘱式、くす玉開披等)
  - ・親子スポーツ教室(軟式野球、バドミントン、サッカー、バスケットボール)
  - ・サッカー観戦(愛媛FC vs モンテディオ山形)
- (5) 親子スポーツ教室参加者数 330名



## 2. 日本スポーツマスターズ2025愛媛大会カウントダウンイベント

- (1) 開催日時 令和7年6月21日(土)14:00~16:45 (18:00~サッカー観戦)
- (2) 場 所 愛媛県総合運動公園
- (3) 出席者 実行委員会会長(愛媛県知事)、田口信教、佐伯美香、岩村明憲(大会アンバサダー)、桃田賢斗、水田信二、愛媛FCの選手、愛媛オレンジバイキングスの選手
- (4) 内 容
  - ・オープニングイベント(トークショー、カウントダウンボード除幕等)
  - ・親子スポーツ教室(軟式野球、バレーボール、テニス、バドミントン、サッカー、バスケットボール)
  - ・サッカー観戦(愛媛FC vs レノファ山口)
- (5) 親子スポーツ教室参加者数 433名



## 1. チラシ・ポスター

令和6年6月	大会A 4 チラシ	5,000枚	作成
令和6年7月	大会B 2 ポスター	1,000枚	作成
令和7年1月	大会A 4 チラシ	10,000枚	作成
令和7年5月	大会A 4 チラシ	11,000枚	作成
令和7年5月	大会B 1 ポスター	650枚	作成
令和7年5月	大会B 2 ポスター	2,000枚	作成

## 2. 機運醸成物品

令和6年8月	大会のぼり	500枚	作成
令和6年12月	缶バッジ	1,000個	作成
令和7年1月	ポケットティッシュ	10,000個	作成
令和7年3月	クリアファイル	4,000枚	作成
令和7年4月	キーホルダー	1,000個	作成
令和7年5月	大会のぼり	1,600枚	作成
令和7年5月	ウエットティッシュ	4,000個	作成
令和7年5月	うちわ	4,000本	作成
令和7年5月	絆創膏	4,000個	作成
令和7年5月	ボールペン	2,500個	作成
令和7年5月	マスターチューウ	4,000個	作成

## 3. 歓迎・おもてなし物品

令和7年5月	歓迎のぼり	1,540枚	作成
令和7年5月	歓迎横断幕	65枚	作成
令和7年8月	参加者記念品（今治タオル）	14,300枚	作成

## 4. 屋外広告物

令和6年11月	デジタルサイネージ（愛媛県庁）
令和7年1月	ウインドウサイン掲出（愛媛県庁）
令和7年6月	カウントダウンボード設置（愛媛県庁、松山空港、J R松山駅）
令和7年6月	懸垂幕・横断幕設置（愛媛県庁、県東予地方局、県今治支局、県南予地方局、県八幡浜支局、松山観光港、伊予鉄高島屋）
令和7年8月1日～31日、 9月17日～23日	県内ファミリーマートA T M 「テレビCM」放映
令和7年8月22日～ 9月23日	市内電車「テレビCM」放映
令和7年8月24日～ 9月23日	松山空港、松山観光港、大街道・銀天街「テレビCM」放映
令和7年9月1日～ 9月28日	J R松山駅「テレビCM」放映
令和7年9月3日～ 9月23日	大街道・銀天街「吊りポスター」設置

## 5. 特設ホームページ・PR動画

令和6年6月13日	特設ホームページ開設
令和6年10月11日	「中村時広知事 enjoy BADMINTON 篇」を特設ホームページに掲載
令和6年11月13日	「中村時広知事 enjoy CYCLING 篇」を特設ホームページに掲載
令和6年10月11日	「みきゃん enjoy テニス、バレーボール&バスケットボール篇」を特設ホームページに掲載
令和7年8月28日、9月12日	eat 愛媛朝日テレビの「Tiktok」アカウントで動画投稿 14.7万回 再生 (R7.11.30現在)

## 6. テレビ・ラジオ

令和6年5月27日	NHK テレビ「ひめぼん！」～実行委員会設立・第1回総会～
令和7年1月8日	eat テレビ「スーパーJチャンネルえひめ」～大会概要～
令和7年6月21日	iTV テレビ「Nスタえひめ」～カウントダウンイベント～
令和7年6月30日	eat テレビ「Jチャンネルえひめ」～カウントダウンボード設置～
令和7年7月4日	iTV テレビ「Nスタえひめ」～カウントダウンボード設置～
令和7年7月4日	iTV テレビ「Nスタえひめ」～水泳選手～
令和7年8月	愛媛 CATV「知事さんに聞く」～大会概要～
令和7年8月24日	RNB ラジオ「中四国ライブネットカラダ動かす感じる愛媛」 ～大会概要、テニス、ボウリング選手～
令和7年9月5日	EBC テレビ「EBC Live News」～水泳選手～
令和7年9月5日	iTV テレビ「わいわい Friday」～空手道選手～
令和7年9月7日	RNB テレビ「えひめの愛顔発信#ひめ推し」(県政広報番組) ～大会概要、サッカー、ボウリング選手～
令和7年9月8日	RNB ラジオ「毎日こみきゃん便り」～大会概要～
令和7年9月10日	RNB テレビ「RNB ホット情報」～大会概要～
令和7年9月13日	RNB テレビ「ビーンズ morning」～大会概要～
令和7年9月13日	EBC テレビ「ゆ～ばら！」～テニス選手～
令和7年9月17日	RNB テレビ「RNB ホット情報」～大会概要～
令和7年9月17日	EBC テレビ「イチ推し！」～大会概要～
令和7年9月18日	eat テレビ「Jチャンネルえひめ」～テニス、ボウリング選手～
令和7年9月19日	NHK テレビ「ひめぼん！」～開会式(前夜祭)～
令和7年9月19日	RNB テレビ「NEWS チャンネル4」～親善ボウリング～
令和7年9月19日	EBC テレビ「EBC Live News」～開会式(前夜祭)、バレーボール選手～
令和7年9月19日	iTV テレビ「Nスタえひめ」～親善ボウリング～
令和7年9月19日	eat テレビ「Jチャンネルえひめ」～開会式(前夜祭)～
令和7年9月20日	RNB テレビ「ビーンズ morning」～ボウリング選手～
令和7年9月20日	EBC テレビ「ゆ～ばら！」～ボウリング選手～
令和7年9月20日	iTV テレビ「Nスタえひめ」～開会式(前夜祭)～
令和7年9月21日	RNB テレビ「なんかい NEWS」～空手道選手～
令和7年9月22日	RNB テレビ「NEWS チャンネル4」～ボウリング、サッカー選手～
令和7年8月23日～ 9月22日	RNB テレビ「CM」 70本 放映
令和7年8月23日～ 9月22日	EBC テレビ「CM」 70本 放映
令和7年8月23日～	iTV テレビ「CM」 75本 放映

9月22日

令和7年8月23日～

eat テレビ「CM」

64本 放映

9月22日

## 7. 新聞

令和6年5月28日

愛媛新聞～実行委員会設立・第1回総会～

令和6年9月22日

愛媛新聞～キックオフイベント～

令和7年5月28日

愛媛新聞～カウントダウンイベント～

令和7年8月18日

愛媛新聞（新聞広告）～大会告知（開幕まであと32日）～

令和7年8月30日

愛媛新聞（新聞広告）～大会告知（開幕まであと20日）～

令和7年9月1日

愛媛新聞～応援のほり旗作成～

令和7年9月5日

愛媛新聞～大会概要、アンバサダーインタビュー～

令和7年9月6日

愛媛新聞（新聞広告）～大会告知（開幕まであと13日）～

令和7年9月7日

愛媛新聞～水泳競技～

令和7年9月8日

愛媛新聞～自転車競技～

令和7年9月9日

愛媛新聞～水泳競技～

令和7年9月10日

愛媛新聞～ゴルフ競技～

令和7年9月11日

愛媛新聞～ゴルフ競技～

令和7年9月12日

愛媛新聞～ゴルフ競技～

令和7年9月13日

愛媛新聞～ゴルフ競技～

令和7年9月13日

愛媛新聞（新聞広告）～大会告知（開幕まであと6日）～

令和7年9月19日

愛媛新聞（新聞広告）～大会告知～

令和7年9月20日

愛媛新聞～開会式（前夜祭）～

令和7年9月21日

愛媛新聞～バレーボール、ソフトボール競技～

令和7年9月22日

愛媛新聞～バスケットボール競技～

令和7年9月23日

愛媛新聞～ボウリング競技～

令和7年9月24日

愛媛新聞～テニス競技～

## 8. 広報誌等

令和6年8月

愛媛県スポーツ協会広報誌「スポーツえひめ」vol.12

令和7年1月

月刊「コロンプス」1月号

令和7年1月

月刊「愛媛ジャーナル」1月号

令和7年5月

愛媛県広報誌「愛顔のえひめ」5月号

令和7年5月

タウン情報誌「まつやま」5月号

令和7年6月

愛媛県町村会報「町会報えひめ」6月号

令和7年7月

JR 四国社外広報誌「JR 四国ニュース」7月号

令和7年9月

愛媛県広報誌「愛顔のえひめ」9月号

令和7年9月

松山市広報誌「広報まつやま」9月1日号

令和7年9月

今治市広報誌「広報いまばり」9月号

令和7年9月

宇和島市広報誌「広報うわじま」9月号

令和7年9月

新居浜市広報誌「市政だよりにいほま」9月号

令和7年9月

西条市広報誌「広報さいじょう」9月号

令和7年9月

伊予市広報誌「広報いよし」9月号

令和7年9月

上島町広報誌「広報かみじま」9月号

令和7年9月

砥部町広報誌「広報とべ」9月号

令和7年9月

愛南町広報誌「広報あいなん」9月号

令和7年10月	内子町広報誌「広報うちこ」10月号
令和7年11月	松山市広報誌「広報まつやま」11月1日号
令和7年11月	今治市広報誌「広報いまばり」11月号
令和7年11月	宇和島市広報誌「広報うわじま」11月号
令和7年11月	八幡浜市広報誌「広報やわたはま」11月号
令和7年11月	西条市広報誌「広報さいじょう」11月号
令和7年11月	伊予市広報誌「広報いよし」11月号
令和7年11月	西予市広報誌「広報せいよ」11月号
令和7年11月	上島町広報誌「広報かみじま」11月号
令和7年11月	砥部町広報誌「広報とべ」11月号
令和7年11月	愛南町広報誌「広報あいなん」11月号

# 日本スポーツマスターズ2025愛媛大会 出店・おもてなし一覧

	開催市町	競技名	会場名	おもてなし	物販
1	松山市	水泳	アクアパレットまつやま	地元特産品(飲料)	-
		自転車	愛媛県総合運動公園		
		ゴルフ	エリエールゴルフクラブ松山		
		軟式野球	坊っちゃんスタジアム マドンナスタジアム		
		空手道	愛媛県武道館		
		ボウリング	キスケ KIT		
		サッカー	北条スポーツセンター 陸上競技場、球技場		
		テニス	愛媛県総合運動公園テニスコート		
2	今治市	バスケットボール	今治市営中央体育館	地元特産品 (菓子、飲料)	特産品、お土産品
		軟式野球	今治市営球場		
		ソフトテニス	今治市営スポーツパーク テニスコート		
3	宇和島市	サッカー	丸山公園陸上競技場	地元特産品 (菓子、飲料)	-
		バスケットボール	宇和島市総合体育館		
4	八幡浜市	ソフトボール	王子の森スタジアム	地元特産品 (食料品、飲料)	-
		ソフトボール	八幡浜市民スポーツパーク		
5	新居浜市	ゴルフ	滝の宮カントリークラブ	地元特産品 (食料品、菓子、飲料)	特産品
		バドミントン	新居浜市市民体育館		
		軟式野球	新居浜市営野球場		
6	西条市	バレーボール	西条市総合体育館	地元特産品(飲料)	-
		軟式野球	西条市ひうち球場		
7	大洲市	バスケットボール	大洲市総合体育館	地元特産品(菓子)	-
8	伊予市	バレーボール	伊予市しおさい公園 伊予市民体育館	地元特産品 (食料品、飲料)	-
9	四国中央市	バレーボール	伊予三島運動公園体育館	地元特産品(トイレットペーパー、 ウェットティッシュ)	-
10	西予市	ソフトボール	西予市営宇和球場	地元特産品 (食料品、飲料)	-
11	東温市	バスケットボール	ツインドーム重信	地元特産品(菓子)、 ポカリスエット	特産品、お土産品
12	上島町	軟式野球	上島町いきなスポレク公園 蛙石野球場	地元特産品 (菓子、飲料)	特産品
13	砥部町	バレーボール	砥部町陶街道ゆとり公園体育館	地元特産品(ゼリー飲料)	-
14	内子町	軟式野球	内子運動公園野球場	地元特産品 (食料品、飲料)、お茶	-
15	愛南町	サッカー	あけぼのグラウンド	地元特産品(菓子、飲料)、ノベルティ(クリアファイル、ポケットティッシュ、うちわ、ステックパルーン)	-



# 公募ボランティアについて

## 1. 公募ボランティア募集について

目的：日本スポーツマスターズ2025愛媛大会において、円滑な競技運営のため、大会運営を支える公募ボランティアを実行委員会で募集。

募集期間：令和7年4月1日(火)～6月13日(金)

参加者数：47名（延べ77名）

## 2. 公募ボランティアの会場別活動人数について

開催地	会場	競技名		延べ人数
松山市	アクアパレットまつやま	水泳	(男女)	13
	北条スポーツセンター陸上競技場、球技場	サッカー	(男)	6
	愛媛県総合運動公園テニスコート	テニス	(男女)	21
	愛媛県総合運動公園体育館	バレーボール	(男)	7
	愛媛県総合運動公園	自転車競技	(男女)	3
	坊っちゃんスタジアム、マドンナスタジアム	軟式野球	(男)	3
	愛媛県武道館	空手道	(男女)	4
	キスケKIT	ボウリング	(男女)	9
	エリエールゴルフクラブ松山	ゴルフ	(女)	2
西条市	西条市総合体育館	バレーボール	(女)	5
	西条市ひうち球場	軟式野球	(男)	2
八幡浜市	王子の森スタジアム	ソフトボール	(男)	2
合計				77

計10競技14会場

## 3. 募集方法及び広報

- ・ Logo フォームによる募集
- ・ 大会ホームページでの広報
- ・ 愛媛ボランティアネットへの募集案内掲載
- ・ SNS での募集情報発信

## 4. 競技団体との連携

- ・ 公募ボランティア人数希望調査
- ・ ボランティア研修会での業務説明
- ・ 事務連絡、問い合わせ対応
- ・ 当日の指示等

## 5. ボランティア研修会

目的：ボランティアがより充実した活動を行うため、大会の概要や当日の役割を共有するとともに、ボランティア活動における心得等を習得するため。

内容：・日本スポーツマスターズ2025愛媛大会について  
・ボランティアについて（松山市社会福祉協議会）  
・その他伝達事項

日程：日時 令和7年8月23日(土)10:00～11:00

場所 愛媛県庁第一別館11階会議室

## 6. 参加者年代

年代	人数
10代	12
20代	3
30代	4
40代	2
50代	10
60代	12
70代	4

# 大会を支えたボランティア・補助員

愛媛大会ではボランティアを公募し、補助員の皆さんと競技会運営の一端を担ったほか、心のこもった「おもてなし」で大会を大いに盛り上げました。



大会を振り返って

資料

実行委員会

競技要項

記録

# 実行委員会作成物等

## 1. 広報・おもてなしグッズ

(今治タオル、ボールペン、クリアファイル、ポケットティッシュ、ウエットティッシュ、うちわ、絆創膏、マスターチュウ)



## 2. ネックストラップ



## 3. カウントダウンボード



## 4. 入賞メダル



## 5. 日韓交流記念品

(砥部焼、宇和島真珠、桜井漆器)



## 6. A4チラシ・ポスター

**JAPAN GAMES MASTERS**  
**JAPAN GAMES MASTERS**  
**MASTERS**  
**EHIME**  
**2025**  
**日本スポーツマスターズ2025 愛媛大会**  
 (35歳以上のアスリートが参加するスポーツの祭典)  
**2025.9.19-23**  
 ●水泳競技: 9月6日(土)・7日(日) ●自転車競技: 9月6日(土)・7日(日) ●ゴルフ競技: 9月8日(月)~12日(金)  
 日本スポーツマスターズ2025愛媛大会実行委員会事務局

**日本スポーツマスターズ2025**  
**愛媛大会**  
**9.19-23**  
 大会日程と会場一覧

競技名	種別	開催日程							開催会場
		9/19	9/20	9/21	9/22	9/23	9/24	9/25	
水泳	男女	●	○						ANAクラウンプラザホテル アクアパレットまつやま
サッカー	男子			○	○	○	○	○	丸山公園陸上競技場
テニス	男女			○	○	○	○	○	丸山公園陸上競技場
バレーボール	男女			○	○	○	○	○	丸山公園陸上競技場
バスケットボール	男女			○	○	○	○	○	丸山公園陸上競技場
自転車競技(ロード)	男女	○							丸山公園陸上競技場
自転車競技(MTB)	男女	○							丸山公園陸上競技場
駅伝	男女			○	○	○	○	○	丸山公園陸上競技場
ソフトボール	男女			○	○	○	○	○	丸山公園陸上競技場
バドミントン	男女			○	○	○	○	○	丸山公園陸上競技場
空手道	男女			○	○	○	○	○	丸山公園陸上競技場
ボウリング	男女			○	○	○	○	○	丸山公園陸上競技場
ゴルフ	男女			○	○	○	○	○	丸山公園陸上競技場

**JAPAN GAMES MASTERS**  
**JAPAN GAMES MASTERS**  
**2025 EHIME**  
**開幕**  
**9.19**  
**日本スポーツマスターズ2025 愛媛大会**  
 (35歳以上のアスリートが参加するスポーツの祭典)  
**2025.9.19-23**  
 ●水泳競技: 9月6日(土)・7日(日) ●自転車競技: 9月6日(土)・7日(日) ●ゴルフ競技: 9月8日(月)~12日(金)  
 日本スポーツマスターズ2025愛媛大会実行委員会事務局

**日本スポーツマスターズ2025**  
**愛媛大会**  
**9.19-23**  
 大会日程と会場一覧

競技名	種別	開催日程							開催会場
		9/19	9/20	9/21	9/22	9/23	9/24	9/25	
水泳	男女	●	○						ANAクラウンプラザホテル アクアパレットまつやま
サッカー	男子			○	○	○	○	○	丸山公園陸上競技場
テニス	男女			○	○	○	○	○	丸山公園陸上競技場
バレーボール	男女			○	○	○	○	○	丸山公園陸上競技場
バスケットボール	男女			○	○	○	○	○	丸山公園陸上競技場
自転車競技(ロード)	男女	○							丸山公園陸上競技場
自転車競技(MTB)	男女	○							丸山公園陸上競技場
駅伝	男女			○	○	○	○	○	丸山公園陸上競技場
ソフトボール	男女			○	○	○	○	○	丸山公園陸上競技場
バドミントン	男女			○	○	○	○	○	丸山公園陸上競技場
空手道	男女			○	○	○	○	○	丸山公園陸上競技場
ボウリング	男女			○	○	○	○	○	丸山公園陸上競技場
ゴルフ	男女			○	○	○	○	○	丸山公園陸上競技場

7. のぼり旗

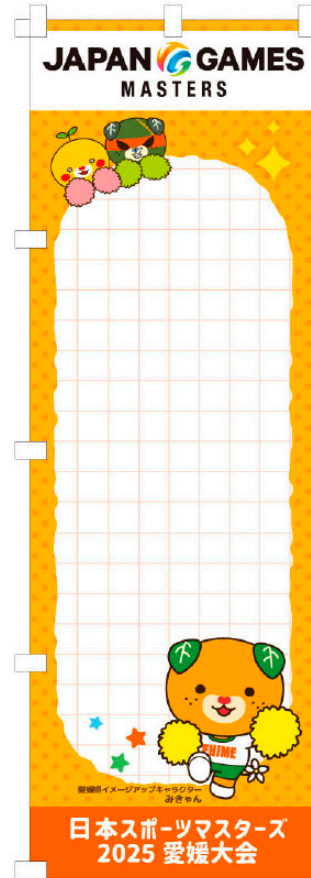

8. 横断幕



9. 懸垂幕

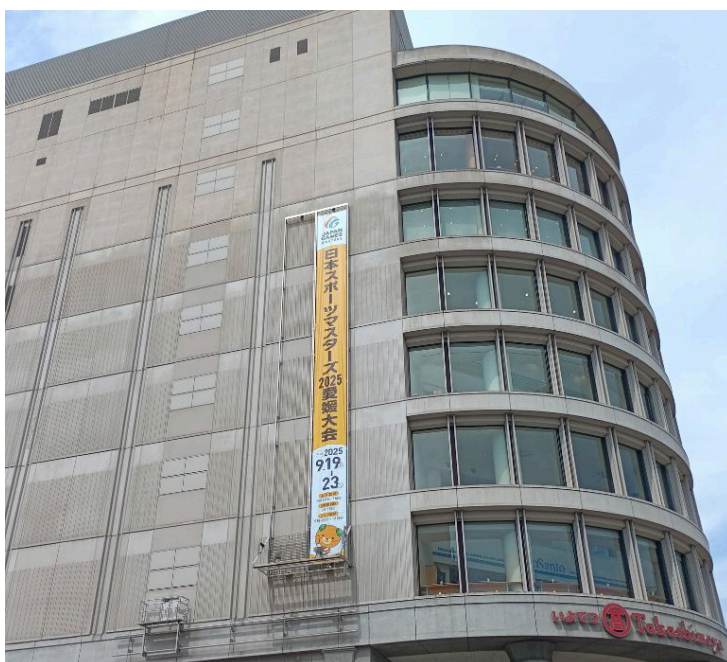

10. ウィンドウサイン

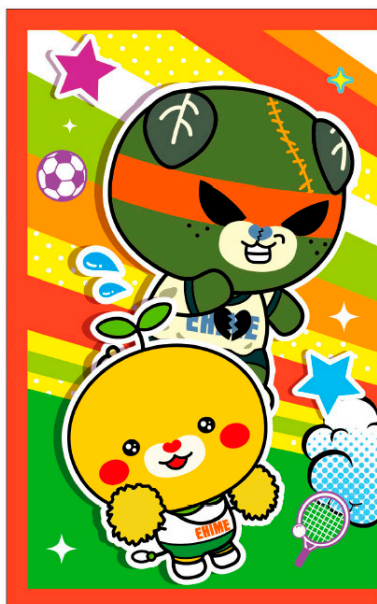

## 11. スタッフウェア



# 大会アンバサダー

日本スポーツマスターズ2025愛媛大会を県内外にPRしていただくとともに、開催機運醸成など、様々な場面でご協力いただいた。

## ◆田口 信教



愛媛県西条市出身。  
1972年ミュンヘンオリンピック100m 平泳ぎ金メダル。

大会アンバサダーの活動  
・キックオフイベントへの出演  
・カウントダウンイベントへの出演  
・開会式（前夜祭）への出席  
・その他

## ◆佐伯 美香



愛媛県松山市出身。  
2000年シドニーオリンピックビーチバレー4位入賞。

大会アンバサダーの活動  
・キックオフイベントへの出演  
・カウントダウンイベントへの出演  
・開会式（前夜祭）への出席  
・その他

## ◆岩村 明憲



愛媛県宇和島市出身。  
2006・2009年 WORLD BASEBALL CLASSIC 優勝。

大会アンバサダーの活動  
・キックオフイベントへの出演  
・カウントダウンイベントへの出演  
・開会式（前夜祭）への出席  
・その他

# 競技要項



**JAPAN  
GAMES  
MASTERS**

# 総 則

## 1. 趣旨

21世紀の国民スポーツの推進を図るにあたっては、国民の一人ひとりがスポーツ文化を豊かに享受することを通して、スポーツが主体的に望ましい社会の実現に貢献するという「スポーツ立国の実現」を目指していくことが重要である。

本大会は、スポーツ愛好者の中で競技志向の高いシニア世代を対象としたスポーツの祭典であり、参加者がフェアプレー精神に基づきお互いに競い合いながらスポーツに親しむことにより、スポーツのより一層の推進を図り、併せて生きがいのある社会の形成と健全な心身の維持・向上に寄与しようとするものである。

## 2. 主催

公益財団法人日本スポーツ協会 愛媛県 公益財団法人愛媛県スポーツ協会  
※各競技会については実施中央競技団体及び会場地市町が主催として加わる。

## 3. 主管

愛媛県実施競技団体

## 4. 実施競技

水泳 サッカー テニス バレーボール バasketボール 自転車競技 ソフトテニス 軟式野球  
ソフトボール バドミントン 空手道 ボウリング ゴルフ (13競技)

## 5. 期日

令和7(2025)年9月20日(土)～9月23日(火・祝) 4日間

※水泳競技は9月6日(土)～7日(日)、自転車競技〔ロード〕は9月7日(日)、ゴルフ競技は9月8日(月)～12日(金)

## 6. 会場地

松山市、今治市、宇和島市、八幡浜市、新居浜市、西条市、大洲市、伊予市、四国中央市、西予市、東温市、上島町、砥部町、内子町、愛南町 (11市4町、33会場)

## 7. 参加者

(1)大会の参加者は、監督及び選手、並びに大会役員、競技会役員、競技役員、運営係員とする。

(2)参加者は、日本在住者とし、参加資格、所属都道府県及び年齢制限は次のとおりとする。

### ①参加資格

ア 各競技の監督及び選手は、所属都道府県の当該競技団体会長が、代表と認め選抜した者であること。

イ 監督、選手の兼任は、同一競技内に限る。

ウ 前記の他、選手については次の通りとする。

I. 参加選手は1人1競技とする。

II. 予選を行う必要のある競技は、都道府県予選、ブロック予選に参加し、これを通過した者。

III. 当該年の国民スポーツ大会(実施中央競技団体が定める場合を除き都道府県予選会・ブロック大会を除くとともに、冬季大会は除く)に選手として参加しない者、または参加しなかつ

た者

エ 監督は、日本スポーツ協会が別に定める「公認スポーツ指導者制度」に基づく、当該競技団体が定める公認資格を有する者とする。

#### ②所属都道府県

所属都道府県は、実施中央競技団体が限定する場合を除き、次の2ヶ所のいずれかを選択することができる。

ア 居住地を示す現住所

イ 勤務地

なお、いずれの場合も本人が参加申込書又は手続きに必要な情報を当該都道府県競技団体へ提出した時点を基準とし、提出後に他の都道府県に転居等で移動した場合であっても当該年においては移動前の都道府県に所属するものとする。

#### ③選手の年齢制限

ア 原則として、35歳以上とし、競技ごとに別に定める。

イ 年齢の計算は、原則として令和7（2025）年4月1日を基準とし、競技ごとに別に定める。年齢を区分する種目への参加選手の基準も同様とする。

(3)参加者は、以下の参加上の注意を遵守すること。

①参加者は、自ら健康診断を受診する等の健康状態の把握に努めること。また、競技実施前、実施中に体調の変化を感じた場合には、自ら競技の棄権を申し出ること。

②参加者各人においても、別途傷害保険に加入することが望ましい。

③参加者は、健康保険証（又はマイナ保険証）を持参すること。

④緊急時対応のため、各チームの代表者は全参加者の緊急時連絡先を把握しておくこと。

⑤薬を常時服用している場合、服用している薬が分かるもの（お薬手帳等）を必ず携行すること。

(4)その他

①大会には、日韓スポーツ交流の韓国選手団が参加する。

②参加資格等に疑義が生じたときは、日本スポーツ協会及び当該中央競技団体が調査の上処分の必要性が認められる場合は別途定める「参加資格違反に関する処分基準」に基づき日本スポーツ協会において審議・処遇を決定する。

③参加申込や大会運営を通じて取得する個人情報および肖像権の取扱いについては、別途「個人情報・肖像権の取扱いについて」に基づくものとし、大会参加申込が完了した時点で、取扱いに関する承諾を得たものとして対応する。

## 8. 参加申込方法

(1)各都道府県又はブロックにおいて選抜された者を、都道府県競技団体会長が中央競技団体を通じて、日本スポーツ協会会長宛てに申込みものとする。

(2)参加申込書は、定められた期限までに所定の様式・方法により、日本スポーツ協会宛てに行う。

(3)参加申込後に、選手を交代する場合は、速やかに各大会の競技別実施要項所定の様式・方法にて届け出なければならない。

(4)エントリーリスト・組合せは競技ごとの抽選会後、8月中旬頃から日本スポーツ協会もしくは実施中央競技団体のホームページにて掲載する。

## 9. 参加料

- (1)参加料は、各都道府県競技団体が取りまとめの上、実施中央競技団体を通じて定められた期限までに日本スポーツ協会に納入する。
- (2)参加料の額は、選手、監督等スタッフ専任者1人8,000円とする。  
なお、商業施設使用競技については、別途、施設負担金を徴収する（額は競技ごとに日本スポーツ協会が別に定める）。
- (3)納入後の参加料は返金しない。
- (4)地震・風水害等により大会を中止した場合、旅費・宿泊費の補償はしない。

## 10. 表彰

- (1)各競技の各種別、種目などの第1位から第3位までの者に、それぞれ記念品を授与する。
- (2)原則として、各競技の各種別、種目などの第1位から第8位までの者に、それぞれ賞状を授与する。
- (3)前号については、各競技の各種別、種目などの特性に応じて、実施中央競技団体が日本スポーツ協会と調整の上、別に基準を定めることができるものとする。

## 11. 宿泊及び交通

- (1)参加者（監督、選手、大会役員、競技会役員、競技役員）の宿舎、交通の手配は、原則として日本スポーツ協会が指定する旅行会社に依頼することとする。
- (2)詳細については、別に定める「宿泊・輸送に関する基本要領」に基づき行う。

## 12. 大会参加章の交付

日本スポーツ協会は、参加者の大会参加意識の啓発及び国民のスポーツ活動を一層推進するため、大会参加章を作成し、参加者（監督、選手、大会役員、競技会役員、競技役員）及び日本スポーツ協会が特に認めた者に交付する。

## 13. その他

- (1)参加申込書及び参加料が定められた期限までに指定された場所に到着しない場合は、理由のいかんを問わず、本大会への参加を認めない。
- (2)日韓スポーツ交流で参加する韓国選手団の参加資格、申込方法等については、別途定める。
- (3)その他の事項については、日本スポーツマスターズ開催基準要項による。

# 水泳

1. 主催 公益財団法人日本スポーツ協会 愛媛県 公益財団法人愛媛県スポーツ協会  
公益財団法人日本水泳連盟 松山市
2. 主管 一般社団法人愛媛県水泳連盟
3. 公認 公益財団法人日本水泳連盟 一般社団法人日本マスターズ水泳協会
4. 期日 令和7（2025）年9月6日(土)から9月7日(日)まで（2日間）
5. 会場 アクアパレットまつやま 〒790-0948 愛媛県松山市市坪西町625番地1

## 6. 競技方法

- (1)全て、男女別、年齢区分別のタイムレース決勝とする。
- (2)（公財）日本水泳連盟競泳競技規則に準ずる。

## 7. 競技種目・年齢区分・競技順序・参加人員・制限

### (1)競技種目

自由形：50m・100m 背泳ぎ：50m・100m 平泳ぎ：50m・100m バタフライ：50m・100m  
 個人メドレー：200m フリーリレー：4×50m メドレーリレー：4×50m  
 混合フリーリレー：4×50m 混合メドレーリレー：4×50m

※男子、女子及び年齢別共に同一種目とする。

### (2)年齢区分（男女共通）

#### ①個人種目（個人の暦年齢）

区分	25	30	35	40	45	50	55	60	65	70	75
年齢	25   29	30   34	35   39	40   44	45   49	50   54	55   59	60   64	65   69	70   74	75   79

#### ②リレー種目（泳者4名の暦年齢の合計）※リレーも79歳までとする。

区分	119	120	160	200	240	280
年齢	100   119	120   159	160   199	200   239	240   279	280   316

### (3)競技順序（女・男75・70・65・60・55・50・45・40・35・30・25の順）

第1日目（タイム決勝）

第2日目（タイム決勝）

1 混合 4×50m フリーリレー

1 混合 4×50m メドレーリレー

- |                    |                     |
|--------------------|---------------------|
| 2 女・男 200m 個人メドレー  | 2 女・男 50m 背泳ぎ       |
| 3 女・男 100m 自由形     | 3 女・男 50m バタフライ     |
| 4 女・男 100m 平泳ぎ     | 4 女・男 50m 平泳ぎ       |
| 5 女・男 100m バタフライ   | 5 女・男 50m 自由形       |
| 6 女・男 100m 背泳ぎ     | 6 女・男 4×50m メドレーリレー |
| 7 女・男 4×50m フリーリレー |                     |

(4)参加人員

各都道府県からの代表選手数は当面制限しない。監督（選手を兼務することができる）は1名とする。

(5)制限（個人種目およびリレー種目）

- ①個人の参加種目は1人1日2種目合計3種目までとする（リレーは除く）。
- ②リレー種目は、同一チームで個人種目にエントリーした選手で構成し泳者4名の暦年齢の合計とする。
- ③リレー種目出場者は、同一リレー種目に二つ以上のチームから出場できない。
- ④リレー種目は都道府県1チームのみとする。なお、これ以外はオープン参加とする。

## 8. 申込規定

(1)参加資格、年齢基準及び所属都道府県

選手は、日本水泳連盟（2025年度）又は日本マスターズ水泳協会登録完了者（2025年）で、下記に該当すること。

- ①年齢基準は、令和7（2025）年12月31日現在とする。
- ②所属する都道府県に在住又は在勤の者。
- ③令和7（2025）年開催の第79回国民スポーツ大会水泳競技（都道府県予選会及びブロック大会を除く）に選手として参加する者は、本大会に選手として参加することはできない。
- ④監督は、日本スポーツ協会公認スポーツ指導者制度に基づく、公認水泳コーチ1・2、公認競泳コーチ3・4、公認水泳教師・上級教師のいずれかの資格を有する者とする。

(2)参加料 1人8,000円（監督専任者を含む）

一度納入された参加料は返金しない。また、地震・風水害等により大会を中止した場合、旅費・宿泊費の補償はしない。

(3)申込方法

- ①参加希望者は、所定の参加申込書に必要事項を記入し、都道府県水泳連盟（協会）に申し込む。
- ②都道府県水泳連盟（協会）は、参加資格、参加人員の規定に合わせ、選手を選出の上、日本スポーツ協会の「参加登録DB」と日本水泳連盟競技者登録システム（WebSWMSYS）から出力される「個人種目申込一覧表」と「リレー申込一覧表」、日本マスターズ水泳協会の「登録者一覧表」を2部作成し、令和7（2025）年7月18日（金）必着にて、日本水泳連盟に提出する。なお、参加料は都道府県水泳連盟（協会）が取りまとめて、日本水泳連盟指定口座へ振り込み、振込受領証コピーを日本水泳連盟に提出する。

※日本水泳連盟の大会ホームページからエントリー手順指示書（加盟団体用）を入手すること。

※申込用紙2部の他に、「個人種目申込一覧表」と「リレー申込一覧表」の電子データをメールにて「日本水泳連盟・日本スポーツマスターズ2025大会係」へ送る。

- ③（公財）日本水泳連盟は、令和7（2025）年8月1日（金）までに、参加者のデータを日本スポーツ協会へ送付する。
- ④参加申込後に選手を交代する場合には、所定の様式により上記①、②の参加申込を同様の要領にて届けなければならない。

(4)その他

- ①大会出場にあたり、所属名併記を希望する競技者は、所定の様式「競技者所属名称団体併記申請書」（ホームページ掲載）を提出すること。なお、所属名併記は日本水泳連盟登録団体・選手登録者に限る。
- ②日本マスターズ水泳協会の定めるマスターズ記録の公認は、大会申込時に2025年の日本マスターズ水泳協会の個人登録完了者に限る。ただし、記録の公認は個人種目のみとする。
- ③「日本スポーツマスターズにおける救済（特別）措置について」を確認し、申告が必要な場合は、所定の様式「出場申告用紙」（ホームページ掲載）を提出すること。

## 9. 水着等の制限

- (1)競泳水着は世界水泳連盟（World Aquatics）の公認した水着を着用すること。水着は1枚のみとし、水着の重ね着は禁止する。また、テーピングや2次加工は禁止する。
- (2)選手や役員が宣伝・広告の媒体とならないようにアリーナ内で着用・持ち込みする物を制限（水着・バッグ・シャツ等のマーク）している。  
※水着規程の詳細は、日本水泳連盟のホームページ「競泳競技会において着用又は携行することができる水泳用品、用具のロゴマーク等についての取扱規程」の内容をよく読むこと。

## 10. 参加上の注意

- (1)参加者は、自ら健康診断を受診する等の健康状態の把握に努めること。また、競技実施前、実施中に体調の変化を感じた場合には、自ら競技の棄権を申し出ること。
- (2)事故発生の場合、主催者は臨時の応急手当（救急処置）を行い、必要に応じて医療機関に移送する。
- (3)大会参加者の大会期間中の急激かつ偶然な外来の事故によるケガを補償するため、日本スポーツ協会にて傷害保険に加入する。なお、参加者各人においても別途傷害保険に加入することが望ましい。
- (4)参加者は、健康保険証を持参すること。
- (5)緊急時対応のため、各チームの代表者は全参加者の緊急時連絡先（本人以外）を把握しておくこと。
- (6)薬を常時服用している場合、服用している薬が分かるもの（お薬手帳等）を必ず携行すること。

## 11. 表彰・得点

- (1)各種目の年齢区分ごとに、第1位から第3位までの者に記念品を授与する。また第1位から第8位までの者に、賞状を授与する。なお、同一都道府県で3名以上参加しているときは、上位2名までとする。
- (2)男女合計得点により総合順位の第1位から第8位までの都道府県に賞状を授与する。なお、総合優勝都道府県にはトロフィーを授与する。また、男子及び女子の得点・順位を発表する。
  - ①個人種目、リレー種目ともに1位8点、2位7点、3位6点、4位5点、5位4点、6位3点、7位2点、8位1点とし、同タイムの場合は、同順位同得点とする。
  - ②合計得点は個人種目上位2名とリレー種目1チームの合計得点とする。
  - ③合計得点が同得点の場合は、次のとおりとする。
    - ・リレー得点の多い方
    - ・入賞者数の多い方（リレー種目は4と計算する）
    - ・1位の数の多い方
    - ・以下8位までこれにならう
- (3)本大会へ10年連続出場者及び20回出場者に記念品及び賞状を授与する。
  - ①対象者は、日本水泳連盟の所定の様式「日本スポーツマスターズ10年連続出場者表彰申請書（2025年度）」又は「日本スポーツマスターズ20回出場者表彰申請書（2025年度）」（ホームページ掲載）に記入し申請する。

②本大会監督者は、申請者の資格等確認の上、令和7（2025）年7月18日（金）までに日本水泳連盟生涯スポーツ・環境委員会「日本スポーツマスターズ2025愛媛大会水泳競技会（10年連続出場・20回出場）表彰」係に届けること。なお、当日レースを棄権した場合は表彰を取り消しとする。

※20回出場表彰対象者は、第1回大会より20回（今大会含む）出場した場合で、連続している必要はない。

※10年連続出場者表彰対象について「日本スポーツマスターズ2020愛媛大会、2021岡山大会、2022岩手大会」は新型コロナウイルス感染症まん延による大会中止や出場を回避された方も多いため、今大会に出場される方は「特例措置」を適用し表彰対象とする。

## 12. 宿泊・交通の申込について

参加申込者は専用 Web サイトから宿泊・交通の申込案内に従い申し込みを行う。

## 13. 会議

### (1)資格審査・プログラム編成

日 時／令和7（2025）年8月4日（月） 午後1時～

会 場／JAPAN SPORT OLYMPIC SQUARE 会議室

〒160-0013 新宿区霞ヶ丘町4-2

TEL 03-6812-9061 FAX 03-6812-9062

### (2)監督会議

日 時／令和7（2025）年9月5日（金） 午後3時～

会 場／愛媛県武道館・大会議室

〒790-0948 愛媛県松山市市坪西町551

## 14. 大会情報

競技日程、組合せ等の確認は、日本水泳連盟のホームページに掲載する。

# サッカー

1. 主催 公益財団法人日本スポーツ協会 愛媛県 公益財団法人愛媛県スポーツ協会  
公益財団法人日本サッカー協会 松山市 宇和島市 愛南町

2. 主管 一般社団法人愛媛県サッカー協会

3. 期日 令和7（2025）年9月20日(土)から9月23日（火・祝）まで（4日間）

種別	9月20日(土)	9月21日(日)	9月22日(月)	9月23日（火・祝）
男子	1次ラウンド	1次ラウンド	1次ラウンド	準決勝・決勝

4. 会場 北条スポーツセンター(陸上競技場・球技場)  
〒799-2408 愛媛県松山市大浦86番地1  
丸山公園陸上競技場  
〒798-0012 愛媛県宇和島市和霊町555番地の1  
あけぼのグラウンド  
〒798-4402 愛媛県南宇和郡愛南町増田5446番地

## 5. 参加人員

種別	役員	選手	都道府県	小計	韓国チーム	合計
男子	6名	20名	15チーム	390名	1チーム (19名)	409名

## 6. 大会形式

### (1) 1次ラウンド

出場16チームを4チームずつ4グループに分けてリーグ戦を行い、各グループ1位の4チームが決勝ラウンドに進出する。

1次ラウンドにおける順位決定方法は、勝点合計の多いチームを上位とし、順位を決定する。

勝点は、試合時間内の勝者：3点、PK戦による勝者：2点、PK戦による敗者：1点、試合時間内の敗者：0点とする。但し複数チームが同勝点合計の場合、以下項目の順序で順位を決定する。

- ①関係するチーム間の総獲得勝ち点数
- ②関係するチーム間の試合における総得失点差（PK戦の得点は考慮しない）
- ③関係するチーム間の試合における総得点数
- ④抽選

### (2) 決勝ラウンド

4チームによるノックアウト方式にて、優勝以下3位までを決定する。3位決定戦は実施しない。

## 7. 競技規則

(1)サッカー競技規則：大会実施年度の日本サッカー協会「サッカー競技規則」による。

### (2)競技会規定

#### ①競技のフィールド

本大会は天然芝および人工芝フィールドにて行う。なお、人工芝フィールドについては原則「FIFA サッカー芝品質コンセプト認証フィールド」または「JFA ロングパイル人工芝公認ピッチ」とする。原則として、一つのチームが連続して人工芝使用となることをさけるものとする。

#### ②ボール

試合球はミカサ製「FT550D-BLBS」とし、マルチボールシステムを採用する。

#### ③競技者の数

- a. 競技者の数：11名
- b. 交代要員の数：9名以内
- c. 交代を行うことができる数：再交代を適用する。  
(一度退いた競技者も再び出場でき、何回でも交代可能とする。)

#### ④役員の数

ベンチ入り出来る役員の数：6名以内

#### ⑤テクニカルエリア：設置する。

戦術的指示はテクニカルエリア内からその都度ただ1人が伝えることができる。

#### ⑥競技者の用具（ユニフォーム）

- a. 日本サッカー協会のユニフォーム規程に基づいたユニフォームを使用しなければならない。
- b. ユニフォーム（シャツ・ショーツ・ソックス）については、正の他に副として、正と色彩が異なり判別しやすいユニフォームを参加申込書（WEB登録）に記載し、各試合に必ず携行すること（FP・GK用共）。日本サッカー協会に登録されたものを原則とする。
- c. シャツの前面・背面に参加申込の際に登録した選手番号を付けること。ショーツの選手番号については付けることが望ましい。
- d. ユニフォームの色・選手番号の参加申込締切日以後の変更は認めない。
- e. ユニフォームへの広告表示については日本サッカー協会「ユニフォーム規程」に基づき承認された場合のみこれを認める。
- f. ソックスの上にテープを巻く場合、そのテープ等の色はソックスの色と同じものに限る。
- g. 選手番号については、整数の1から99を使用し、0は認めない。日本サッカー協会への登録選手数が100名以上の場合に限り、100以上の番号を認める。
- h. 本大会に登録した正・副2組のユニフォーム（シャツ、ショーツ及びソックス）を試合会場に持参し、いずれかを着用しなければならない。
- i. 正・副の2色については明確に異なる色とする。
- j. 主審は、対戦するチームのユニフォームの色彩が類似しており判別しがたいと判断したときは、両チーム立ち会いのもとに、その試合において着用するユニフォームを決定する。
- k. 前項の場合、主審は、両チームの各2組のユニフォームのうちから、シャツ、ショーツ及びソックスのそれぞれについて、判別しやすい組み合わせを決定することができる。
- l. 日本サッカー協会によって用意又は認められた（キャプテン）アームバンドのみ着用が認められ、日本サッカー協会によって認められたアームバンドを着用する場合は、日本サッカー協会ユニフォーム規程に準拠するものとする。

#### ⑦試合時間

- a. プレーの時間：1次ラウンド：60分（前・後半30分）  
決勝ラウンド：50分（前・後半25分）
  - b. ハーフタイムのインターバル：10分（前半終了から後半開始まで）
  - c. 延長戦に入る前のインターバル：3分
  - d. PK戦に入る前のインターバル：1分
  - e. アディショナルタイムの表示：実施する。
- ⑧試合の勝者を決定する方法（試合時間内で勝敗が決しない場合）
- a. 1次ラウンド：PK戦により勝敗を決定する（延長は行わない）。
  - b. 決勝ラウンド  
準決勝：PK戦により勝敗を決定する（延長は行わない）。  
決勝：10分（前・後半5分）の延長を行い、決しない場合はPK戦により勝敗を決定する。
- ⑨その他
- a. 第4の審判員：任命する。
  - b. 負傷した競技者の対応：主審が認めた場合のみ、最大2名ピッチへの入場を許可される。

## 8. 参加チームとその数

参加チーム数は次のとおり16チームとし、原則として令和7（2025）年7月13日(日)までに各地域において参加チームを決定する。

- (1)9地域協会より各1チーム：9チーム
- (2)前年度の登録数（チーム・選手）の比率配分による1チーム：1チーム（関東）
- (3)開催地：1チーム（愛媛県）
- (4)日韓スポーツ交流：1チーム（韓国）
- (5)普及枠：4チーム（関東・北信越・東海・九州）

※開催地域協会を除く4地域協会から各1チームとし、北海道から巡回する。開催地の地域に本来普及枠が廻ってくる順番の際は、翌年普及枠を得る。

### 〈2025大会参加チーム数〉

北海道：1	東北：1	関東：3	北信越：2	東海：2	関西：1
中国：1	四国：1	九州：2	開催地（愛媛県）：1		韓国：1

## 9. 参加資格、年齢基準及び所属都道府県（韓国チーム：年齢を除きこの限りではない）

日本在住者で、平成2（1990）年4月1日以前生まれの当該年度日本サッカー協会登録選手によって構成されたチームであり、選手は下記の資格を満たす者。

- (1)所属都道府県は、下記のいずれかを選択することができる。
  - ①居住地を示す現住所が位置する都道府県
  - ②勤務地が位置する都道府県
  - ③日本サッカー協会に登録したチームの所属都道府県
- (2)令和7（2025）年開催の第79回国民スポーツ大会サッカー競技会（都道府県大会、ブロック大会を除く）に選手として参加する者は、本競技会に選手として参加することはできない。
- (3)都道府県予選に参加した選手は、他の都道府県から参加することはできない。
- (4)監督は、日本サッカー協会公認コーチ（C、B、A、S級）の資格を有する者。

#### (5)参加上の注意

- ①参加者は、自ら健康診断を受診する等の健康状態の把握に努めること。また、競技実施前、実施中に体調の変化を感じた場合には、自ら競技の棄権を申し出ること。
- ②事故発生の場合、主催者は臨時の応急手当（救急処置）を行い、必要に応じて医療機関に移送する。
- ③大会参加者の大会期間中の急激かつ偶然な外来の事故によるケガを補償するため、日本スポーツ協会にて傷害保険に加入する。なお、参加者各人においても、別途傷害保険に加入することが望ましい。
- ④参加者は、健康保険証を持参すること。
- ⑤緊急時対応のため、各チームの代表者は全参加者の緊急時連絡先を把握しておくこと。
- ⑥薬を常時服用している場合、服用している薬が分かるもの（お薬手帳等）を必ず携行すること。

#### 10. 表彰

- (1)優勝・準優勝・3位（2チーム）のチームに、賞状を授与する。
- (2)優勝・準優勝・3位（2チーム）の選手・監督に、記念品を授与する。

#### 11. 参加料（韓国チームを除く）

- (1)選手及び役員1人8,000円とする。  
※納入後の参加料は返金しない。  
※大会参加にかかる経費は全て参加チームの負担とする。  
※地震・風水害等により大会を中止した場合、旅費・宿泊費の補償はしない。
- (2)参加チームは、選手及び役員の参加料を取りまとめ、指定期日までに下記指定口座に送金すること。  
〈振込口座〉  
銀行名：三菱 UFJ 銀行  
支店名：渋谷支店  
口座種別：普通  
口座番号：3456779  
口座名：ザイ) ニホンサッカーキョウカイツパンゲチ  
〈振込期限〉 令和7（2025）年7月22日(火)
- (3)日本サッカー協会は、参加チームより納入された参加料を取りまとめ、令和7（2025）年7月30日(水)までに日本スポーツ協会に納入する。
- (4)参加者変更（追加）に関連する追加の参加料は、令和7（2025）年8月22日(金)までに指定口座に送金すること。

#### 12. 参加申込方法（韓国チームを除く）

- (1)参加申込（JFA WEB 登録システム）
  - ①参加チームは、JFA WEB 登録システム「KICK OFF」にて必要事項を入力の上、参加申込手続きを行うこととする。尚、WEB 登録システムの利用方法については別添資料を参照すること。  
■参加申込期限：令和7（2025）年7月22日(火)15：00必着
  - ②都道府県サッカー協会は、参加資格、参加人員等を大会規程と照合し、令和7（2025）年7月23日(水)15：00までに承認すること。
- (2)「参加登録DB」「参加申込者競技歴調査票」
  - ①参加チームは、所定の「参加登録DB」「参加申込者競技歴調査票」（データ形式）に必要事項を入力の上、所属都道府県サッカー協会宛に下記提出期限までにEメールにてデータ送信して申込み。

■提出期限：令和7（2025）年7月22日(火)15：00必着

■提出先：所属都道府県サッカー協会（受付Eメールアドレスは事前に個別確認すること。）

- ②都道府県サッカー協会は、参加チームから提出された「参加登録DB」「参加申込者競技歴調査票」（データ形式）の参加資格、参加人員等を大会規程と照合し、下記提出期限までに日本サッカー協会へ送付すること。

■提出期限：令和7（2025）年7月23日(水)15：00必着

■提出先：日本サッカー協会（受付Eメールアドレス：sportsmasters@jfa.or.jp）

### 13. 参加者変更手続き（参加申込後に選手を変更する場合のみ）

#### (1)参加者変更（JFA WEB 登録システム）

- ①参加チームは、参加申込後に選手を変更する場合は、JFA WEB 登録システム「KICK OFF」にて必要事項を入力の上、令和7（2025）年8月18日(月)から8月21日(木)15：00までに変更手続きを行うこととする。
- ②都道府県サッカー協会は、参加資格、参加人員等を大会規程と照合し、令和7（2025）年8月22日(金)15：00までに承認すること。

#### (2)「参加登録DB（変更）」「参加申込者競技歴調査票（変更）」

- ①参加チームは、所定の「参加登録DB（変更）」「参加申込者競技歴調査票（変更）」（データ形式）に必要事項を入力の上、所属都道府県サッカー協会宛に下記提出期限までにEメールにてデータ送信して申込む。

■提出期限：令和7（2025）年8月21日(木)15：00必着

■提出先：所属都道府県サッカー協会（受付Eメールアドレスは事前に個別確認すること。）

- ②都道府県サッカー協会は、参加チームから提出された「参加登録DB（変更）」「参加申込者競技歴調査票（変更）」（データ形式）の参加資格、参加人員等を大会規程と照合し、下記提出期限までに日本サッカー協会へ送付すること。

■提出期限：令和7（2025）年8月22日(金)15：00必着

- (3)■提出先：日本サッカー協会（受付Eメールアドレス：sportsmasters@jfa.or.jp）

### 14. 宿泊・交通申込について

日本サッカー協会は、日本スポーツ協会から配布される宿泊・交通案内を参加チームに配布する。参加チームは、宿泊・交通申込案内に従い申し込む。

### 15. その他

#### (1)組合せ抽選

日時／令和7（2025）年7月9日(水)16時～

公益財団法人日本サッカー協会にて抽選を行い決定する。

#### (2)代表者会議

日時／令和7（2025）年9月12日(金)19時～

会場／オンライン

#### (3)懲罰

- ①本大会の予選は懲罰規程上の同一競技会とみなし、予選終了時点で未消化の出場停止処分は本大会において順次消化する。ただし、警告の累積による場合を除く。
- ②本大会は、日本サッカー協会「懲罰規程」に則り、大会規律委員会を設ける。
- ③本大会期間中に警告を2回受けた選手は、次の1試合に出場できない。
- ④本大会において退場を命じられた選手は、自動的に次の1試合に出場できず、それ以降の処置については

大会規律委員会において決定する。

⑤本実施要項の記載事項にない懲罰に関する事項は、大会規律委員会にて決定する。

(4)選手証

韓国チームを除く各チームの登録選手は、原則として日本サッカー協会発行の選手証を持参しなければならない。ただし、写真貼付により、顔の認識ができるものであること。選手証とは、JFA WEB 登録システム「KICKOFF」から出力した選手証・登録選手一覧を印刷したもの、またスマートフォンやPC等の画面に表示したものを示す。

(5)本実施要項に規定されていない事項については、大会実施委員会において協議の上決定する。

以上

# テニス

1. 主催 公益財団法人日本スポーツ協会 愛媛県 公益財団法人愛媛県スポーツ協会  
公益財団法人日本テニス協会 松山市

2. 主管 愛媛県テニス協会

3. 期 日 令和7（2025）年9月20日(土)から9月23日（火・祝）の（4日間）

種別	9月20日(土)	9月21日(日)	9月22日(月)	9月23日(火・祝)
男子シングルス	予選リーグ 1・2回戦	予選リーグ 2・3回戦	決勝トーナメント 1回戦・準々決勝	決勝トーナメント 準決勝・決勝
男子ダブルス	予選リーグ 1・2回戦	予選リーグ 2・3回戦	決勝トーナメント 1回戦・準々決勝	決勝トーナメント 準決勝・決勝
女子シングルス	予選リーグ 1・2回戦	予選リーグ 2・3回戦	決勝トーナメント 1回戦・準々決勝	決勝トーナメント 準決勝・決勝
女子ダブルス	予選リーグ 1・2回戦	予選リーグ 2・3回戦	決勝トーナメント 1回戦・準々決勝	決勝トーナメント 準決勝・決勝

4. 会場 愛媛県総合運動公園テニスコート  
〒791-1136 愛媛県松山市上野町乙46番地

## 5. 参加人員

種別	監督	シングルス	ダブルス	合計
男子	各都道府県1名	48名	48組(96名)	191名
女子	各都道府県1名	48名	48組(96名)	191名

\*各都道府県テニス協会より、全種目各1名・1組とし、開催県は各2名・2組とする。

\*上記に加え、日韓スポーツ交流により派遣される韓国選手が加わる。韓国選手の参加人数は男女ともダブルス4ペア（各8名 合計16名）とする。

\*種目により、組合せ抽選日に不参加県があり、欠員があるときは、あらかじめ順位をつけて複数参加（補欠）を申し出ている都道府県テニス協会を対象に、ベテランJOPランキング順で割り当てる。

\*組合せ決定後、欠場選手が出た場合は、欠場選手所属の都道府県において選手を補充する。

\*監督は選手兼任でも可とする。

## 6. 試合方法

(1)使用球

ダンロップ フォート

## (2)試合方法

- ①予選リーグ後、決勝トーナメントとする。
- ②☆予選リーグ：1セットマッチ  
☆決勝トーナメント
  - \*1回戦・準々決勝8ゲームプロセット
  - \*準決勝・決勝2タイブレークセット・ファイナル10P マッチタイブレーク
  - ※すべての試合をノード方式とする。
- ③セルフジャッジ（ロービングアンパイア設置）とする。ただし、決勝戦はソロチェアアンパイア方式とする。
- ④本大会参加選手全員に、ベテラン JOP 配点表の別表、「日本スポーツマスターズ・テニス競技」のポイントが与えられ（下記配点のとおり）、本人が希望する年齢のポイントに加算する。  
《日本スポーツマスターズ配点表》（ベテラン JOP 配点表の別表）

優勝	300	B8	102
準優勝	210	B16	72
B4	147	予選敗退	48
- ⑤天候その他の事情により、会場・試合日程・試合方法が変更されることがある。
- ⑥日本テニス協会制定のポイントペナルティー制度を採用する。
- ⑦本大会は、「JTA テニスルールブック2025」の規定に基づいて行うこととする。

## 7. 実施種目及び年齢基準

- [男子シングルス] 35歳以上（平成2（1990）年12月31日以前に出生した者）  
[男子ダブルス] 45歳以上（昭和55（1980）年12月31日以前に出生した者）  
[女子シングルス] 40歳以上（昭和60（1985）年12月31日以前に出生した者）  
[女子ダブルス] 40歳以上（昭和60（1985）年12月31日以前に出生した者）

## 8. 参加資格

- (1)各都道府県テニス協会の加盟団体または個人登録者にして、参加申込締切日までに、2025年度日本テニス協会ベテラン選手登録者および競技者規程によるプロフェッショナル登録者とする。
- (2)上記により、各都道府県テニス協会より選出された者。なお、その選出方法については、各都道府県テニス協会の任意とする。
- (3)日韓スポーツ交流により派遣された韓国選手。
- (4)シングルス・ダブルスの両種目に出場することはできない。
- (5)令和7（2025）年開催の第79回国民スポーツ大会テニス競技会（都道府県予選会及びブロック大会を除く）に選手として参加する者は、本大会に選手として参加することはできない。
- (6)各都道府県の監督をする者は、日本スポーツ協会公認テニスコーチ1以上の資格保有者であること。

## 9. 表彰

- (1)各種目の第1位から第5位（ベスト8）までの者（組）に、それぞれ賞状を授与する。
- (2)各種目の第1位から第3位（ベスト4）までの者（組）に、それぞれ記念品を授与する。
- (3)各都道府県テニス協会に対し、参加した男女各1名、1組が取得した、別に定めるトーナメント勝敗ポイントの集計により、それぞれ下記団体賞を別途授与する。

- ①各種目において複数参加の都道府県は、参加選手がそれぞれ取得したポイント中、高得点の集計点とする。
- ②第1位から第3位に賞状および記念品を授与する。
- ③トーナメント勝敗ポイントは、ベスト16…15点、ベスト8…20点、ベスト4…35点、準優勝…40点、優勝…50点とする。なお、リーグ戦敗者は5点とする。

## 10. 参加料

1人8,000円（監督専任者を含む）

\*納入後の参加料は返金しない。

\*地震・風水害等により大会を中止した場合、旅費・宿泊費の補償はしない。

## 11. 参加申込方法

- (1)参加希望者は、所定用紙に必要事項を記入し、都道府県テニス協会へ申込む。但し、新規選手登録者は振込票兼受領証の写しを同封すること。
- (2)都道府県テニス協会は、参加資格、参加人員の規定に合わせ、選手を選出し、所定の参加申込書を2部作成し、令和7（2025）年7月4日（金）必着にて、日本テニス協会に提出する。なお、参加料は都道府県テニス協会が取りまとめて、参加申込と同時に日本テニス協会に納入する。
- (3)参加申込後に選手等変更することは原則として認めないが、変更希望がある場合は、当該都道府県テニス協会より日本テニス協会へ速やかに申し出ること。

## 12. 参加上の注意

- (1)参加者は、自ら健康診断を受診する等の健康状態の把握に努めること。また、競技実施前、実施中に体調の変化を感じた場合には、自ら競技の棄権を申し出ること。
- (2)事故発生の場合、主催者は臨時の応急手当（救急処置）を行い、必要に応じて医療機関に移送する。
- (3)大会参加者の大会期間中の急激かつ偶然な外来の事故によるケガを補償するため、日本スポーツ協会にて傷害保険に加入する。なお、参加者各人においても、別途傷害保険に加入することが望ましい。
- (4)参加者は、健康保険証を持参すること。
- (5)緊急時対応のため、各チームの代表者は全参加者の緊急時連絡先を把握しておくこと。
- (6)薬を常時服用している場合、服用している薬が分かるもの（お薬手帳等）を必ず携行すること。

## 13. 大会競技役員

大会ディレクター	堀川映子	
アシスタントディレクター	東原 篤	高尾義信
大会レフェリー	重信淳也	
アシスタントレフェリー	井手仁美	

## 14. 宿泊・交通申込について

日本テニス協会は、日本スポーツ協会から配布される宿泊・交通案内を都道府県テニス協会へ送付し、都道府県テニス協会は参加申込者に配布する。参加申込者は、宿泊・交通申込書に必要事項を明記の上、巻末の旅行会社各支店に提出する。

## 15. その他

### (1) 組合せ抽選会

日 時／令和7（2025）年7月14日(月)12：00～

会 場／JAPAN SPORT OLYMPIC SQUARE 7階会議室（主会議室）

〒160-0013 新宿区霞ヶ丘町4-2

（オンライン形式併用のハイブリット形式で開催します。）

### (2) 練習コート

愛媛県総合運動公園テニスコートで、令和7（2025）年9月19日(金)

練習コートの割付は、上記組合せ結果と合わせて、事前にお知らせします。

### (3) 大会本部

愛媛県総合運動公園テニスコート クラブハウス

# バレーボール

1. 主催 公益財団法人日本スポーツ協会 愛媛県 公益財団法人愛媛県スポーツ協会  
公益財団法人日本バレーボール協会 松山市 西条市 伊予市 四国中央市 砥部町

2. 主管 愛媛県バレーボール協会

3. 期 日 令和7（2025）年9月20日(土)から9月23日（火・祝）まで（4日間）

9月20日(土)	9月21日(日)	9月22日(月)	9月23日（火・祝）
予選グループ戦 決勝トーナメント戦 抽選会	決勝トーナメント戦 1・2回戦	決勝トーナメント戦 3回戦・準々決勝	決勝トーナメント戦 準決勝・決勝 表彰式・閉会式

## 4. 会場

男子：愛媛県総合運動公園体育館 〒791-1136 松山市上野町乙46  
伊予市しおさい公園伊予市民体育館 〒799-3125 伊予市森甲91-1  
砥部町陶街道ゆとり公園体育館 〒791-2122 伊予郡砥部町千足400  
女子：西条市総合体育館 〒793-0003 西条市ひうち1-2  
伊予三島運動公園体育館 〒799-0422 四国中央市中之庄町1665-1

## 5. 参加人員

区分	役員			選手	参加 都道府県	小計	合計
	監督	コーチ	マネージャー				
男子	1名	1名	1名	18名	48チーム	1,008名	2,100名
女子	1名	1名	1名	18名	52チーム	1,092名	

\*各都道府県1チーム及び開催県追加1チーム。

\*日韓スポーツ交流による韓国女子1チーム及び女子補填3チーム。

\*男女共、不参加都道府県があった場合は、日本バレーボール協会競技委員会が補填する。

## 6. 競技規則及び方法

### (1)競技規則

①2025年度公益財団法人日本バレーボール協会9人制競技規則による。ただし、一部特別ルールを実施する。

（1試合のベンチ入り選手18名以内、試合への出場15名以内、選手交代1セット6回、6人を限度）

②試合球はミカサ製「V300W」とする。

### (2)競技方法

①予選グループ戦（敗者復活トーナメント形式）の後、決勝トーナメント戦（完全トーナメント形式）を行う。

②予選グループ戦において、1勝したチームは決勝トーナメント戦に出場できる。

③全試合とも3セットマッチとし、3位決定戦は行わない。

**\*予選グループ戦**

男子48チーム女子52チームを原則とし、その場合1グループ4チームの12(13)グループに分けて予選(各3試合、男子36試合、女子39試合、計75試合)を行い、各グループ3チーム(男子36チーム、女子39チーム)が決勝トーナメント戦に出場する。

## 7. 参加資格、所属都道府県及び選手の年齢基準

総則7-(2)に定めるもののほか、次による。

- (1)日本バレーボール協会登録規程により、有効に登録された者で構成されたチームであり、令和7(2025)年4月1日をもって、男子は満40歳以上、女子は満35歳以上の選手で構成されたチーム。
  - (2)令和7(2025)年開催の第79回国民スポーツ大会バレーボール競技会(都道府県予選会及びブロック大会を除く)に選手として参加する者は、日本スポーツマスターズ2025バレーボール競技会に選手として参加することはできない。
  - (3)各都道府県バレーボール協会長から推薦された男・女各代表チーム(選抜または各都道府県予選によって選ばれたチーム)1チーム及び開催地代表チーム男・女各1チーム。
  - (4)監督・コーチ・マネージャーのうち1名以上は、日本スポーツ協会公認バレーボールコーチ1・2・3・4の有資格者とする(必須)。なお、大会参加時点で同資格が認定されていない状態であっても、令和7(2025)年10月1日付認定での登録手続きが完了している者は、資格保有者として扱うこととする。
- (注)参加申込の際は、資格を証明する登録証又は認定証の写しを添付すること。

## 8. チーム構成

チームの構成は、監督・コーチ・マネージャー各1名、選手18名の合計21名以内とする。

## 9. 表彰

- (1)第1位から第3位までのチーム構成員(監督・コーチ・マネージャーを含む)に、記念品を授与する。
- (2)第1位から第3位までのチームに、賞状を授与する。

## 10. 参加料

1人8,000円(監督・コーチ・マネージャー専任者を含む)

\*納入後の参加料は返金しない

\*地震・風水害等により大会を中止した場合、旅費・宿泊費の補償はしない

\*参加チームは、指定期日までに下記指定口座に入金すること

〈銀行口座〉

銀行名 : みずほ銀行

支店名 : 渋谷中央支店

口座種別 : 普通

口座番号 : 4602974

口座名 : 公益財団法人日本バレーボール協会

振込期限 : 令和7年7月11日(金)16:00まで

振込人名義 : 「マスターズ 都道府県名 男子(女子) チーム名」

※個人名の振り込みではなく、必ず上記要領でお振込みください

## 11. 参加申込方法

(1)参加チームは、JVA-MRS（JVA 登録管理システム）チーム責任者ページにて必要事項を入力の上、大会参加申込を行うこと。

JVA-MRS チーム責任者ページより、「ウェア・シューズ・サポーター確認書」「所属都道府県確認書」「参加登録データベース（DB）」「参加申込者競技歴調査票」の様式データをダウンロードし、必要事項を入力の上、JVA-MRS 大会申込管理ページにデータを送信（大会申込添付ファイル設定）し、申込みこと。

（※ JVA-MRS の利用方法については、JVA-MRS ログインページのマニュアル「大会申込ガイド」参照）

(2)参加チームは、上記申込手続きを令和7（2025）年7月11日（金）16：00までに完了すること。

※期限内にお支払いが確認できない場合は、大会への参加ができない場合がございます。期限内のお支払いを順守しますようお願い申し上げます。

(3)愛媛県バレーボール協会は、参加チームの申込内容を確認し、令和7（2025）年7月14日（月）までに承認すること。

(4)参加申込後の選手の交代は認めない。但し、監督・コーチ・マネージャーについては、所定の様式「チームスタッフ変更届」により代表者会議にて受け付ける。

## 12. 参加上の注意

総則7-(2)-④に定めるもののほか、次による。

(1)ユニフォーム

①必ず所属都道府県名を明示すること。

②番号は1～18番とし、やむを得ない場合1～99番とする。参加申込書に記載した番号と同じ番号のユニフォームを着用のこと。

③ユニフォームへの広告表示については日本バレーボール協会「ユニフォーム広告に関する規程」に基づき承認された場合のみこれを認める。

(2)参加資格違反等、その他不都合な行為があった場合は、そのチームの出場を停止することがある。

(3)選手は、開始式には必ず参加すること。この際の服装は、原則としてチームのユニフォームとする。

(4)1回戦から準々決勝までの補助役員（ラインジャッジ・点示）は、参加チームの協力により行うこととする。その際の服装については、ユニフォーム以外を着用とする。

## 13. 宿泊・交通申込について

日本バレーボール協会は、日本スポーツ協会から配布される宿泊・交通案内を参加申込者に配布する。参加申込者は宿泊・交通申込案内に従い申し込む。なお、本大会の趣旨に沿い、参加チームは、原則として旅行会社に宿泊を申し込み、その割り振りに従うこと。

## 14. その他

(1)組合せ抽選会

日 時／令和7（2025）年8月3日（日） 13：00～

会 場／愛媛県立伊予高等学校 会議室

〒791-3102 愛媛県伊予郡松前町北黒田119-2 TEL：089-984-9311

(2)委員長会議

日 時／令和7（2025）年9月19日（金） 11：00～12：00

会 場／男子：愛媛県総合運動公園体育館 会議室

〒791-1136 松山市上野町乙46 TEL：089-963-3211

女子：西条市総合体育館 会議室

〒793-0003 西条市ひうち1-2 TEL：0897-53-3006

(3)審判研修会

日 時／令和7（2025）年9月19日(金) 13：00～15：00

会 場／男子：愛媛県総合運動公園体育館 研修室、体育館

女子：西条市総合体育館 役員控室、アリーナ

(4)競技研修会

日 時／令和7（2025）年9月19日(金) 13：00～14：00

会 場／男子：愛媛県総合運動公園体育館 会議室

女子：西条市総合体育館 会議室

(5)代表者会議（チーム代表者は必ず出席すること）

日 時／令和7（2025）年9月19日(金) 15：00～

会 場／男子：愛媛県総合運動公園補助体育館

女子：西条市総合体育館 会議室

(6)決勝トーナメント抽選会

日 時／令和7（2025）年9月20日(土) 18：30～

会 場／男子：愛媛県総合運動公園体育館 会議室

女子：西条市総合体育館 会議室

## 15. 問い合わせ先

愛媛県バレーボール協会 競技委員長 兵頭 英樹

〒791-3102 愛媛県伊予郡松前町北黒田119-2

愛媛県立伊予高等学校内

TEL：089-984-9311 携帯：090-2897-7392

メールによる問い合わせ

愛媛県バレーボール協会 ホームページお問い合わせフォーム

<http://www.ehimeva.com/contact/q2007.html>

# バスケットボール

1. 主催 公益財団法人日本スポーツ協会 愛媛県 公益財団法人愛媛県スポーツ協会  
公益財団法人日本バスケットボール協会 今治市 宇和島市 大洲市 東温市
2. 主管 一般社団法人愛媛県バスケットボール協会
3. 期日 令和7（2025）年9月20日(土)から23日（火・祝）
4. 会場 宇和島市総合体育館  
〒798-0006  
愛媛県宇和島市弁天町2丁目1-27  
大洲市総合体育館  
〒795-0052  
愛媛県大洲市若宮625-4  
ツインドーム重信  
〒791-0205  
愛媛県東温市西岡1367-1  
今治市営中央体育館  
〒794-0026  
愛媛県今治市別宮町6丁目2-2

## 5. 種別及び参加人員

種別	スタッフ	選手	参加都道府県	小計	合計
男子	5名	15名	48チーム	960名	1,900名
女子	5名	15名	47チーム	940名	

\* スタッフは責任者1名、監督1名、アシスタントコーチ1名、マネージャー1名、  
トレーナーまたはドクター1名、選手は15名以内とする。

\* 日韓スポーツ交流による韓国男子チームが参加する。

## 6. 競技上の規程及び方法

- (1) 競技規則は、現行の日本バスケットボール協会競技規則による。
- (2) 男女ともトーナメント方式とし、3位以下の決定戦は行わない。
- (3) 試合時間は、男女とも以下のとおりとする。同点の場合は、競技規則に従い延長戦を行う。

前半			休息	後半		
第1クォーター	休息	第2クォーター		第3クォーター	休息	第4クォーター
10分	2分	10分	10分	10分	2分	10分

(4)ユニフォームに関しては、日本バスケットボール協会が定めるユニフォーム規則に則る。

①参加チームは、濃淡2色のユニフォームを用意しなければならない。

②ユニフォームの番号は0、00および1から99までとする。

③ユニフォームに都道府県名を入れることは、義務ではない。(入れなくても良い。)

ユニフォームに都道府県名を入れる場合は、ユニフォームの色とはっきり区別できる文字で都道府県名を付けなければならない。

④ユニフォームの前(都道府県名の下部)と後ろにユニフォームの色とはっきり区別できる単色番号を付ける。

⑤チーム内で異なるプレイヤーが同じ番号を用いてはならない。

⑥番号における縁取りについては、日本バスケットボール協会が定めるユニフォーム規則に則る。

## 7. 参加資格、所属都道府県及び選手の年齢基準

(1)選手は、日本在住者で、令和7(2025)年4月1日現在で満40歳以上の者。

(2)選手は、2025年度において日本バスケットボール協会の一般カテゴリー(I種)に競技者登録している者とする。

(3)選手は、所属都道府県を、現住所または勤務地のいずれか選択することができる。

(4)各都道府県バスケットボール協会は、男女各1チームの代表チームを単独、補強または選抜のいずれかの方法で推薦または選出する。

なお、複数チーム参加希望の都道府県にあっては、推薦順位(第1位~第3位/参加申込書に推薦順位を明記する事)をつけて申し込むことができる。

但し、第2位推薦以降の参加の可否については日本バスケットボール協会が決定し、都道府県バスケットボール協会宛通知する。

(5)令和7(2025)年開催の第79回国民スポーツ大会バスケットボール競技会(都道府県予選会及びブロック大会を除く)に選手として参加する者は、日本スポーツマスターズ2025バスケットボール競技会に選手として参加することはできない。

(6)監督については、日本バスケットボール協会公認コーチライセンスに基づくJBA公認S級コーチ、JBA公認A級コーチ(日本スポーツ協会公認コーチ4)、JBA公認B級コーチ(日本スポーツ協会公認コーチ3)、JBA公認C級コーチ(日本スポーツ協会公認コーチ1)のいずれかを有する者とする。

### ◎コーチ登録証の携帯について

ベンチで指揮を執る者は、試合前、TOにてサインをする際、必ずコーチ登録証を提示すること。また、試合中は、コーチ登録証を日本バスケットボール協会指定のネックストラップを使用し、首から下げておくこと。

監督兼選手の者がプレー中は、ベンチにおいて、2025年度JBA公認C級コーチ以上の資格を有する者(選手兼でもよい)が指揮をとることが望ましい。(必須ではない)

なお、大会期間中に2025年度JBA公認C級コーチ以上の資格を有する者が不在となる場合は、必ず試合前に大会本部まで申し出ること。

また、トレーナー及びスポーツドクターは日本スポーツ協会公認資格を有することが望ましい。

なお、予選会を都道府県内の別途選手権大会を兼ねる大会で実施する場合、本大会実施要項に抵触する選手及びチームは本大会予選会出場として見なさない。

## 8. 表彰

(1)第1位から第3位までのチーム構成員(スタッフを含む)に、記念品を授与する。

(2)第1位から第3位までのチームに、賞状を授与する。

## 9. 参加料

1人8,000円（スタッフ専任者も含める）

\*納入後の参加料は返金しない。

\*地震・風水害等により大会を中止した場合、旅費・宿泊費の補償はしない。

## 10. 参加申込方法

(1)参加申込書は、所定用紙に必要事項を記入し、都道府県バスケットボール協会に申込む。

(2)参加申込書は、都道府県バスケットボール協会が所定の様式により作成し、令和7（2025）年7月16日(水)必着にて、日本バスケットボール協会（※必ずメールにて送付 MAIL：sports-masters@basketball.or.jp）、愛媛県バスケットボール協会の2団体宛に提出する。また、参加料は都道府県バスケットボール協会が取りまとめて、参加申込と同時に日本バスケットボール協会へ納入する。

◎振込先：三菱UFJ銀行 虎ノ門支店 普通0706048

公益財団法人日本バスケットボール協会 事業口

(コウエキサ イタンホウジンニホンバスケットボールキョウカイジギョウグチ)

振込人名義「マスターズ 都道府県名 男子（女子） 代表者名」

※個人名のみではなく必ず上記要領でお振込みください。

(3)参加申込後に選手等を交代・追加する場合には、所定の選手変更・追加届を上記(1)、(2)の参加申込と同様の要領にて届けなければならない。

(4)選手等の変更については、疾病、傷害等、特別な事情のみ、代表者会議開始まで変更を認めるものとし、証明する書類（医師の診断書等）を添付すること。

なお、診断書とは、医師が、傷病名・障害名、医師の所見、治療の経過や現症、結果などが記載されている証明書であり、実際に診察にあたった医師と歯科医師のみが発行できるものである。（医師法第19条2項による）。

※代表者会議終了後に、疾病、傷害等、特別な事情が生じた場合、令和7（2025）年9月19日(金)15：00まで変更を認めるものとする。

## 11. 組合せ抽選会

(1)組合せ抽選会は、日本バスケットボール協会及び愛媛県バスケットボール協会の責任抽選とする。

(2)男女共、前年度大会1位から3位（3位：2チーム）の都道府県については、今年度大会におけるシードの対象とする。

## 12. 参加上の注意

(1)参加者は、自ら健康診断を受診する等の健康状態の把握に努めること。また、競技実施前、実施中に体調の変化を感じた場合には、自ら競技の棄権を申し出ること。

(2)事故発生の場合、主催者は臨時の応急手当（救急処置）を行い、必要に応じて医療機関に移送する。

(3)大会参加者の大会期間中の急激かつ偶然な外来の事故によるケガを補償するため、日本スポーツ協会にて傷害保険に加入する。なお、参加者各人においても、別途傷害保険に加入することが望ましい。

(4)参加者は、健康保険証を持参すること。

(5)緊急時対応のため、各チームの代表者は全参加者の緊急時連絡先を把握しておくこと。

(6)薬を常時服用している場合、服用している薬が分かるもの（お薬手帳等）を必ず携行すること。

### 13. 宿泊・交通申込について

日本バスケットボール協会は、日本スポーツ協会から配布される宿泊・交通案内を都道府県バスケットボール協会に送付し、都道府県バスケットボール協会は参加申込者に配布する。参加申込者は、宿泊・交通申込書に必要な事項を明記のうえ、巻末の旅行会社に提出する。

### 14. 練習球・試合球について

男子はミカサ製「CF7000」、女子はミカサ製「CF6000」を使用する。

### 15. その他

#### (1) 組合せ抽選会

日 時／令和7（2025）年7月23日(水) 18：30

会 場／日本バスケットボール協会、愛媛県バスケットボール協会会議室またはオンライン（zoom）で実施

#### (2) 代表者会議・開始式

日 時／令和7（2025）年9月18日(木) 19：00～

方 法／オンライン（zoom）で実施予定

※参加チームは必ず1名の出席をお願いいたします。

#### (3) 連絡問合せ先

##### ① 公益財団法人日本バスケットボール協会

〒112-0004 文京区後楽1-7-27 後楽鹿島ビル6F

E-mail：sports-masters@basketball.or.jp

##### ② 開催地：一般社団法人愛媛県バスケットボール協会

〒790-0915 愛媛県松山市松末1丁目3-38

ロジュマン GH

TEL：089-970-1355 FAX：089-970-1355

E-mail：eba\_office@leo.e-catv.ne.jp

#### (4) 本部宿舎

##### 【男子】

スーパーホテル宇和島駅前天然温泉

〒798-0034 愛媛県宇和島市錦町4番1号 TEL：0895-22-9002

##### 【女子】

今治国際ホテル

〒794-0042 愛媛県今治市旭町2-3-4 TEL：0898-36-1111

# 自転車競技

1. 主催 公益財団法人日本スポーツ協会 愛媛県 公益財団法人愛媛県スポーツ協会  
公益財団法人日本自転車競技連盟 松山市

2. 主管 一般社団法人愛媛県自転車競技連盟

3. 期日 令和7（2025）年9月7日(日)

4. 会場 愛媛県総合運動公園特設コース（1周1.98km、高低差27m）  
〒791-1136愛媛県松山市上野町乙46

## 5. 種目（種別）・参加人員及び年齢区分

(1)実施種目（種別）・参加人員

【ロード・レース】（クリテリウム）

種目	種別	1部	2部	3部	4部	5部	6部	7部
	男子（MM）	50名	50名	50名	50名	50名	50名	50名
	女子（WM）	75名						

\*都道府県代表は、監督（選手を兼務することができる）1名と選手の編成とする。

\*各種別において、参加人員に満たない及び超過の場合には、種目統合や各都道府県推薦選手数に上限をもうけるなどの調整を行うことがある。

(2)年齢区分および距離（予定）

男子1部	35歳以上、40歳未満	31.7km（16周）
2部	40歳以上、45歳未満	31.7km（16周）
3部	45歳以上、50歳未満	25.7km（13周）
4部	50歳以上、55歳未満	25.7km（13周）
5部	55歳以上、60歳未満	21.8km（11周）
6部	60歳以上、65歳未満	21.8km（11周）
7部	65歳以上	15.8km（8周）
女子	35歳以上	23.8km（12周）

\*前後のいずれかの年齢区分で同時出走を予定しているが、出走人数および参加人数により単独での出走となる場合がある。

## 6. 競技規則

最新版日本自転車競技連盟競技規則及び大会特別規則による。

## 7. 参加資格、年齢基準及び所属都道府県

総則に定めるほか、次による。

日本自転車競技連盟の2025年登録（マスターズ登録）を完了し、所属都道府県自転車競技連盟の承認を得た下

記に該当する者。

#### 1) 選手

(1)登録者規程を適用する。

(UCI ワールドチーム、UCI プロフェッショナル・コンチネンタルチームとプロフェッショナル競技者として契約していた者、あるいは自転車競技法に定める競輪振興法人に選手として登録していた者は、契約または登録を解除してから満1年を経過しなければ参加できない)

(2)年齢は令和7(2025)年12月31日時点、満35歳以上とする。

(3)令和7(2025)年開催の第79回国民スポーツ大会自転車競技会(都道府県予選会及びブロック大会を除く)に選手として参加する者は、日本スポーツマスターズ2025自転車競技会に選手として参加することはできない。

#### 2) 監督

日本スポーツ協会公認自転車競技コーチ1以上の資格を有する者。日本自転車競技連盟のライセンス(チームアテンダント・審判員もしくは登録競技者)所持者であることは必須とする。

### 8. 表彰

各種目の第1位から第3位までの者に、それぞれ記念品および賞状を授与する。

### 9. 参加料

1人8,000円(監督含む)

\*納入後の参加料は返金しない。

\*地震・風水害等により大会を中止した場合、旅費・宿泊費の補償はしない。

### 10. 参加申込方法

(1)参加希望者は、所定用紙に必要事項を記入し、都道府県自転車競技連盟へ申し込む。

(2)都道府県自転車競技連盟は、参加資格、参加人員の規定に合わせ、選手を選出し、所定の参加申込書を2部作成し、令和7(2025)年7月11日(金)必着にて、日本自転車競技連盟に提出する。なお、参加料は参加申し込みと同時に日本自転車競技連盟に納入する。

(3)参加申込締切後に選手等変更する場合は、所定の参加者変更届を、上記(1)、(2)の参加申込と同様の要領にて受付終了までに届けなければならない。

### 11. 参加上の注意

(1)ユニフォームは、各都道府県もしくは所属チームのものを着用すること。

(2)受付時に競技者登録証を提示すること。

(3)参加者は、自ら健康診断を受診する等の健康状態の把握に努めること。また、競技実施前、実施中に体調の変化を感じた場合には、自ら競技の棄権を申し出ること。

(4)事故発生の場合、主催者は臨時の応急手当(救急処置)を行い、必要に応じて医療機関に移送する。

(5)大会参加者の大会期間中の急激かつ偶然な外来の事故によるケガを補償するため、日本スポーツ協会にて傷害保険に加入する。なお、参加者各人においても、別途傷害保険に加入することが望ましい。

(6)参加者は、健康保険証を持参すること。

(7)緊急時対応のため、各チームの代表者は全参加者の緊急時連絡先を把握しておくこと。

(8)薬を常時服用している場合、服用している薬が分かるもの(お薬手帳等)を必ず携行すること。

## 12. 宿泊・交通申込について

日本自転車競技連盟は、日本スポーツ協会から配付される宿泊・交通案内を都道府県自転車競技連盟に送付し、都道府県自転車競技連盟は参加申込者に配付する。参加申込者は宿泊・交通申込案内に従い申し込む。

## 13. 会議・受付日程等

### (1) 主要役員会議

日 時／令和7（2025）年9月6日(土) 13：00～14：00

会 場／愛媛県総合運動公園体育館 会議室

〒791-1136愛媛県松山市上野町乙46

### (2) 選手受付（ライセンスコントロール）

日 時／令和7（2025）年9月6日(土) 15：00～17：00

7日(日) 7：30～8：30

### (3) 監督会議

会 場／愛媛県総合運動公園体育館 会議室

日 時／令和7（2025）年9月6日(土) 17：00～17：30

### (4) 競技役員会議

日 時／令和7（2025）年9月6日(土) 15：30～16：30

会 場／愛媛県総合運動公園体育館 会議室

### (5) 開始式

日 時／令和7（2025）年9月7日(日) 11：40～

会 場／愛媛県総合運動公園 東駐車場

# ソフトテニス

1. 主催 公益財団法人日本スポーツ協会 愛媛県 公益財団法人愛媛県スポーツ協会  
公益財団法人日本ソフトテニス連盟 今治市

2. 主管 一般社団法人愛媛県ソフトテニス連盟

3. 期 日 令和7（2025）年9月20日(土)から21日(日)まで（2日間）

種 別	9月20日(土)	9月21日(日)
都道府県対抗 団 体 戦	監督会議・開始式 予選リーグ	決勝トーナメント (予選リーグ順位別) 表彰式

4. 会 場（開始式／競技）

開始式9：00～9：25

今治市営スポーツパークテニスコート（人工クレイ16面）

〒794-0067 愛媛県今治市高橋ふれあいの丘1-2 TEL：0898-35-4111

5. 参加人員

種 別	監督	コーチ	男 子	女 子	参加都道府県	合 計
団体戦	1名	1名	5名	5名	48チーム	576名

\*各都道府県1チーム及び開催都道府県追加1チーム。

\*監督及びコーチは選手兼任でも可とする。

\*上記に加え、日韓スポーツ交流により派遣される韓国チームが加わる。韓国チームの参加は2チームとし、監督各1名、選手男女各10名の合計22名とする。

6. 競技上の規程および試合方法

(1)競技規程

競技規則及び大会運営は、(公財)日本ソフトテニス連盟のソフトテニスハンドブックによる。

(2)使用球

指定制（ケンコーボール）

(3)試合方法

①都道府県対抗の団体戦とし、予選リーグ・決勝トーナメントとする。

予選リーグは各対戦とも5種別全試合を行い、順位別トーナメントについては3点先取とする。

天候等の諸事情により、試合方法を変更する場合がある。

・予選リーグ

数ブロックによる予選リーグを行う。

・決勝トーナメント

予選リーグの順位により、各順位による決勝トーナメントを行う。

但し、3位決定戦は行わない。

- ②チーム編成は、男女とも令和7（2025）年4月1日現在の年齢により、次のA、B、C、D、E種別の5ペアによるチーム編成とする。

A：35歳以上の女子    B：35歳以上の男子    C：45歳以上の女子

D：45歳以上の男子    E：35歳以上の女子と45歳以上の男子のミックス

- ③予選リーグのオーダー順は次のとおりとする。

全試合：A、B、E、C、D

- ④順位別トーナメントのオーダー順については両監督による抽選とする。

## 7. チームの選出方法

各都道府県ソフトテニス連盟は、代表1チームを予選もしくは選考で決定する。

開催都道府県は2チーム出場できる。

## 8. 参加資格

- (1) (公財) 日本ソフトテニス連盟の公認審判員制度の有資格者であること。また、本要項6-(3)-②に示す各年代の所属都道府県代表者であること。
- (2) 令和7（2025）年開催の第79回 国民スポーツ大会ソフトテニス競技会（都道府県予選会及びブロック大会を除く）に選手として参加する者は、日本スポーツマスターズ2025ソフトテニス競技会に選手として参加することはできない。
- (3) 監督は、(公財) 日本スポーツ協会公認ソフトテニスコーチ1・2・3・4のいずれかの資格を有すること。
- (4) 監督及びコーチは選手登録をすれば選手を兼ねることができるが、年齢条件を必ず満たしていること。
- (5) 1人1種別の出場とし、複数種別に出場することはできない。
- (6) 申込後、チームの変更（AとB）及び種別の変更は認めない。

## 9. 参加上の注意

- (1) (公財) 日本ソフトテニス連盟指定のゼッケンを着用し、必ず四隅を止めること。
- (2) ユニフォームおよびシューズは、「ユニフォーム等の着用基準」を遵守した製品を着用すること。
- (3) ラケットは、(公財) 日本ソフトテニス連盟の公認マークが添付されたものを使用すること。
- (4) 所定時刻までに受付を完了し、開始式にはユニフォームを着用の上、必ず参加すること。
- (5) 公認審判員ワッペン及びイエローカードを携行し、審判を担当するときはワッペンを左胸に着用すること。
- (6) 入賞チームは、ユニフォームを着用の上、必ず表彰式に参加すること。
- (7) ①参加者は、自ら健康診断を受診する等の健康状態の把握に努めること。また、競技実施前、実施中に体調の変化を感じた場合には、自ら競技の棄権を申し出ること。
- ②事故発生の場合、主催者は臨時の応急手当（救急処置）を行い、必要に応じて医療機関に移送する。
- ③大会参加者の大会期間中の急激かつ偶然な外来の事故によるケガを補償するため、(公財) 日本スポーツ協会にて傷害保険に加入する。なお、参加者各人においても、別途傷害保険に加入することが望ましい。
- ④参加者は、健康保険証を持参すること。
- ⑤緊急時対応のため、各チームの代表者は全参加者の緊急時連絡先を把握しておくこと。
- ⑥薬を常時服用している場合、服用している薬が分かるもの（お薬手帳等）を必ず携行すること。

## 10. 表彰

- (1) 1位トーナメントの第1位から第3位までのチーム全員に記念品を授与する。
- (2) 1位トーナメントの第1位から第3位までのチームに賞状を授与する。

## 11. 参加料

1人8,000円とする。(監督及びコーチ専任者からも参加料を徴収する。)

\*納入後の参加料は返金しない。

\*地震・風水害等により大会を中止した場合、旅費・宿泊費の補償はしない。

## 12. 参加申込方法

- (1) 参加希望者は、所定用紙に必要事項を記入し、都道府県ソフトテニス連盟へ申し込む。
- (2) 都道府県ソフトテニス連盟は、参加資格、参加人員の規定に合わせ、選手を選出し、所定の参加申込書を2部作成し、令和7(2025)年7月11日(金)必着にて、(公財)日本ソフトテニス連盟に提出する。なお、参加料は参加申し込みと同時に(公財)日本ソフトテニス連盟に納入する。
- (3) 参加申込締切後に選手等変更する場合は、所定の参加者変更届を、上記(1)、(2)の参加申込と同様の要領にて受付終了までに届けなければならない。

## 13. 宿泊・交通申込について

(公財)日本ソフトテニス連盟は、(公財)日本スポーツ協会から配布される宿泊・交通案内を都道府県ソフトテニス連盟に送付する。都道府県ソフトテニス連盟は、参加者の宿泊・交通の申し込みを取りまとめ、宿泊・交通案内に従い申し込む。

## 14. その他

### (1) 監督会議

日時／令和7(2025)年9月20日(土) 8:20～8:45

会場／今治市営スポーツパークテニスコート 選手集合場所

〒794-0067 愛媛県今治市高橋ふれあいの丘1-2 TEL: 0898-35-4111

### (2) 練習コート (無料)

日時／令和7(2025)年9月19日(金) 13:00～16:00

会場／今治市営スポーツパークテニスコート

### (3) 本部宿舎

スーパーホテル今治

〒794-0041 愛媛県今治市松本町4丁目6-10 TEL: 0898-27-9010

# 軟式野球

1. 主催 公益財団法人日本スポーツ協会 愛媛県 公益財団法人愛媛県スポーツ協会  
公益財団法人全日本軟式野球連盟 松山市 今治市 新居浜市 西条市 上島町 内子町

2. 主管 一般社団法人愛媛県軟式野球連盟

3. 期 日 令和7（2025）年9月20日(土)から22日(月)まで（3日間）

種別	9月20日(土)	9月21日(日)	9月22日(月)
男子	1回戦	2回戦・準々決勝	準決勝・決勝

## 4. 会場

- A 坊っちゃんスタジアム 〒790-0948 愛媛県松山市市坪西町625-1  
 B マドンナスタジアム 〒790-0948 愛媛県松山市市坪西町625-1  
 C 今治市営球場 〒794-0005 愛媛県今治市大新田町5丁目111-7  
 D 新居浜市営野球場 〒792-0802 愛媛県新居浜市新須賀町3丁目2-54  
 E 西条市ひうち球場 〒793-0003 愛媛県西条市ひうち1-2  
 F 上島町いきなスポレク公園蛙石野球場  
 〒794-2550 愛媛県越智郡上島町生名4528  
 G 内子運動公園野球場 〒791-3301 愛媛県喜多郡内子町内子179

## 5. 参加人員

種別	監督	責任者・マネージャー・スコアラー	選手	参加都道府県	合計
男子	1名	各1名	15～20名	31チーム	744名
韓国男子	1名	各1名	15名	1チーム	19名
合計				32チーム	763名

\*監督・マネージャー・スコアラーが選手を兼ねる場合は、選手登録をしなければならない。

## 6. 競技上の規程及び方法

### (1) 競技規程

2025年度公認野球規則及び別に定める特別規則を適用する。

なお、大会規程は全日本軟式野球連盟規程細則による。

### (2) 試合方法

① 試合は7回戦とする。また指名打者制を採用する。（公認野球規則5.11）

② トーナメント方式による。ただし、3位決定戦は行わない。

### (3) コールドゲーム

得点差によるコールドゲームは採用しない。

(4)タイブレーク方式（特別延長戦）

7回を完了して同点の場合は、健康維持を考慮し、タイブレーク方式により勝敗を決する（0アウト・二塁、継続打順）。

(5)大会使用球

全日本軟式野球連盟公認球（M号）を使用する。

## 7. チームの選出方法

(1)各都道府県（軟式）野球連盟（協会）において、各都道府県ブロック代表チームを予選もしくは選考会で決定する。

(2)ブロック予選会区分及び代表チーム数

北海道2、東北3、関東5、北信越3、東海2、近畿3、中国3、四国2、九州5、開催県3

## 8. 参加資格、所属都道府県及び年齢基準

(1)選手は、日本在住者で、令和7（2025）年4月1日現在で満40歳以上の者。

(2)参加者は同一都道府県に居住、または勤務する者で編成されたチームとする。

(3)参加チームは、令和7年度各都道府県（軟式）野球連盟（協会）の推薦したチームとする。

(4)参加する選手は、本大会及び末端支部大会、都道府県大会、ブロック大会に出場するために、所属チーム以外のチームから出場することができる。

(5)令和7（2025）年開催の第79回国民スポーツ大会軟式野球競技会（予選会を除く）に監督及び選手として参加する者は、日本スポーツマスターズ2025軟式野球競技会に監督及び選手として参加することはできない。

(6)本大会に参加する監督・コーチ等（チーム内に最低1名）は、日本スポーツ協会公認軟式野球コーチ1・3の有資格者とする。なお、2025年愛媛大会参加時点で資格認定されていない状態であっても、令和7（2025）年10月1日付の登録手続きが完了している者は、資格保有者として扱う。

## 9. 表彰

(1)第1位から第3位までのチーム構成員（監督等含む）に、記念品を授与する。

(2)第1位から第3位までのチームに、賞状を授与する。

## 10. 参加料

1人8,000円（監督等スタッフ専任者からも参加料を徴収する）

\*納入後の参加料は返金しない。

\*地震・風水害等により大会を中止した場合、旅費・宿泊費の補償はしない。

## 11. 参加申込方法

(1)出場資格を得たチームは、全日本軟式野球連盟のHPより所定の参加申込書等をダウンロードして、「参加申込書」「参加登録DB」に必要事項を入力の上、所属都道府県（軟式）野球連盟（協会）宛に原則データ様式にて申込む。

(2)各都道府県（軟式）野球連盟（協会）は、提出された参加申込書等を確認後、令和7（2025）年8月6日（水）までに、全日本軟式野球連盟宛に提出すること。

・全日本軟式野球連盟宛：E-Mailでの提出とする。

(3)「参加申込書」には責任者・監督・マネージャー・スコアラー・主将・以下その他の選手は、背番号の若い方から入力すること。また「参加登録DB」には、「参加申込書」に入力した全てのチーム構成員を入力す

ること。なお、参加料は都道府県（軟式）野球連盟（協会）が取りまとめて、参加申込と同時に全日本軟式野球連盟に納入すること。

- (4)開催地競技団体の愛媛県軟式野球連盟へは、全日本軟式野球連盟から提出された全チームの参加申込書類を送付する。

## 12. 参加上の注意

- (1)参加申込書提出後は、選手の追加・変更及び背番号の変更は一切認めない。
- (2)背番号は0～99番までとする。ただし、主将は10番、監督は30番、コーチは28番、29番とする。
- (3)競技に際しては、所属都道府県名を左上腕部に明記したユニフォームを着用しなければならない。
- (4)木製バット以外は、全日本軟式野球連盟公認のバットであること。
- (5)捕手は危険防止のため、全日本軟式野球連盟公認のヘルメット、マスク、プロテクター、レガーズを必ず着用すること。
- (6)打者、走者、次打者及びベースコーチは、必ず競技者必携に記載のヘルメットを着用すること。
- (7)試合に出場する捕手、およびブルペンの捕手は、ファウルカップを着用すること。
- (8)監督会議には、出場チームの監督又は主将が必ずユニフォームを着用し、「2025年度競技者必携」を持参の上出席すること。出席しない場合は原則として棄権したものとみなす。
- (9)参加者は、自ら健康診断を受診する等の健康状態の把握に努めること。また、競技実施前、実施中に体調の変化を感じた場合には、自ら競技の棄権を申し出ること。
- (10)事故発生の場合、主催者は臨時の応急手当（救急処置）を行い、必要に応じて医療機関に移送する。
- (11)大会参加者の大会期間中の急激かつ偶然な外来の事故によるケガを補償するため、日本スポーツ協会にて傷害保険に加入する。なお、参加者各人においても、別途傷害保険に加入することが望ましい。
- (12)参加者は、健康保険証を持参すること。
- (13)緊急時対応のため、各チームの代表者は全参加者の緊急時連絡先を把握しておくこと。
- (14)薬を常時服用している場合、服用している薬が分かるもの（お薬手帳等）を必ず携行すること。

## 13. 宿泊・交通申込について

全日本軟式野球連盟は、日本スポーツ協会より配布される宿泊・交通案内を都道府県（軟式）野球連盟（協会）に送付し、都道府県（軟式）野球連盟（協会）は参加申込者に配布する。参加申込者は宿泊・交通申込案内に従い申し込む。

## 14. その他

### (1)組合せ抽選会

全日本軟式野球連盟役員並びに愛媛県軟式野球連盟役員立会いの上、代理抽選を行う。

日 時／令和7（2025）年8月8日（金） 15：00

会 場／公益財団法人全日本軟式野球連盟 会議室

〒151-0051 渋谷区千駄ヶ谷4-27-7 軟式野球会館 TEL：03-3404-8831

### (2)監督会議

日 時／令和7（2025）年9月19日（金） 15：00

会 場／坊っちゃんスタジアム第5会議室

〒790-0948 松山市市坪西町625-1 TEL：089-965-3000

### (3)本部宿舍 ホテル No.1松山

〒790-0011 松山市千舟町2丁目7-3 TEL：089-921-6666

# ソフトボール

1. 主催 公益財団法人日本スポーツ協会 愛媛県 公益財団法人愛媛県スポーツ協会  
公益財団法人日本ソフトボール協会 八幡浜市 西予市

2. 主管 愛媛県ソフトボール協会

3. 期 日 令和7（2025）年9月20日(土)から9月23日（火・祝）まで（4日間）

種別	9月20日(土)	9月21日(日)	9月22日(月)	9月23日(火・祝)
男子	1回戦	2回戦	3回戦 準々決勝	準決勝 決勝

※申込状況により、日程を短縮する場合がある。

## 4. 会場

〈男子〉

王子の森スタジアム 〒796-8035 愛媛県八幡浜市五反田地内

八幡浜市民スポーツパーク 〒796-8035 愛媛県八幡浜市若山地内

西予市営宇和球場 〒797-0015 愛媛県西予市宇和町卯之町5-118

## 5. 参加人員

種別	監督	コーチ	スコアラー	選手	参加チーム	合計
男子	1名	2名	1名	25名	48チーム	1,392名

\*監督、コーチ、スコアラーが選手を兼ねる場合は、選手登録をしなければならない。

\*参加チームは、各都道府県1チーム（開催地は2チーム）の合計48チームとする。

参加チーム数が48に満たない場合は、主管者と協議のうえ、必要に応じ日本ソフトボール協会総務委員会の定めに基づき、全日本大会のレベルを担保する範囲内で参加チームを補充することができる。

## 6. 競技上の規程及び方法

### (1)競技規程

競技規程は「2025年度日本ソフトボール協会オフィシャルソフトボールルール」を適用する。

### (2)試合方法

- ・トーナメント方式による。ただし、3位決定戦は行わない。
- ・1回戦～準決勝戦は90分を過ぎて新しいイニングに入らない。制限時間経過後同点の場合は、次のイニングよりタイブレークにより試合を続行する。但し、タイブレークは2イニングまでとし、2イニング終了してもなお同点の場合は、抽選により勝敗を決定する。5回以降7点以上の差がついた場合はコールドゲームとする。
- ・決勝戦は、時間制限を設けずオフィシャルルールに従う。
- ・サスペンデットゲームを採用する。

## 7. チームの選出方法

各都道府県ソフトボール協会において、各都道府県代表チームを予選会で決定する。

## 8. 参加資格、所属都道府県及び年齢基準

- (1)参加チームは、2025年度日本ソフトボール協会に登録した男子壮年チームとする。
- (2)選手の編成は、最終予選終了時まで日本ソフトボール協会へ登録をした者の中から編成すること。なお、本大会参加申込み後のメンバーの変更は認めない。
- (3)令和7（2025）年開催の第79回国民スポーツ大会ソフトボール競技会（都道府県予選会及びブロック大会を除く）に選手として参加する者は、日本スポーツマスターズ2025ソフトボール競技会に選手として参加することはできない。
- (4)本大会に参加する監督、コーチは、日本スポーツ協会公認ソフトボールコーチ1・2・3・4のいずれかの資格を有すること。  
監督、コーチが資格を有していない場合においては、チーム内に有資格者（監督代行になり得る者）がいなければならない。  
※大会参加時点で同資格が認定されていない状態であっても、令和7（2025）年10月1日付認定での登録手続きが完了している者も、資格保有者として扱える。
- (5)指導者資格保持者は、指導者登録証等および本人確認を行うための身分証明書を携帯し、また試合中はベンチ内にいなければならない。
- (6)スコアラーは公式記録員の資格を有すること。

## 9. 表彰

- (1)第1位から第3位までのチーム構成員（監督、コーチ、スコアラーを含む）に、記念品を授与する。
- (2)第1位から第3位までのチームに、賞状を授与する。  
なお、順位は第1位（1チーム）、第2位（1チーム）、第3位（2チーム）とし、計4チームとする。

## 10. 参加料

1人8,000円（監督、コーチ、スコアラー専任者を含む）

\*納入後の参加料は返金しない。

\*地震・風水害等により大会を中止した場合、旅費・宿泊費の補償はしない。

## 11. 参加申込方法

- (1)参加希望者は、所定用紙に必要事項を記入し、都道府県ソフトボール協会に申込み。
- (2)参加申込書は、都道府県ソフトボール協会が所定の様式により作成し、令和7（2025）年7月24日(木)16時を期限として、押印データはスキャンPDF、プログラム掲載用はエクセル形式で、日本ソフトボール協会に電子メール添付にて送付する。  
なお、参加料は都道府県ソフトボール協会が取りまとめて、参加申込と同時に日本ソフトボール協会に納入する。

## 12. 参加上の注意

- (1)ユニフォームナンバーは1～99番までとする。ただし、主将は10番、監督は30番、コーチは31・32番とし、ユニフォームナンバーの大きさは、15cm以上で統一したものであること。また、ユニフォーム上衣の胸下にユニフォームナンバーと同番号を付けること。大きさは、6cm以上12cm以内とする。

- (2)ユニフォームへの広告表示は認めない。
- (3)参加資格に違反が確認された場合は、そのチームの出場を停止することがある。
- (4)監督会議には、必ずユニフォームを着用して参加すること。
- (5)金属製スパイクの使用は禁止する。
- (6)参加者は、自ら健康診断を受診する等の健康状態の把握に努めること。また、競技実施前、実施中に体調の変化を感じた場合には、自ら競技の棄権を申し出ること。
- (7)事故発生の場合、主催者は臨時の応急手当（救急処置）を行い、必要に応じて医療機関に移送する。
- (8)大会参加者の大会期間中の急激かつ偶然な外来の事故によるケガを補償するため、日本スポーツ協会にて傷害保険に加入する。なお、参加者各人においても、別途傷害保険に加入することが望ましい。
- (9)参加者は、健康保険証を持参すること。
- (10)緊急時対応のため、各チームの代表者は全参加者の緊急時連絡先を把握しておくこと。
- (11)薬を常時服用している場合、服用している薬が分かるもの（お薬手帳等）を必ず携行すること。

### 13. 宿泊・交通申込について

日本ソフトボール協会は、日本スポーツ協会より配布される宿泊・交通案内を都道府県ソフトボール協会に送付し、都道府県ソフトボール協会は参加申込者に配布する。参加申込者は宿泊・交通申込案内に従い申し込む。

### 14. その他

#### (1)組合せ抽選会

日 時／令和7（2025）年8月8日（金） 14：00～  
会 場／愛媛県南予地方局八幡浜支局7階中会議室  
〒796-0048 愛媛県八幡浜市北浜1丁目3番37号  
TEL 0894-22-4111

#### (2)監督会議

日 時／令和7（2025）年9月19日（金） 15：00～  
会 場／八幡浜市民スポーツセンター2階サブアリーナ  
〒796-0048 愛媛県八幡浜市北浜1丁目5番1号  
TEL 0894-22-3110

#### (3)審判員会議

日 時／令和7（2025）年9月19日（金） 16：00～  
会 場／八幡浜市民スポーツセンター2階サブアリーナ  
〒796-0048 愛媛県八幡浜市北浜1丁目5番1号  
TEL 0894-22-3110

#### (4)本部宿舎

期 間／令和7（2025）年9月19日（金）～9月23日（火）  
場 所／ハーバープラザホテル  
〒796-0075 愛媛県八幡浜市仲之町360-1  
TEL 0894-22-0022

# バドミントン

1. 主催 公益財団法人日本スポーツ協会 愛媛県 公益財団法人愛媛県スポーツ協会  
益財団法人日本バドミントン協会 新居浜市

2. 主管 愛媛県バドミントン協会

3. 期 日 令和7（2025）年9月20日(土)から22日(月)まで（3日間）

種別	9月20日(土)	9月21日(日)	9月22日(月)
男子	予選リーグ	予選リーグ 決勝トーナメント	決勝トーナメント 決勝戦まで
女子	予選リーグ	予選リーグ 決勝トーナメント	決勝トーナメント 決勝戦まで

4. 会場 新居浜市市民体育館 〒792-0864 新居浜市東雲町1丁目1番25号

## 5. 参加人員

種別	監督	コーチ	選手	参加都道府県	小計	合計
男子	1名	1名	6名	48チーム	384名	768名
女子	1名	1名	6名	48チーム	384名	

\*各都道府県1チーム及び開催県追加1チーム

\*上記に加え、日韓スポーツ交流事業により派遣される韓国選手が加わる。

韓国選手の参加人数は男女とも1チーム（各9名 合計18名）とする。

## 6. 競技上の規程及び方法

### (1)競技規程

- ①本大会は、令和7年度日本バドミントン協会競技規則、同大会運営規程及び同公認審判員規程による。
- ②使用用器具は、日本バドミントン協会検定・審査合格用器具とする。
- ③シャトルは、令和7年度日本バドミントン協会第1種検定合格水鳥球（ミズノ製）を使用する。

### (2)試合の方法

- ①男子団体及び女子団体による予選リーグ・決勝トーナメント方式とし、3位決定戦は行わない。試合は、予選リーグは全試合行い、決勝トーナメントは2試合先取打ち切りとする。
- ②チーム編成は、男女とも、令和7（2025）年4月1日現在の満年齢により、次のA、B、C区分の3複によるチーム編成とする。  
A：50歳以上 B：55歳以上 C：60歳以上
- ③オーダー順は次の通りとする。

- ・予選リーグ 全試合・・・A、B、C
- ・決勝トーナメントは回戦ごとに次の順で行う。  
(1)A、B、C      (2)B、C、A      (3)C、A、B、

## 7. チームの選出方法

各都道府県バドミントン協会は、代表1チームを予選もしくは選考会で決定する。

## 8. 参加資格

- (1)令和7年度日本バドミントン協会登録者で、本要項第6項(2)-②に示す各年代の都道府県代表者。
- (2)令和7(2025)年開催の第79回国民スポーツ大会バドミントン競技会(都道府県予選会及びブロック大会を除く)に選手として参加する者は、日本マスターズ2025バドミントン競技会に選手として参加することができない。
- (3)監督又はコーチは、日本スポーツ協会公認バドミントンコーチ1以上の指導者資格を有する者。
- (4)監督、コーチは、選手の交代要員として出場することができる。
- (5)監督またはコーチが選手と交代する場合は、C年代の監督・コーチはA、B、Cの各年代の選手と交代ことができ、B年代の監督・コーチはA、B年代の選手と交代できる。
- (6)大会初日の第一試合開始時に6名いなければ試合は成立しないものとする。

## 9. 組合せ

日本バドミントン協会指名のレフェリー(競技役員長)もしくは、デビュティールフェリー(競技審判部長)の指示の下、主管団体役員との間で厳正に執り行う。

## 10. 表彰

- (1)第1位から第3位までのチーム構成員全員(監督、コーチを含む)に記念品を授与する。
- (2)第1位から第5位まで(ベスト8)のチームに賞状を授与する。但し3位まではチーム名とチーム構成員全員の氏名を記載したものをチーム用に1枚、更にチーム名と当該個人名を記載したものをチーム構成員全員に、また5位のチームにはチーム名とチーム構成員全員を記載したものをチーム用に1枚授与する。

## 11. 参加料

1人8,000円

- \*監督等スタッフ専任者からも参加料を徴収する。
- \*納入後の参加料は返金しない。
- \*地震・風水害等により大会を中止した場合でも、旅費・宿泊費の補償はしない。

## 12. 参加申込方法

- (1)参加希望者は、所定用紙に必要事項を記入し、都道府県バドミントン協会に申込み。
- (2)参加申込書は、都道府県バドミントン協会が所定の様式により3部作成し、令和7(2025)年7月11日(金)必着にて、2部を日本バドミントン協会に、1部を愛媛県バドミントン協会に送付する。  
なお、参加料は都道府県バドミントン協会が取りまとめて、参加申込書と同時に日本バドミントン協会に納入する。
- (3)参加申込後に選手等を交代する場合には、所定の選手変更届を上記(1)、(2)の参加申込と同様の要領にて届けなければならない。

### 13. 参加上の注意

(1)競技の服装は、日本バドミントン協会審査合格品とする。

競技に際しては、上衣背面中央に縦6～10cm、横30cm以内の範囲に都道府県名を明示すること。文字は、上衣背面の都道府県名明示部分の色と明確に区別できる文字色の漢字とする。

また、ゼッケンを使用する場合には、横30cm、縦15cmを基準とし、必ず四隅を固定すること。

なお、文字列の大きさについては日本バドミントン協会大会運営規程第24条による。

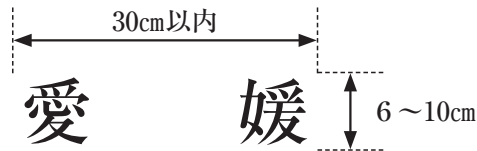

(2)選手は開始式に必ず参加すること。この際の服装は、試合時の服装とする。

(3)応急処置等

ア 参加者は、自ら健康診断を受診する等の把握に努めること。また、競技実施前、実施中に体調の変化を感じた場合には、自ら競技の棄権を申し出ること。

イ 事故発生の場合、主催者は臨時の応急手当（救急処置）を行い、必要に応じて医療機関へ移送する。

ウ 大会参加者の大会期間中の急激かつ偶然な外来の事故によるケガを補償するため、日本スポーツ協会にて傷害保険に加入する。なお、参加者各人においても、別途傷害保険に加入することが望ましい。

エ 参加者は、健康保険証を持参すること。

オ 緊急時対応のため、各チームの代表者は全参加者の緊急連絡先を把握しておくこと。

カ 薬を常時服用している場合、服用している薬がわかるもの（お薬手帳等）を必ず携行すること。

### 14. 宿泊・交通申込について

日本バドミントン協会は日本スポーツ協会から配布される宿泊・交通案内を都道府県バドミントン協会に送付し、都道府県バドミントン協会は参加申込者に配布する。参加申込者は宿泊・交通申込案内に従い申し込む。

### 15. その他

(1)組合せ抽選会

日時／令和7（2025）年7月26日(土)13：00～15：00

会場／新居浜市市民文化センター 別館 第7会議室

〒792-0023 新居浜市繁本町 8 番65号 TEL：0897-33-2180

(2)監督会議

日時／令和7（2025）年9月19日(金)14：00～15：00

会場／新居浜市市民体育館

〒792-0864 新居浜市東雲町 1 番25号 TEL：0897-34-1888

(3)審判会議

日時／令和7（2025）年9月20日(土)8：00～8：30

会場／新居浜市市民体育館

(4)公式練習

日時／令和7（2025）年9月19日(金)12：00～17：00

会場／新居浜市市民体育館

(5)本部宿舎

ホテル新居浜ヒルズ

## 16. 備 考

- (1)大会参加に際して提供される個人情報、本大会活動に利用するものとし、これ以外の目的に利用することはありません。
- (2)日本バドミントン協会環境委員会よりお願い
  - ①開催地のゴミの分別収集に協力してください。
  - ②宿泊先の部屋から出るときには、エアコン・テレビ・ライトのスイッチを消してください。
  - ③マイ菌ブラシを持参して大会に参加してください。
- (3)新型コロナウイルス感染症拡大防止対策を行う場合は、大会 HP で案内いたします。
- (4)本大会は、日本アンチ・ドーピング規程が適用されます。

# 空手道

1. 主催 公益財団法人日本スポーツ協会 愛媛県 公益財団法人愛媛県スポーツ協会  
公益財団法人全日本空手道連盟 松山市

2. 主管 愛媛県空手道連盟

3. 期 日 令和7（2025）年9月20日(土)から22日(月)まで（3日間）

種別	9月20日(土)	9月21日(日)	9月22日(月)
男子	組手（1・2部） 形（2部） 個人戦	組手（3・4・5部） 形（3・4部） 個人戦	組手（6・7・8部） 形（1部） 個人戦
女子	組手（1部） 形（1部） 個人戦	組手（2・3部） 形（2部） 個人戦	組手（4・5部） 形（3部） 個人戦

4. 会場 愛媛県武道館 〒790-0948 愛媛県松山市市坪西町551

5. 種別（種目）及び参加人員（年齢は令和7（2025）年4月1日現在のもの）

男子 [組手1部]（40歳～44歳） [形1部]（40歳～49歳）  
[組手2部]（45歳～49歳） [形2部]（50歳～59歳）  
[組手3部]（50歳～54歳） [形3部]（60歳～69歳）  
[組手4部]（55歳～59歳） [形4部]（70歳以上）  
[組手5部]（60歳～64歳）  
[組手6部]（65歳～69歳）  
[組手7部]（70歳～74歳）  
[組手8部]（75歳以上）

女子 [組手1部]（35歳～39歳） [形1部]（35歳～44歳）  
[組手2部]（40歳～44歳） [形2部]（45歳～54歳）  
[組手3部]（45歳～49歳） [形3部]（55歳以上）  
[組手4部]（50歳～54歳）  
[組手5部]（55歳以上）

\*各都道府県からの参加選手は、延べ男子15名以内、女子10名以内とする。

\*男子の各都道府県からの参加は、延べ15名以内で、組手の1部～8部は3名まで、形の1部～4部は2名まで参加することができる。

\*女子の各都道府県からの参加は、延べ10名以内で、組手の1部～5部、形の1部～3部とも2名まで参加することができる。

\*監督については各都道府県1名必置とする。

\*監督の他にコーチ2名（資格保有条件あり）を置くことができる。

## 6. 競技上の規程及び方法

競技は、全日本空手道連盟競技規定に基づき行う。

また、競技方法は次の通りとする。

### (1)男子組手個人戦、女子組手個人戦

- ①トーナメント方式とする。
- ②3位決定戦は行わない。
- ③競技時間はフルタイム2分とする。
- ④勝負は6ポイント差とする。
- ⑤競技時間終了時にポイントの多い選手
- ⑥同点の場合は先にポイントを取った選手

### (2)男子形個人戦、女子形個人戦

- ①ラウンド制プール方式とする。
- ②敗者復活戦は行わない。
- ③第1ラウンドは、形競技規定に定める第1指定形の中から選ばなければならない。
- ④第2ラウンドは、形競技規定に定める第2指定形の中から選ばなければならない。
- ⑤第3ラウンド以降は、形競技規定に定める得意形の中から選ばなければならない。
- ⑥選手は、ラウンドごとに異なる形を演じなければならない。

(注) 形名については競技規定に定める通りとする。

### (3)審判員は、全日本空手道連盟が編成した大会審判団による。

## 7. 参加資格、年齢基準及び所属都道府県

全日本空手道連盟会員登録者で、かつ公認段位の所持者であり、下記に該当する者。

- (1)令和7(2025)年4月1日現在で、前記「5. 種別(種目)及び参加人員」に該当する年齢の者。
- (2)都道府県空手道連盟の選出を受けた者。
- (3)令和7(2025)年開催の第79回国民スポーツ大会空手道競技会(都道府県大会、ブロック大会を除く)に選手として参加する者は、日本スポーツマスターズ2025空手道競技会に選手として参加することはできない。
- (4)監督については、全日本空手道連盟公認全国組手審判員資格もしくは地区組手審判員資格と日本スポーツ協会公認空手道コーチ1~4のいずれかの資格を有する者。
- (5)選手は、監督を兼ねることができる。
- (6)監督、選手を兼ねている者が出場する場合、その競技のみの臨時の監督を1名当該都道府県から出すことができる。但し、上記(4)の資格を有するものとし、事前に競技委員長に別紙申請書により申し出る義務を有する(臨時監督のIDは用意しない)。
- (7)コーチについては、日本スポーツ協会公認空手道コーチ1以上の資格を保有する者。

## 8. 表彰

- (1)各種目(部)の第1位から第3位までの者に、それぞれ記念品を授与する。
- (2)各種目(部)の第1位から第8位までの者に、それぞれ賞状を授与する。

## 9. 参加料

1人8,000円(監督・コーチ専任者を含む)

\*納入後の参加料は返金しない。

\*地震・風水害等により大会を中止した場合、旅費・宿泊費の補償はしない。

## 10. 参加申込方法

- (1)参加希望者は、所定用紙に必要事項を記入し、都道府県空手道連盟に申込み。
- (2)都道府県空手道連盟は、参加資格、種目年齢の規定に従い、所定の参加申込書を3部作成し、令和7（2025）年7月4日（金）必着にて、2部を全日本空手道連盟に、1部を愛媛県空手道連盟に送付する。  
なお、参加料は都道府県空手道連盟が取りまとめて、参加申込と同時に全日本空手道連盟に納入する。
- (3)参加申込締切後の選手の交代は、認めない。

## 11. 参加上の注意

- (1)形・組手競技とも選手は、全日本空手道連盟認定の青・赤帯を着用するものとする。（帯は各自で用意すること。主催者側では用意しない。）  
また、組手競技では、危険防止のため、全日本空手道連盟認定の安全具（ニューメンホー〔Ⅶのみ〕、拳サポーター〔赤・青〕、ボディプロテクター、セーフティーカップ〔女子は除く〕、インステップガード・シンガード〔赤・青〕）を各自で用意すること。
- (2)選手の服装は、開始式、競技中、表彰式とも空手着とするが、監督は全日本空手道連盟認定ジャージとし、アリーナを傷つけないシューズを着用する。なお、監督・コーチのIDカードは主催者が用意する。
- (3)選手は、自ら健康診断を受診する等の健康状態の把握に努めること。また、競技実施前、実施中に体調の変化を感じた場合には、自ら競技の棄権を申し出ること。
- (4)事故発生の場合、主催者は臨時の応急手当（救急処置）を行い、必要に応じて医療機関に移送する。
- (5)大会選手の大会期間中の急激かつ偶然な外来の事故によるケガを補償するため、日本スポーツ協会にて傷害保険に加入する（※1）。なお、選手各人においても、別途傷害保険に加入することが望ましい。
- (6)選手は、健康保険証を持参すること。
- (7)緊急時対応のため、各チームの監督は全参加者の緊急時連絡先を把握しておくこと。
- (8)薬を常時服用している場合、服用している薬が分かるもの（お薬手帳等）を必ず携行すること。
- (9)胸マークは、各都道府県名を表記した下記規格のものを左胸に堅く縫着する。
  - ①サイズは、縦20cm×横10cm以内とする。
  - ②文字は、楷書体・黒色・縦書きとする。
- (10)両腕部マークについては、いかなる表記も認めない。
- (11)ゼッケン（※2）を道着の背部に縫着すること。（マジックテープ等での仮止めは不可）  
ゼッケンは全日本空手道連盟で作成し、8月下旬ごろに都道府県空手道連盟に送付する  
※1 大会期間中に設置された救護所で臨時の応急手当（救急処置）を受け、救護所に配置された「救護台帳」に必要事項の記入がなされた者が、原則として補償の対象となる。  
※2 9月上旬になってもゼッケンが未着の場合は、必ず全日本空手道連盟に問い合わせること。

## 12. 宿泊・交通申込について

全日本空手道連盟は、日本スポーツ協会から配布される宿泊・交通案内を都道府県空手道連盟に送付し、都道府県空手道連盟は参加申込者に配布する。参加申込者は、宿泊・交通申込案内に従い、申し込む。

## 13. その他

### (1) 組合せ抽選会

日 時／令和7（2025）年7月25日（金） 14：00～

会 場／公益財団法人 全日本空手道連盟 日本空手道会館

〒135-8538 東京都江東区辰巳1-1-20 TEL：03-5534-1951

## (2)審判会議

日 時／令和7（2025）年9月19日(金) 15：00～15：30

会 場／愛媛県武道館 会議室

〒790-0948 愛媛県松山市市坪西町551

## (3)監督会議

日 時／令和7（2025）年9月19日(金) 15：30～16：00

会 場／愛媛県武道館 会議室

〒790-0948 愛媛県松山市市坪西町551

## (4)本部宿舎

ホテル No.1松山

〒790-0011 愛媛県松山市千舟町2丁目7-3 TEL：089-921-6666

# ボウリング

1. 主催 公益財団法人日本スポーツ協会 愛媛県 公益財団法人愛媛県スポーツ協会  
公益財団法人 JAPAN BOWLING 松山市

2. 主管 愛媛県ボウリング連盟

3. 期 日 令和7（2025）年9月20日(土)から22日(月)まで（3日間）

種別	9月20日(土)	9月21日(日)	9月22日(月)
男子	開始式	4人チーム戦	個人選手権者
女子	2人チーム戦 〈前・後半戦〉	〈前・後半戦〉	決定戦 〈前・後半戦〉

4. 会場 キスケ KIT（公競No.138-032号）〒790-0066 松山市宮田町4

## 5. 参加人員

種別	監督	選手	参加都道府県	小計	合計
男子	1名	4名	30チーム	150名	318名
女子	1名	4名	30チーム	150名	
韓国男子	1名	4名	2チーム	9名	
韓国女子	1名	4名	2チーム	9名	

## 6. 競技方式

競技方式は、デュアルレーン方式（アメリカ方式）により実施する。

## 7. 競技上の規程及び方法

### (1) 競技規程

JAPAN BOWLING 制定のボウリング競技規則並びに選手権競技会規程による。

### (2) 同位の裁定

各種目において同位が生じた場合、ボウリング競技規則第133条に基づき裁定する。

ただし、選手権者決定戦において1位と2位が同点の場合は9・10フレームの決定戦により順位を決定する。

### (3) 競技方法

① 男・女とも、2人チーム戦（前半3ゲーム・後半3ゲーム 計6ゲーム）、4人チーム戦（前半3ゲーム・後半3ゲーム 計6ゲーム）の競技を行い、2人チーム戦（チーム12ゲーム）、4人チーム戦（チーム24ゲーム）のそれぞれの合計得点により順位を決定する。

② 個人選手権者決定戦は、2人チーム戦（6ゲーム）、4人チーム戦（6ゲーム）の合計12ゲームの個人成

績上位者男・女とも24名を選出し、前半（3ゲーム）、後半（3ゲーム）、計6ゲームの競技を行い、その合計得点により男・女の選手権者及び順位を決定する。

## 8. 参加資格

- (1)2025年度 JAPAN BOWLING 登録会員（個人正会員、実業団会員）で、下記に該当する者。
- (2)日本在住者で、令和7（2025）年4月1日現在で満45歳以上の者。
- (3)所属する都道府県に在住または在勤の者。
- (4)令和7（2025）年開催の第79回国民スポーツ大会ボウリング競技会（JAPAN BOWLING が定める場合を除き、都道府県大会、ブロック大会を除く）に選手として参加する者は、日本スポーツマスターズ2025ボウリング競技会に選手として参加することはできない。
- (5)各チームの監督は、選手を兼ねることができるが、日本スポーツ協会公認スポーツ指導者制度に基づく、公認ボウリングコーチ1・2・3・4のいずれかの資格を有する者に限る。

## 9. チームの選出方法

- (1)都道府県の代表選手の選出は、各都道府県ボウリング連盟が参加資格を確認して、男女各1チームを選考する。
- (2)ブロック予選会区分及び代表チーム数

ブロック名	都道府県名	男子	女子	合計
北海道	北海道	1	1	2
東北	青森、岩手、宮城、秋田、山形、福島	3	3	6
関東	茨城、栃木、群馬、埼玉、千葉、東京、神奈川、山梨	5	5	10
北信越	新潟、長野、富山、石川、福井	3	3	6
東海	静岡、愛知、三重、岐阜	3	3	6
近畿	滋賀、京都、大阪、兵庫、奈良、和歌山	4	4	8
中国	鳥取、島根、岡山、広島、山口	3	3	6
四国	香川、徳島、高知	2	2	4
九州	福岡、佐賀、長崎、熊本、大分、宮崎、鹿児島、沖縄	5	5	10
開催地	愛媛	1	1	2
韓国		2	2	4
計		32	32	64

注①原則として、ブロック大会に登録（予備登録を含む）、出場した者でなければ、本大会への参加は認められない。

- ②ブロックの予選会としてどの大会を指定するかは、各地区ボウリング連合で内定の上で、JAPAN BOWLING と協議し決定する。
- ③ブロック予選開催の都道府県ボウリング連盟は、その結果を JAPAN BOWLING に報告しなければならない。

## 10. 表彰

- (1)チーム戦及び個人戦の第1位から第3位までの者に、記念品を授与する（チーム戦については、チーム構成員全員に授与する）。

- (2)チーム戦及び個人戦の第1位から第8位までの者に、賞状を授与する（チーム戦については、チーム名とチーム構成員全員の氏名を記載したものをチーム構成員全員に授与する）。

## 11. 参加料

1人12,400円（監督専任者を含む）

\*内訳は、競技参加料（8,000円）＋施設負担金（4,400円）。

\*納入後の参加料は返金しない。

\*地震・風水害・感染症の流行等により大会を中止した場合、旅費・宿泊費の補償はしない。

## 12. 参加申込方法

- (1)参加申込書は、所定用紙に必要事項を記入し、都道府県ボウリング連盟に申込む。
- (2)参加申込書は、参加都道府県ボウリング連盟が所定の様式により2部作成し、令和7（2025）年7月7日（月）必着にて、JAPAN BOWLING に送付する。なお、参加料は参加都道府県ボウリング連盟が取りまとめて、参加申込と同時に JAPAN BOWLING へ納入する。
- (3)参加申込後に選手等を交代する場合には、所定の選手変更届を上記(1)、(2)の参加申込と同様の要領にて届けなければならない。

## 13. 参加上の注意

- (1)大会使用ボールの登録は、会場に持ち込んだ全てのボールを競技開始前に登録すること。登録には、2個目から1個につき500円の登録料を納入するものとし、5個目からは特別保管料として、1個につき1,000円を追加徴収する。また、ボールの追加登録は原則として認めない。
- (2)競技中に参加全競技者の中から無作為にボール検査を実施する。シフト終了後、主管役員により指名された選手は、速やかにボール検査に協力すること。登録していないボールを会場へ持ち込んだ場合、それまでの記録は全て無効とする。
- (3)未検査ボール、ボール検査合格証不携帯の場合は、競技開始前に検査を受けること。この場合の検査料は1個500円とし大会期間中のみ有効のボール検査合格証を発行する。
- (4)大会に使用するボールの持ち込みは、4個以内に自粛すること。
- (5)会員証不携帯の場合、今大会のみ有効の臨時会員証を発行する。申請書に必要事項を記入し、300円の発行手数料を添えて申請すること。
- (6)参加選手は、自ら健康診断を受診する等の健康状態の把握に努めること。また、競技実施前、実施中に体調の変化を感じた場合には、自ら競技の棄権を申し出ること。
- (7)事故発生の場合、主催者は臨時的応急手当（救急処置）を行い、必要に応じて医療機関に移送する。
- (8)大会参加選手の大会期間中の急激かつ偶然な外来の事故によるケガを補償するため、日本スポーツ協会にて傷害保険に加入する。なお、参加選手各人においても、別途傷害保険に加入することが望ましい。
- (9)参加選手は、健康保険証を持参すること。
- (10)緊急時対応のため、各チームの代表者は全参加者の緊急時連絡先を把握しておくこと。
- (11)薬を常時服用している場合、服用している薬が分かるもの（お薬手帳等）を必ず携行すること。
- (12)本大会の映像・写真・記事・記録等における個人情報（氏名・年齢・性別・記録・肖像等）は、広報の目的で使用・公開する。また報道機関に提供することがある。その掲載権・使用権は主催者に属する。

(13)本大会開催中、会場内で撮影した写真・映像等は、映る人物の個人情報（肖像を含む）およびプライバシーに配慮し、個人使用の範囲内に限ることとする。報道目的、企業活動での撮影および公開は、必ず主催者の許可を得ること。

#### 14. 宿泊・交通申込について

JAPAN BOWLING は、日本スポーツ協会から配布される宿泊・交通案内を都道府県ボウリング連盟に送付し、都道府県ボウリング連盟は参加申込者に配布する。参加申込者は、宿泊・交通申込書に必要な事項を明記の上、巻末の旅行会社に提出する。

#### 15. その他

##### (1)組合せ抽選会

日 時／令和7（2025）年7月24日(木)

会 場／公益財団法人 JAPAN BOWLING 事務所会議室

〒160-0013 新宿区霞ヶ丘町4-2 JAPAN SPORT OLYMPIC SQUARE 5階

##### (2)監督会議

日 時／令和7（2025）年9月19日(金) 13：00～

会 場／愛媛県総合保健協会

〒790-0814 愛媛県松山市味酒町1丁目10-5

##### (3)本部宿舎

スカイホテル

〒790-0003 愛媛県松山市三番町8丁目9-1

# ゴルフ

1. 主催 公益財団法人日本スポーツ協会 愛媛県 公益財団法人愛媛県スポーツ協会  
公益財団法人日本ゴルフ協会 松山市 新居浜市

2. 主管 愛媛県ゴルフ協会

3. 期 日 令和7（2025）年9月8日(月)から10日(水)まで（3日間） ※男子  
令和7（2025）年9月10日(水)から12日(金)まで（3日間） ※女子

種別	9月8日(月)	9月9日(火)	9月10日(水)
男子	公式練習・キャプテン会議	競技	競技
	9月10日(水)	9月11日(木)	9月12日(金)
女子	公式練習・キャプテン会議	競技	競技

## 4. 会場

男子：滝の宮カントリークラブ 赤石・別子コース 〒792-0050 新居浜市萩生字河ノ北129-1

女子：エリエールゴルフクラブ松山 〒790-2641 松山市柳谷町乙45-1

## 5. 参加人員

種別	選手	参加都道府県	小計	合計
男子	3名	47	141名	282名
女子	3名	47	141名	

\*選手の内1名は、「キャプテン会議」に出席すること。

## 6. 競技上の規程及び方法

(1)日本ゴルフ協会ゴルフ規則、及び本競技ローカルルールを適用する。

(2)競技委員会の裁定について

競技委員会は競技の条件を修正する権限を有し、すべての事柄について、この委員会の裁定は最終である。

(3)競技は1日18ホール、2日間合計36ホール・ストロークプレー競技とする。

(4)団体戦

各種別とも、各日18ホールのスコアは、3人の中で少ないストロークでプレーした2人の合計スコアとし、2日間36ホールの合計スコアにより順位を決定する。

(5)個人戦

各種別とも、2日間36ホール・ストロークプレーにより順位を決定する。

(6)タイについて

団体戦、個人戦ともに、同順位の場合は（1位がタイの場合も含む）、その順位を共有し次の順位を欠位とする。

(7)特定の用具の使用制限

- 1) 適合ドライバーヘッドリスト（ローカルルールひな型 G-1）を適用する。
- 2) 溝とパンチマークの仕様（ローカルルールひな型 G-2）を適用する。
- 3) 適合球リストの条件（ローカルルールひな型 G-3）を適用する。

(8)ゴルフシューズについて「ローカルルールひな型 G-7」を適用する。

(9)移動について

正規のラウンド中の移動については、共用のゴルフカート及びコース内備え付けの移動用機器の使用を認める。

(10)キャディーについて

正規のラウンド中、プレーヤーのキャディーの使用を禁止する。

このローカルルールの違反の罰は『ローカルルールひな型 H-1.1』を適用する。

(11)荒天時の場合の競技成立については、競技委員会が別に定める。

## 7. 参加資格、年齢基準及び所属都道府県

「総則 7 参加者」に定められるもののほか、次による。

- (1)日本ゴルフ協会の競技者登録規定による登録競技者（アマチュア）であること。
- (2)男子は昭和45（1970）年12月31日以前、女子は昭和50（1975）年12月31日以前に誕生した者であること。
- (3)競技委員会は競技中を含めいつでも、出場に相応しくないと判断した競技者の参加資格を取り消すことができる。

\*総則7の主な項目の抜粋は次の通りである。なお総則7の全文は必ず確認すること。

・7-(2)-①参加資格

ア 各競技の監督及び選手は、所属都道府県の当該競技団体会長が、代表と認め選抜した者であること。

イ 監督、選手の兼任は、同一競技内に限る。

ウ 前記の他、選手については次の通りとする。

I. 参加選手は、1人1競技とする。

II. 予選を行う必要のある競技は、都道府県、ブロック予選に参加し、これを通過した者。

III. 令和7（2025）年開催の第79回国民スポーツ大会（都道府県予選会を除く）に選手として参加する者は、日本スポーツマスターズ2025に選手として参加することはできない。

・7-(2)-②所属都道府県

所属都道府県は、実施中央競技団体が限定する場合を除き、次の2ヶ所のいずれかを選択することができる。

ア 居住地を示す現住所

イ 勤務地

なお、いずれの場合も本人が参加申込書又は手続きに必要な情報を当該都道府県競技団体へ提出した時点を目安とし、提出後に他の都道府県に転居等で移動した場合であっても当該年においては移動前の都道府県に所属するものとする。

・7-(3)参加者は、以下の参加上の注意を遵守すること。

- ① 参加者は、自ら健康診断を受診する等の健康状態の把握に努めること。また、競技実施前、実施中に体調の変化を感じた場合には、自ら競技の棄権を申し出ること。
- ② 参加者各人においても、別途傷害保険に加入することが望ましい。
- ③ 参加者は、健康保険証（又はマイナ保険証）を持参すること。
- ④ 緊急時対応のため、各チームの代表者は全参加者の緊急時連絡先を把握しておくこと。

⑤ 薬を常時服用している場合、服用している薬が分かるもの（お薬手帳等）を必ず携行すること。

・7-(4)その他

参加資格等に疑義が生じたときは、日本スポーツ協会及び当該中央競技団体が調査の上、処分の必要性が認められる場合は別途定める「参加資格違反に関する処分基準」に基づき日本スポーツ協会において審議・処遇を決定する。

## 8. 表彰

- (1)団体戦及び個人戦の第1位から第3位までの者に、記念品を授与する。
- (2)団体戦及び個人戦の第1位から第8位までの者に、賞状を授与する。

## 9. 参加料

1人30,000円とし、下記を含むものとする。

- (1)日本スポーツマスターズ参加料（8,000円）
- (2)競技期間3日間（公式練習日を含む）の、グリーンフィー及びゴルフ場諸掛かり・諸経費。  
ただし、キャディーフィー、クラブハウスでの飲食ほか購入代金などは個人負担とする。  
\*納入後の参加料は返金しない。  
\*地震・風水害等により大会を中止した場合、旅費・宿泊費の補償はしない。  
\*ゴルフ場利用税は上記参加料とは別途、参加者の個人負担とする。

## 10. 参加申込方法

- (1)参加希望者は、所定用紙に必要事項を記入し、都道府県ゴルフ競技団体に申し込む。
- (2)都道府県ゴルフ競技団体は、参加資格、参加人員の規定に合わせ、選手を選出の上、所定の参加申込書を3部作成し、令和7（2025）年7月18日（金）必着にて、2部を日本ゴルフ協会に、1部を愛媛県ゴルフ協会に提出する。  
なお、参加料は、都道府県ゴルフ競技団体が取りまとめて、令和7（2025）年7月18日（金）（参加申込と同時に）日本ゴルフ協会に納入する。
- (3)参加申込後に選手等を交代する場合には、所定の選手変更届を上記(1)、(2)の参加申込と同様の要領にて、令和7（2025）年9月8日（月）正午まで（男子）・令和7（2025）年9月10日（水）正午まで（女子）に届けなければならない。

項目	期限	備考
参加申込	令和7（2025）年7月18日（金）	*提出部数・提出先 2部：日本ゴルフ協会 1部：愛媛県ゴルフ協会
参加登録DB	令和7（2025）年7月18日（金）	1部：日本ゴルフ協会 ※可能な限り、データにて提出
参加料納入	令和7（2025）年7月18日（金） （監督含め1名30,000円）	*振込銀行 三井住友銀行 本店営業部 普通預金 4697590 口座名 公益財団法人日本ゴルフ協会
参加者変更届	令和7（2025）年9月8日（月） 正午まで（男子競技） 令和7（2025）年9月10日（水） 正午まで（女子競技）	*提出部数・提出先 2部：日本ゴルフ協会 1部：愛媛県ゴルフ協会

## 11. 参加上の注意

選手は各都道府県の統一ユニフォームを着用し、ユニフォームには必ず都道府県名を表示する。

## 12. 宿泊・交通申込について

日本ゴルフ協会は、日本スポーツ協会から配布される宿泊・交通案内を都道府県ゴルフ競技団体に送付し、都道府県ゴルフ競技団体は参加申込者に配布する。参加申込者は宿泊・交通申込案内に従い申し込む。

## 13. その他

### (1) 組合せ抽選会

日 時／令和7（2025）年8月13日(水) 13：00～

会 場／公益財団法人日本ゴルフ協会

〒104-0032 中央区八丁堀2-24-2 八丁堀第一生命ビル4F TEL：03-6275-2644

### (2) キャプテン会議

（男子）

日 時：令和7（2025）年9月8日(月) 公式練習終了後

会 場：滝の宮カントリークラブ

（女子）

日 時：令和7（2025）年9月10日(水) 公式練習終了後

会 場：エリエールゴルフクラブ松山

### (3) 表彰式

（男子）

日 時：令和7（2025）年9月10日(水) 大会終了後

会 場：滝の宮カントリークラブ

（女子）

日 時：令和7（2025）年9月12日(金) 大会終了後

会 場：エリエールゴルフクラブ松山

## 14. 注意事項

6(8)項で規制されるシューズ以外にも、パッティンググリーンに著しく損傷を与えるシューズは使用禁止とすることがある。

# 記録



**JAPAN  
GAMES  
MASTERS**

# 水泳

期日：令和7年9月6日(土)～9月7日(日)

会場：アクアパレットまつやま

No.	1	混合	4x50m	フリーリレー	タイム決勝					
				リレー種目						
<b>1組</b>										
1.		(						第一泳者	着順	時間
2.	兵庫	280歳	(竹中 司朗	・石橋 直美	・岩本 厚子	・高野 厚志	)	一般	39.39	3 2:21.95
3.	神奈川	280歳	(今村 弘幸	・渡辺真智子	・田中 洋子	・金井 茂夫	)	一般	29.78	2 2:20.95
4.	広島	280歳	(上野 慎司	・山本 健造	・下家佐江子	・杉山智恵美	)	一般	30.42	1 2:18.73 大会新
5.	岡山	280歳	(入江 弘幸	・竹内 明文	・清水 順子	・田中 順子	)	一般	32.47	4 2:24.71
6.	千葉	280歳	(植田 静雄	・高橋 秀夫	・平本真由美	・増田美恵子	)	一般	33.54	5 2:26.37
7.	愛媛	280歳	(高橋 広務	・山内 克彦	・浅海 弥生	・小川 真子	)	一般	34.27	6 2:29.51
8.		(					)			
<b>2組</b>										
1.	東京	240歳	(清水 照久	・田中千代実	・江夏亜希子	・各務 勇喜	)	一般	31.92	6 2:11.86
2.	京都	240歳	(中塩 浩之	・相原 美樹	・江上 久子	・井上 久弥	)	一般	28.91	2 2:05.51
3.	愛媛	240歳	(福島 智子	・只信ルミ子	・塚本 修平	・渡辺 武彦	)	一般	36.02	3 2:06.14
4.	神奈川	240歳	(向井 弥生	・池田 和美	・江波久美子	・汐崎 徹	)	一般	29.86	1 1:56.96 大会新
5.	岡山	240歳	(川上耕一郎	・魚住 和利	・遠藤 典子	・中塚 志保	)	一般	29.72	5 2:11.09
6.	広島	240歳	(前峠 浩義	・芝 啓造	・河野 香里	・飯田 幸子	)	一般	28.82	4 2:08.18
7.	愛知	240歳	(久米 康一	・吉川 末子	・千田 澄江	・林 茂登司	)	一般	28.06	7 2:15.86
8.	埼玉	240歳	(				)	一般		棄権
<b>3組</b>										
1.		(						第一泳者	着順	時間
2.	北海道	240歳	(下田 淳	・田中 明美	・廣田 亜紀	・引地 裕二	)	一般	29.09	4 2:08.37
3.	群馬	240歳	(				)	一般		棄権
4.	石川	240歳	(表 淳子	・古山 明佳	・木田 慎	・不動 淳士	)	一般	33.19	5 2:16.61
5.	兵庫	240歳	(八木乃恵留	・北山 二郎	・松村和香子	・野村 光子	)	一般	25.38	2 2:03.04
6.	高知	240歳	(藤澤 佳伸	・石川 正康	・常石 晶子	・堤 初恵	)	一般	25.23	3 2:05.79
7.	香川	200歳	(武内 教幸	・植村 多美	・井本 雅代	・片山 豊廣	)	一般	29.14	1 2:02.08
8.		(					)			
<b>4組</b>										
1.	岡山	200歳	(清水 祐希	・山根美絵子	・窪津 智久	・吉川 大悟	)	一般	36.60	8 2:15.83
2.	愛知	200歳	(丹下 正己	・木下千津代	・北埜早希子	・倉田 潤	)	一般	29.31	7 2:01.36
3.	埼玉	200歳	(萱沼 勝彦	・益子 勇也	・高橋 司穂	・石井 真美	)	一般	27.35	6 1:59.95
4.	神奈川	200歳	(池田 正輝	・戸川 義光	・望月 真実	・飯塚 智子	)	一般	26.18	1 1:50.19
5.	広島	200歳	(東 淳一郎	・村上 佳宏	・前峠 和江	・松崎 里美	)	一般	26.26	2 1:52.73
6.	東京	200歳	(稲田 明	・坂谷 竜史	・草野めぐみ	・平野 晴子	)	一般	27.73	5 1:58.88
7.	千葉	200歳	(本田健志郎	・畠山 雅和	・櫻井理恵子	・日暮 雅美	)	一般	26.17	4 1:58.04
8.	京都	200歳	(福井みちの	・北田 靖雄	・愛知 智子	・加藤 昌之	)	一般	31.21	3 1:57.19
<b>5組</b>										
1.	兵庫	200歳	(竹中 太希	・川本喜一郎	・山本 雅子	・横原千恵子	)	一般	26.60	2 2:00.21
2.	高知	200歳	(松本 翔太	・中川 知志	・刈谷 淳子	・小笠原由紀	)	一般	28.04	7 2:06.36
3.	愛媛	200歳	(窪田 博年	・二宮 裕臣	・河本奈穂美	・木原 優佳	)	一般	31.10	4 2:02.91
4.	熊本	200歳	(				)	一般		棄権
5.	福岡	200歳	(小川 仁	・宮本 知枝	・蒔田 真弓	・辻 学	)	一般	28.63	3 2:00.28
6.	静岡	200歳	(尾藤 柴野	・佐野 亜衣	・渋谷 幸生	・佐藤 正芳	)	一般	31.80	5 2:04.48
7.	群馬	200歳	(滋野 文夫	・五十嵐美津代	・長岐 育子	・樋口 貴大	)	一般	30.45	6 2:06.07
8.	大分	160歳	(後藤幸一郎	・末松 一彦	・岡上菜々子	・三浦 直子	)	一般	27.19	1 1:55.89

No. 1 混合 4x50m フリーリレー タイム決勝  
リレー種目

					第一泳者	着順	時間	
6組								
1. 高知	160歳	(森 翔汰)	・田辺 英幸	・浜田 美紀	・池澤美夕紀	一般	25.75	8 2:02.50
2. 東京	160歳	(鈴木謙太郎)	・別府由香里	・岩下 真三	・柳澤有佐子	一般	25.94	5 1:53.58
3. 愛知	160歳	(粟津 慎一)	・櫻井奈奈恵	・粟津 睦美	・櫻井 宏樹	一般	26.74	3 1:49.21
4. 神奈川	160歳	(内山慎太郎)	・今西 明	・吉村 華余	・手塚 理沙	一般	23.96	1 1:46.31
5. 広島	160歳	(坂口 征司)	・川内 勇輝	・大木 あい	・星山 美和	一般	25.29	2 1:47.09
6. 千葉	160歳	(内田 裕希)	・田口 涼也	・長谷川菜月	・山本 有子	一般	26.25	4 1:49.78
7. 愛媛	160歳	(高須賀健太)	・筒井 良明	・大須賀まゆ	・石原智由希	一般	26.71	6 1:53.73
8. 埼玉	160歳	(小寺 健介)	・菅野 恭平	・尾形 蘭	・高橋 澄枝	一般	25.34	7 1:56.09

					第一泳者	着順	時間	
7組								
1. 三重	160歳	(武市 昌輝)	・水谷 明子	・川口 雅澄	・後藤 友紀	一般	28.20	5 2:00.64
2. 福井	160歳	(山岸 孝吏)	・原田 茂幸	・中嶋紗也果	・大島比美子	一般	27.11	4 1:59.41
3. 兵庫	160歳	(竹内 秀夫)	・山本 浩路	・松原万里乃	・打越 雅美	一般	25.48	1 1:51.00
4. 山形	160歳	(清野 裕紀)	・岩瀬 淑栄	・中村 允人	・八重樫晃子	一般	27.16	2 1:56.69
5. 北海道	160歳	(西野 毅)	・井上 勝義	・和賀 知実	・横山 史織	一般	27.95	3 1:57.02
6. 茨城	120歳	(船田 広明)	・臼井 琢巳	・伊藤 瑠美	・伊東 芽衣	一般	30.84	8 2:06.63
7. 奈良	120歳	(野田 剛史)	・瀬津真由美	・澤田 萌未	・佐竹 一凜	一般	29.00	6 2:02.07
8. 沖縄	120歳	(田口 舞波)	・内山 和昭	・比嘉 善哉	・下神 梨菜	一般	30.56	7 2:03.38

					第一泳者	着順	時間	
8組								
1. 京都A	120歳	(野寄 月龍)	・中谷 貴菜	・林 香理	・山川 凱	一般	25.87	5 1:50.30
2. 東京	120歳	( )	・	・	・	一般		棄権
3. 愛知	120歳	(新谷 大河)	・森 涼	・伊藤 雅子	・中倉 雅敏	一般	25.99	6 1:52.10
4. 神奈川	120歳	(太田 佳吾)	・内山 皓太	・甲斐 小浪	・松川 実樹	一般	24.52	2 1:46.17
5. 埼玉	120歳	(伊藤 達也)	・米谷 陸杜	・堀川 佑香	・日景みちよ	一般	24.21	1 1:44.97 大会新
6. 広島	120歳	(山崎 翼)	・前峠 信久	・橋原祐美子	・藤崎加奈子	一般	25.38	3 1:49.79
7. 千葉	120歳	(堀内 敦貴)	・石川 和樹	・豊島 葉子	・中野ユカリ	一般	25.08	4 1:49.96
8. 京都B	120歳	(河合 東人)	・大西 恭平	・谷川 真弓	・岡村 夏代	一般	26.00	OP 1:55.83

					第一泳者	着順	時間	
9組								
1. 兵庫	120歳	(矢野 尊彦)	・原田 晃徳	・安積 茉耶	・福田 瞳	一般	24.25	2 1:44.88 大会新
2. 千葉	119歳	(三瓶 雄司)	・長谷 一輝	・関谷 唯	・有馬 もえ	一般	25.42	6 1:50.22
3. 北海道	119歳	(玉井 勝是)	・岩元 由奈	・高橋 晴香	・菅原 洋人	一般	25.69	7 1:51.66
4. 広島	119歳	(林 大介)	・平田 隆一	・家頭 慈	・家頭 望	一般	24.12	1 1:44.78
5. 神奈川	119歳	(東谷 一輝)	・松本 輝	・高橋 瑠佳	・上野 伶実	一般	25.18	3 1:46.58
6. 東京	119歳	(渡邊 和生)	・天野 静楓	・西久保菜穂	・片岡健太郎	一般	24.04	8 1:51.70
7. 佐賀	119歳	(田中 優光)	・日高 郁弥	・鶴田こころ	・池田麻里奈	一般	25.21	4 1:49.85
8. 兵庫	119歳	(北垣 和真)	・谷口 広樹	・林 みのり	・續 琴音	一般	25.22	5 1:50.02

No. 2 女子 200m 個人メドレー タイム決勝  
個人種目

			着順	時間				着順	時間
1組					2組				
1. 楞野 信子	(兵庫)	)	75	6 5:19.61	1. 沼田 葉子	(神奈川)	)	65	7 3:59.93
2. 吉川 末子	(愛知)	)	70	5 4:14.23	2. 紙尾 京子	(石川)	)	65	4 3:36.90
3. 松本 純江	(広島)	)	70	4 3:58.54	3. 一木真美子	(神奈川)	)	65	3 3:34.27
4. 佐藤 順子	(埼玉)	)	70	1 3:30.47	4. 湯沢 倫子	(神奈川)	)	60	1 3:08.11
5. 増田美恵子	(千葉)	)	70	2 3:45.16	5. 田辺 純子	(岡山)	)	60	5 3:42.19
6. 幡野かおる	(神奈川)	)	70	3 3:53.39	6. 宇保 敬子	(兵庫)	)	65	2 3:21.41 大会新
7. 竹田 公美	(兵庫)	)	70	7 5:49.54	7. 守屋 智子	(岡山)	)	65	6 3:43.45
8.	( )	)			8. 小山由美子	(広島)	)	65	8 4:27.99

No. 2 女子 200m 個人メドレー タイム決勝  
個人種目

		着順	時間
3組			
1.	山根美絵子 (岡山)	50	7 3:31.21
2.	下門 淳子 (千葉)	60	4 3:03.96
3.	橋本 美香 (山口)	55	5 3:06.95
4.	滝澤 裕美 (東京)	55	2 2:57.16
5.	高橋 司穂 (埼玉)	55	1 2:53.54
6.	相原 美樹 (京都)	55	3 2:59.27
7.	山本 清美 (愛媛)	55	6 3:10.30
8.	奥村 公恵 (北海道)	55	8 3:53.40

		着順	時間
4組			
1.	久保 里美 (香川)	50	7 3:01.73
2.	生瀬 優子 (兵庫)	50	3 2:54.19
3.	河野 香里 (広島)	50	4 2:55.26
4.	植村 多美 (香川)	50	1 2:49.39 大会新
5.	広瀬百合香 (神奈川)	50	5 2:59.02
6.	三浦 彩華 (神奈川)	50	2 2:51.01
7.	木下千津代 (愛知)	50	6 3:00.32
8.	白井 晴美 (山口)	50	8 3:09.29

		着順	時間
5組			
1.	小柳 朗世 (埼玉)	50	7 3:24.17
2.	草野 薫 (茨城/日製)	45	5 3:10.99
3.	長岐 育子 (群馬)	45	2 2:56.79
4.	辻 真美 (沖縄)	45	4 3:06.83
5.	柳澤有佐子 (東京)	45	1 2:55.72
6.	下田 美紀 (愛媛)	50	6 3:15.63
7.	佐野 亜衣 (静岡)	45	3 2:57.70
8.	金城奈々美 (沖縄)	45	8 3:39.09

		着順	時間
6組			
1.	清水 祐希 (岡山)	40	8 3:12.76
2.	松尾 明音 (熊本)	30	5 2:56.86
3.	別府由香里 (東京)	35	3 2:45.93
4.	松尾 千里 (熊本)	35	1 2:39.40
5.	蛭川 紗月 (神奈川)	45	2 2:44.07
6.	井出 香那 (沖縄)	40	6 3:06.84
7.	三船百合絵 (神奈川)	40	4 2:54.86
8.	中野ユカリ (千葉)	35	7 3:09.79

		着順	時間
7組			
1.	池田 美葉 (兵庫)	25	6 2:38.61
2.	鶴田こころ (佐賀)	25	3 2:34.54
3.	森 涼 (愛知)	25	5 2:36.95
4.	田口そよ風 (神奈川)	25	1 2:29.18 大会新
5.	和賀 知実 (北海道)	25	4 2:36.88
6.	上野 伶実 (神奈川)	30	2 2:34.05
7.	林 みのり (兵庫)	25	7 2:43.66
8.	岩楯 美咲 (東京)	25	8 2:58.70

No. 3 男子 200m 個人メドレー タイム決勝  
個人種目

		着順	時間
1組			
1.	加須屋 勲 (石川)	70	5 3:53.06
2.	菊地 郁雄 (島根)	70	4 3:41.94
3.	石田 人志 (広島)	75	3 3:29.22
4.	熊谷 治 (愛媛)	75	2 3:17.67 大会新
5.	森 晴明 (静岡)	70	1 3:15.53
6.	佐藤 賢二 (新潟)	75	失格
7.	安藤 正信 (神奈川)	75	6 3:59.94
8.	見勢 牧男 (岡山)	70	7 4:09.11

		着順	時間
2組			
1.	加藤 肇 (愛知)	65	7 3:34.56
2.	土井 雅夫 (広島)	65	6 3:33.39
3.	久保田智雄 (岩手)	65	4 3:08.53
4.	増田 利之 (静岡)	65	1 2:57.61
5.	渡辺 功 (神奈川)	65	2 2:59.69
6.	三宅 昌彦 (石川)	65	3 3:04.67
7.	戸越 清行 (兵庫)	65	5 3:21.36
8.	加納 由隆 (愛知)	65	8 3:40.28

		着順	時間
3組			
1.	( )		
2.	( )		
3.	二野下雄二 (広島)	65	3 3:34.66
4.	不動 淳士 (石川)	60	1 3:19.03
5.	真鍋 克也 (香川)	60	2 3:29.28
6.	志賀 昭弘 (埼玉)	60	4 4:08.74
7.	( )		
8.	( )		

		着順	時間
4組			
1.	杉山 秀人 (神奈川)	55	棄権
2.	芝 啓造 (広島)	60	5 2:56.16
3.	鳴嶋 康雄 (神奈川)	60	4 2:52.63
4.	今井正太郎 (群馬)	60	1 2:44.35
5.	清水 照久 (東京)	60	2 2:45.78
6.	荒川 秀明 (岩手)	55	3 2:50.88
7.	福永 年秋 (兵庫)	60	6 3:05.04
8.	土橋 知史 (徳島)	55	7 3:09.15

		着順	時間
5組			
1.	島野 哲郎 (山口)	55	6 2:41.59
2.	北川 武 (東京)	55	棄権
3.	稲田 明 (東京)	55	3 2:33.50
4.	東 修二 (愛媛)	55	1 2:32.30
5.	森本 一 (京都)	55	4 2:33.54
6.	北田 靖雄 (京都)	55	5 2:38.10
7.	中馬 東彦 (熊本)	55	2 2:32.67
8.	伊藤 篤 (神奈川)	55	7 2:43.18

No. 3 男子 200m 個人メドレー タイム決勝  
個人種目

				着順	時間
6組					
1.	古根 大真	(愛知)	50	3	2:51.46
2.	依田 和史	(東京)	50	4	2:52.38
3.	池尻 慎哉	(大分)	50	1	2:42.27
4.	井上 勝義	(北海道)	50	2	2:49.51
5.	松本 勝己	(福井)	50	7	3:00.63
6.	山田 貴博	(京都)	50	5	2:58.87
7.	薄井 茂之	(埼玉)	50	6	2:59.38
8.	渡邊 勝也	(東京)	50	OP	3:39.94

				着順	時間
11組					
1.	豊留 新平	(兵庫)	35	35	OP 2:33.32
2.	門田 紘	(愛媛)	35	6	2:32.12
3.	筒井 佑	(佐賀)	35	4	2:24.34
4.	佐藤 尚吾	(神奈川)	35	2	2:13.41
5.	田口 涼也	(千葉)	35	1	2:13.27
6.	佐藤 武史	(千葉)	35	3	2:20.46
7.	杉山 克幸	(静岡)	35	7	2:37.39
8.	稲森 昭典	(兵庫)	35	5	2:29.97

				着順	時間
7組					
1.	山内 康寛	(兵庫)	50	6	2:39.24
2.	山口 学功	(神奈川)	50	5	2:32.80
3.	山窪 達	(神奈川)	50	3	2:27.23
4.	白石 茂雄	(愛媛)	50	4	2:27.78
5.	松村 淳史	(山口)	50	1	2:22.97 大会新
6.	柄谷 和哉	(岩手)	50	2	2:26.71
7.	谷井 啓一	(京都)	50		棄権
8.	津久井健一郎	(東京)	50	7	2:46.09

				着順	時間
12組					
1.	小松 弘弥	(兵庫)	35	OP	2:45.72
2.	大西 卓哉	(愛媛)	35	5	2:27.89
3.	三浦 拓真	(神奈川)	30	3	2:19.31
4.	手塚 祐樹	(神奈川)	30	1	2:08.83
5.	山田 裕也	(千葉)	30	2	2:14.33
6.	石原 駿	(広島)	30	4	2:21.90
7.	山下 裕右	(兵庫)	35	6	2:30.93
8.	西桶友一朗	(兵庫)	35		棄権

				着順	時間
8組					
1.	土居原祥生	(兵庫)	45	7	3:09.30
2.	窪田 博年	(愛媛)	50	6	2:57.39
3.	沼口 龍成	(山口)	45	3	2:39.62
4.	坂谷 竜史	(東京)	45	1	2:34.71
5.	神谷 隼人	(静岡/ハノイ)	45	5	2:40.92
6.	濱出憲一郎	(兵庫)	50	2	2:39.56
7.	植田 康平	(沖縄)	45	4	2:39.83
8.	甲矢 武	(京都)	45	8	3:19.59

				着順	時間
13組					
1.	杉原 史浩	(富山/富山県)	30		棄権
2.	北條 拓也	(広島)	25	3	2:37.54
3.	金丸 淳	(兵庫)	25	4	2:43.76
4.	野崎 月龍	(京都)	25	2	2:19.00
5.	吉田 穩生	(静岡)	25	1	2:25.62
6.	藤井 拓郎	(山口)	30	2	2:32.64
7.	臼井 琢己	(茨城/日製)	25	5	2:51.00
8.		( )			

				着順	時間
9組					
1.	小林 卓哉	(神奈川)	45	7	2:28.63
2.	鈴木謙太郎	(東京)	40	3	2:23.01
3.	櫻井 将人	(千葉)	45	4	2:23.55
4.	田中 宏治	(神奈川)	40	2	2:22.37
5.	山本 浩路	(兵庫)	40	1	2:19.69
6.	大木 悟	(広島)	45	5	2:24.28
7.	濱田耕太郎	(愛媛)	45	8	2:33.12
8.	藤田 成秋	(埼玉)	45	6	2:27.13

				着順	時間
14組					
1.	藤後 翼	(京都/NSSC)	25	5	2:22.28
2.	細野 竜一	(神奈川)	25	4	2:17.66 大会新
3.	山崎 翼	(広島)	25	1	2:08.94 大会新
4.	東谷 一輝	(神奈川)	25	2	2:17.50 大会新
5.	常陸 紫遠	(岡山)	25	2	2:17.50 大会新
6.	松本 輝	(神奈川)	25	OP	2:18.06
7.	石風呂 聖	(愛媛)	25	7	2:26.38
8.	原口 柊斗	(千葉)	25	6	2:22.96

No. 4 女子 100m 自由形 タイム決勝  
個人種目

				着順	時間
10組					
1.	加藤 昌之	(京都)	40	8	2:57.39
2.	吉澤 宏紀	(東京)	35	5	2:45.48
3.	益子 勇也	(埼玉)	40	1	2:25.04
4.	内田 裕希	(千葉)	40	2	2:28.67
5.	牛島 由貴	(大分)	40	3	2:29.86
6.	古茂田修一	(愛媛)	40	4	2:42.51
7.	佐々木宏和	(広島)	35	6	2:48.30
8.	三宅 高弘	(北海道)	40	7	2:56.42

				着順	時間
1組					
1.	盛田 啓公	(北海道)	70	4	1:34.90
2.	下河 喜恵	(兵庫)	70		失格
3.	小山 由美	(神奈川)	70	3	1:33.48
4.	埜下 由美	(愛媛)	70	2	1:32.20
5.	田中 洋子	(神奈川)	70	1	1:31.90
6.	青木 栄子	(愛媛)	75	6	1:42.21
7.	山口 京子	(神奈川)	75	5	1:40.44
8.		( )			

No. 4 女子 100m 自由形 タイム決勝  
個人種目

			着順	時間
2組				
1.	飯田 幸子	(広島)	70	6 1:25.14
2.	田中 順子	(岡山)	65	7 1:25.28
3.	下家佐江子	(広島)	70	4 1:21.76
4.	千田 澄江	(愛知)	65	1 1:17.47
5.	石橋 直美	(兵庫)	65	2 1:17.89
6.	小笠原由紀	(高知)	65	3 1:19.63
7.	田中 明美	(北海道)	65	5 1:23.04
8.	浅海 弥生	(愛媛)	70	8 1:26.29

			着順	時間
7組				
1.	竹下奈津子	(佐賀)	50	5 1:14.87
2.	大川 晴美	(兵庫)	50	3 1:13.15
3.	岩瀬 淑栄	(山形)	50	1 1:07.21
4.	田邊 綾子	(広島)	50	棄権
5.	生瀬 優子	(兵庫)	50	2 1:08.58
6.	岡村 ルミ	(愛媛)	50	4 1:13.85
7.	北埜早希子	(愛知)	50	6 1:15.84
8.	大内さおり	(神奈川)	50	7 1:16.85

			着順	時間
3組				
1.	小川 真子	(愛媛)	65	OP 1:31.82
2.	内海希代子	(兵庫)	65	4 1:28.12
3.	中小田千鶴子	(佐賀)	65	1 1:25.69
4.	清水 順子	(岡山)	65	2 1:25.77
5.	五十嵐美津代	(群馬)	65	3 1:25.83
6.	橋本真由美	(愛媛)	65	6 1:30.81
7.	宮内さよ子	(愛媛)	65	5 1:29.56
8.	小野恵美子	(埼玉)	60	7 1:40.44

			着順	時間
8組				
1.	谷口 尚美	(広島)	45	OP 2:32.93
2.	鳥本 和美	(兵庫)	45	5 1:17.23
3.	福島 夕子	(神奈川)	50	6 1:17.52
4.	木原 優佳	(愛媛)	45	1 1:13.75
5.	花房 典代	(広島)	50	3 1:14.98
6.	大島比美子	(福井)	50	4 1:15.57
7.	八重樫晃子	(山形)	45	2 1:14.01
8.	成田 由美	(千葉)	45	7 1:21.95

			着順	時間
4組				
1.	向井 良恵	(兵庫)	60	6 1:19.94
2.	早津 恵子	(埼玉)	60	棄権
3.	下門 淳子	(千葉)	60	2 1:11.50
4.	米加田 愛	(熊本)	60	1 1:09.29
5.	江波久美子	(神奈川)	60	3 1:12.15
6.	中塚 志保	(岡山)	60	5 1:18.89
7.	森本 良子	(兵庫)	60	4 1:15.42
8.	辻 美佐子	(京都)	60	7 1:22.67

			着順	時間
9組				
1.	豊岡二美恵	(熊本/ホンダ)	40	棄権
2.	河本奈穂美	(愛媛)	45	6 1:10.06
3.	向井 弥生	(神奈川)	45	3 1:07.23
4.	星山 美和	(広島)	45	2 1:06.44
5.	大木 あい	(広島)	45	1 1:05.47
6.	藤崎加奈子	(広島)	40	4 1:08.55
7.	山本 雅子	(兵庫)	45	5 1:09.56
8.	河村 嘉子	(兵庫)	40	7 1:15.45

			着順	時間
5組				
1.	寺村 和代	(愛媛)	60	6 1:34.55
2.	恒吉 由美	(広島)	60	3 1:26.48
3.	大羽 美絵	(北海道)	55	2 1:24.52
4.	大塚奈穂子	(愛媛)	55	1 1:21.91
5.	川田 笑子	(高知)	55	棄権
6.	引地 敏恵	(北海道)	60	4 1:28.60
7.	栗原 佳代	(島根)	55	5 1:33.33
8.	石川 恵美	(埼玉)	60	7 1:42.88

			着順	時間
10組				
1.	中野ユカリ	(千葉)	35	7 1:12.88
2.	別府由香里	(東京)	35	4 1:05.63
3.	打越 雅美	(兵庫)	35	6 1:07.09
4.	飯塚 智子	(神奈川)	40	1 1:03.10
5.	望月 真実	(神奈川)	40	2 1:04.36
6.	櫻井奈奈恵	(愛知)	35	3 1:04.42
7.	柳瀬 光沙	(愛媛)	40	5 1:06.49
8.	松本 佳子	(山口)	30	8 1:16.52

			着順	時間
6組				
1.	田中 久子	(神奈川)	55	6 1:18.21
2.	廣田 亜紀	(北海道)	55	4 1:13.81
3.	高橋 司穂	(埼玉)	55	2 1:08.65
4.	名原 純子	(奈良)	55	1 1:05.60 大会新
5.	相原 美樹	(京都)	55	棄権
6.	江夏亜希子	(東京)	55	3 1:13.54
7.	野村 光子	(兵庫)	55	5 1:14.01
8.	伊与田千咲	(兵庫)	55	7 1:20.87

			着順	時間
11組				
1.	中谷 貴菜	(京都)	30	3 1:04.55
2.	大須賀まゆ	(愛媛)	30	5 1:07.56
3.	冢頭 慈	(広島)	30	2 1:04.27
4.	手塚 理沙	(神奈川)	30	1 59.29
5.	栃原 愛弓	(熊本)	30	棄権
6.	有馬 もえ	(千葉)	30	4 1:06.04
7.	村上 彩子	(兵庫)	30	7 1:09.40
8.	横山 史織	(北海道)	30	6 1:08.12

No. 4 女子 100m 自由形 タイム決勝  
個人種目

		着順	時間
1. 角地 美咲 (兵庫)	)	25	OP 1:13.59
2. 田口 舞波 (沖縄)	)	25	2 1:08.01
3. 中沢 春那 (兵庫)	)	30	4 1:09.52
4. 浜田 美紀 (高知)	)	25	3 1:09.03
5. 豊島 葉子 (千葉)	)	30	1 1:07.44
6. 関谷 唯 (千葉)	)	30	OP 1:08.78
7. 池田麻里奈 (佐賀)	)	25	5 1:09.64
8. 伊東 芽衣 (茨城/日製)	)	25	6 1:24.36

		着順	時間
1. 増田 巨房 (愛媛)	)	65	7 1:18.06
2. 石川 正康 (高知)	)	65	4 1:11.57
3. 前川 和男 (兵庫)	)	65	3 1:09.62
4. 北島 幸典 (埼玉)	)	65	1 1:05.58
5. 今村 弘幸 (神奈川)	)	65	2 1:07.82
6. 窪田 博 (兵庫)	)	65	5 1:13.02
7. 木全 孝明 (兵庫)	)	65	OP 1:13.90
8. 田中 直美 (北海道)	)	65	6 1:16.81

		着順	時間
1. 冢頭 望 (広島)	)	25	6 1:05.97
2. 續 琴音 (兵庫)	)	25	8 1:08.24
3. 高橋 瑠佳 (神奈川)	)	25	4 1:04.90
4. 福田 瞳 (兵庫)	)	25	1 58.90
5. 堀川 佑香 (埼玉)	)	25	2 1:00.85
6. 甲斐 小浪 (神奈川)	)	25	3 1:04.40
7. 岡村 夏代 (京都)	)	25	5 1:05.68
8. 天野 静楓 (東京)	)	25	7 1:06.86

		着順	時間
1. 神谷 幸夫 (茨城)	)	60	3 1:07.45
2. 福永 年秋 (兵庫)	)	60	5 1:09.59
3. 早津 英哉 (埼玉)	)	60	棄権
4. 中塩 浩之 (京都)	)	60	1 1:03.10
5. 伊藤 和宏 (岐阜)	)	60	2 1:03.38
6. 山川 洋一 (神奈川)	)	60	4 1:07.61
7. 川尻 純滋 (愛媛)	)	60	7 1:13.61
8. 佐藤 正芳 (静岡)	)	60	6 1:12.94

No. 5 男子 100m 自由形 タイム決勝  
個人種目

		着順	時間
1. 関川 芳人 (新潟)	)	75	7 1:42.57
2. 藤井 静司 (三重)	)	75	5 1:28.61
3. 高橋 憲司 (神奈川)	)	75	4 1:28.27
4. 仲松 賢二 (大分)	)	75	2 1:13.20
5. 滋野 文夫 (群馬)	)	75	1 1:11.73
6. 高橋 秀夫 (千葉)	)	75	3 1:28.19
7. 小河 純吉 (神奈川)	)	75	6 1:37.69
8. ( )	)		

		着順	時間
1. 志賀 昭弘 (埼玉)	)	60	5 1:25.23
2. 久保木 孝 (静岡)	)	60	4 1:20.36
3. 松井 勇人 (岐阜)	)	55	3 1:17.37
4. 不動 淳士 (石川)	)	60	1 1:10.30
5. 大西 好久 (香川)	)	60	2 1:13.85
6. 春木 正和 (熊本)	)	55	棄権
7. 手塚 次郎 (神奈川)	)	60	6 1:26.87
8. 高倉 欣三 (兵庫)	)	60	棄権

		着順	時間
1. 加須屋 勲 (石川)	)	70	7 1:26.31
2. 高橋 広務 (愛媛)	)	70	5 1:17.77
3. 鈴木 稔 (兵庫)	)	70	3 1:13.41
4. 上野 慎司 (広島)	)	70	1 1:07.96
5. 高野 厚志 (兵庫)	)	70	2 1:12.71
6. 木下 洋介 (長崎)	)	70	6 1:18.74
7. 入江 弘幸 (岡山)	)	70	4 1:16.21
8. 山本 健造 (広島)	)	70	OP 1:23.44

		着順	時間
1. 後藤紳一郎 (東京)	)	55	5 1:12.20
2. 原田 茂幸 (福井)	)	55	1 1:08.53
3. 藪崎 栄二 (大分)	)	55	3 1:09.56
4. 平林 照浩 (和歌山)	)	55	棄権
5. 鈴木 啓之 (茨城/日製)	)	55	4 1:11.10
6. 夏目光太郎 (神奈川)	)	55	2 1:09.26
7. 林 秀一 (広島)	)	55	6 1:12.74
8. 門 諭 (石川)	)	55	7 1:18.72

		着順	時間
1. 久米 仁司 (沖縄)	)	70	4 1:26.55
2. 山内 克彦 (愛媛)	)	70	5 1:30.01
3. 人瀬 昭一 (和歌山)	)	70	2 1:20.42
4. 別所 美治 (岡山)	)	65	1 1:17.45
5. 高岡 明典 (愛媛)	)	65	3 1:20.88
6. 北島 明生 (神奈川)	)	70	6 1:36.64
7. 北山 二朗 (兵庫)	)	65	OP 1:23.06
8. ( )	)		

		着順	時間
1. 片山 豊廣 (香川)	)	55	7 1:07.16
2. 藤野 議章 (神奈川)	)	55	棄権
3. 武内 教幸 (香川)	)	55	6 1:05.03
4. 山川 一彦 (京都)	)	55	2 1:01.59
5. 渡辺 武彦 (愛媛)	)	55	1 1:00.69
6. 汐崎 徹 (神奈川)	)	55	4 1:04.25
7. 今野 泰樹 (広島)	)	55	3 1:03.04
8. 下田 淳 (北海道)	)	55	5 1:04.99

No. 5 男子 100m 自由形 タイム決勝  
個人種目

9組		着順	時間
1.	小川 仁 (福岡)	55	5 1:07.03
2.	茗荷 竜司 (愛知)	50	3 1:03.01
3.	向井 孝司 (神奈川)	50	OP 1:02.06
4.	濱出憲一郎 (兵庫)	50	2 1:01.79
5.	池尻 慎哉 (大分)	50	1 1:00.27
6.	丹下 正己 (愛知)	50	4 1:03.03
7.	大寺 義博 (熊本)	50	棄権
8.	川本喜一郎 (兵庫)	55	6 1:07.05

14組		着順	時間
1.	高須賀健太 (愛媛)	40	6 1:00.67
2.	和田 亮 (愛媛)	40	5 1:00.12
3.	内田 裕希 (千葉)	40	4 57.61
4.	内山慎太郎 (神奈川)	40	1 53.79 大会新
5.	村崎 悠太 (広島)	40	2 56.11
6.	加藤 昌弘 (茨城/日製)	40	3 57.44
7.	岩下 真三 (東京)	40	7 1:02.58
8.	稲田 真俊 (岡山)	40	8 1:03.30

10組		着順	時間
1.	五十崎陽二 (愛媛)	50	7 1:01.76
2.	佐藤 靖嗣 (千葉)	50	5 1:01.06
3.	高尾 光一 (広島)	50	4 1:00.55
4.	中川 博文 (熊本)	50	1 56.94
5.	田窪 達 (神奈川)	50	2 58.18
6.	西川 暢彦 (大阪)	50	3 1:00.22
7.	山口 学功 (神奈川)	50	6 1:01.47
8.	宇都宮一幸 (愛媛)	50	8 1:04.24

15組		着順	時間
1.	川口 雅澄 (三重/百五銀)	35	3 1:00.88
2.	金田 雅也 (岡山)	40	OP 1:04.49
3.	足立 崇勝 (広島)	35	4 1:01.81
4.	水野 雄介 (愛知)	35	棄権
5.	脇田 英幸 (兵庫)	35	2 1:00.54
6.	栗津 慎一 (愛知)	40	1 59.66
7.	古田 敏尚 (岡山)	40	5 1:02.70
8.	田中 大輔 (宮崎)	35	6 1:03.75

11組		着順	時間
1.	甲矢 武 (京都)	45	OP 1:20.91
2.	檜垣 克之 (愛媛)	50	OP 1:17.28
3.	金丸 修久 (茨城/日製)	50	2 1:05.85
4.	樋口 貴大 (群馬)	50	1 1:03.86
5.	秋山 浩二 (神奈川)	50	OP 1:04.58
6.	大本 哲照 (大分/大分市)	50	3 1:08.11
7.	八田 一成 (静岡)	45	5 1:19.76
8.	越智 良平 (神奈川)	45	4 1:13.11

16組		着順	時間
1.	原田 晃徳 (兵庫)	35	6 57.72
2.	我妻 昂 (神奈川)	35	OP 56.17
3.	内山 皓太 (神奈川)	35	3 54.11
4.	伊藤 達也 (埼玉)	35	1 53.09
5.	平野 修也 (神奈川)	35	4 54.57
6.	川内 勇輝 (広島)	35	2 53.96
7.	細川 賢悟 (茨城)	35	5 56.37
8.	大西 卓哉 (愛媛)	35	7 57.92

12組		着順	時間
1.	田中 秀史 (長崎)	45	7 1:01.85
2.	村上 佳宏 (広島)	45	5 59.89
3.	竹内 秀夫 (兵庫)	45	1 55.76
4.	藤澤 佳伸 (高知)	45	3 56.22
5.	林 真也 (神奈川)	45	2 56.12
6.	東 淳一郎 (広島)	45	4 57.86
7.	濱岡 孝史 (大阪)	45	6 1:01.04
8.	伊藤 祐一 (愛知)	45	8 1:03.13

17組		着順	時間
1.	田中 剛志 (和歌山)	30	6 1:15.59
2.	足立 明隆 (茨城/日製)	40	5 1:06.38
3.	丹羽 陽太 (愛知)	30	1 1:01.47
4.	中倉 雅敏 (愛知)	30	OP 1:04.90
5.	原田 雅隆 (兵庫)	30	2 1:03.89
6.	中川 拓弥 (愛知)	30	3 1:04.24
7.	大西 恭平 (京都)	30	4 1:06.11
8.	都築 孝典 (愛媛)	35	7 1:24.57

13組		着順	時間
1.	田尻 大吾 (沖縄)	45	5 1:19.12
2.	益田 穰治 (広島)	45	OP 1:05.87
3.	井原 誉文 (和歌山)	40	2 1:06.69
4.	原 三裕 (茨城/日製)	45	1 1:00.80
5.	村中 建信 (愛媛)	40	OP 1:08.41
6.	花井 宏祐 (兵庫)	45	3 1:07.86
7.	槇 大輔 (京都)	45	OP 1:14.60
8.	地藤 良司 (香川)	45	4 1:08.20

18組		着順	時間
1.	三村 浩介 (岡山)	30	7 57.30
2.	米谷 陸社 (埼玉)	30	5 55.28
3.	太田 佳吾 (神奈川)	30	1 53.46
4.	内海 壮一 (愛媛)	30	4 54.37
5.	関根 正敏 (神奈川)	30	2 53.54
6.	矢野 尊彦 (兵庫)	30	3 53.92
7.	前峠 信久 (広島)	30	棄権
8.	日高 郁弥 (佐賀)	30	6 55.38

No. 5 男子 100m 自由形 タイム決勝  
個人種目

		着順	時間
1 9組			
1.	義田 遼太郎 (広島)	25	OP 1:06.62
2.	杉山 佳祐 (北海道)	25	5 1:02.88
3.	田中 晶久 (茨城/日製)	30	4 1:02.81
4.	森 翔汰 (高知)	30	1 57.87
5.	大滝 健斗 (茨城/日製)	30	2 58.54
6.	山本 雅晶 (兵庫)	25	3 1:02.19
7.	小出 光留 (愛知)	25	6 1:08.66
8.	栗田 龍征 (愛媛)	25	OP 1:10.30

		着順	時間
3組			
1.	中村 恵子 (埼玉)	60	6 2:04.26
2.	岡本 展代 (佐賀)	60	4 1:47.67
3.	高畑 美保 (愛媛)	60	5 1:49.69
4.	新保 邦子 (石川)	60	2 1:42.79
5.	田辺 純子 (岡山)	60	3 1:47.19
6.	中村 郁子 (山口)	60	1 1:42.67
7.	林 さなえ (兵庫)	55	OP 2:04.10
8.	吉澤 澄子 (神奈川)	60	7 2:10.16

		着順	時間
2 0組			
1.	澄川 祐輔 (愛媛)	25	7 1:00.97
2.	大西 佑樹 (兵庫/カデッ)	25	2 56.63
3.	星野 雄亮 (広島)	25	棄権
4.	西出 更 (京都)	25	5 58.87
5.	重松 誠弥 (茨城/日製)	25	1 56.05
6.	長谷 一輝 (千葉)	25	3 56.67
7.	加藤 拓海 (岐阜)	25	4 58.72
8.	中村 駿 (広島)	25	6 59.46

		着順	時間
4組			
1.	藤澤 京子 (愛媛)	55	8 1:52.80
2.	牧野 浩美 (兵庫)	55	4 1:38.77
3.	川島 真里 (千葉)	55	3 1:37.12
4.	宮本 知枝 (福岡)	55	1 1:25.77
5.	尾藤 柴野 (静岡)	55	2 1:27.52
6.	長倉 祥子 (東京)	55	5 1:39.39
7.	田中 久子 (神奈川)	55	6 1:42.60
8.	小林 直美 (兵庫)	55	7 1:48.95

		着順	時間
2 1組			
1.	松本 輝 (神奈川)	25	3 53.47
2.	堀内 敦真 (千葉)	25	4 54.86
3.	山川 凱 (京都)	25	7 55.77
4.	小野 翔真 (大分/泳樹会)	25	2 52.15 大会新
5.	渡邊 和生 (東京)	25	1 51.55 大会新
6.	岡宮 礼於 (愛媛)	25	5 55.14
7.	林 大介 (広島)	25	6 55.18
8.	東谷 一輝 (神奈川)	25	8 56.40

		着順	時間
5組			
1.	西村 智恵 (高知)	50	6 2:03.36
2.	渡部 ゆう子 (愛媛)	50	棄権
3.	大川 晴美 (兵庫)	50	1 1:37.08
4.	広瀬 百合香 (神奈川)	50	3 1:38.15
5.	小柳 朗世 (埼玉)	50	2 1:37.71
6.	高田 政代 (兵庫)	50	OP 1:40.95
7.	岸本 三恵 (島根)	50	4 1:44.26
8.	水口 絵里奈 (富山)	50	5 1:58.36

No. 6 女子 100m 平泳ぎ タイム決勝  
個人種目

		着順	時間
1組			
1.	宮西 幸子 (愛媛)	75	7 2:14.45
2.	滋野 好子 (群馬)	75	5 2:09.54
3.	吉尾チイ子 (神奈川)	75	4 1:55.27
4.	尾形真知子 (広島)	75	2 1:48.51 大会新
5.	渡部みさを (神奈川)	75	3 1:55.20
6.	河本木ノ実 (京都)	70	1 1:48.15
7.	山崎 静子 (富山)	70	8 2:36.29
8.	安達ゆかり (大阪)	65	6 2:12.93

		着順	時間
6組			
1.	堀 裕子 (千葉)	50	8 1:39.90
2.	高橋 澄枝 (埼玉)	50	7 1:36.81
3.	草野めぐみ (東京)	50	2 1:30.56
4.	三浦 彩華 (神奈川)	50	1 1:22.35 大会新
5.	大高 裕子 (香川)	50	3 1:31.25
6.	桑村 静香 (愛媛)	50	5 1:36.43
7.	二神 愛 (愛媛)	50	4 1:33.27
8.	黒坂美紀子 (兵庫)	50	6 1:36.50

		着順	時間
2組			
1.	高畑 政代 (兵庫)	65	8 1:49.14
2.	石井 真美 (埼玉)	60	4 1:38.76
3.	吉田 幸子 (山口)	65	3 1:38.45
4.	桑野 美佐 (神奈川)	60	1 1:30.66
5.	湯浅美江子 (千葉)	65	2 1:36.42
6.	石井菜穂美 (千葉)	60	5 1:41.49
7.	一木真美子 (神奈川)	65	6 1:42.85
8.	横山 桂子 (広島)	65	7 1:49.03

		着順	時間
7組			
1.	上田 有紀 (千葉)	45	7 1:42.05
2.	西上 裕子 (東京)	45	5 1:33.41
3.	尾形 蘭 (埼玉)	45	2 1:23.58
4.	蛭川 紗月 (神奈川)	45	1 1:22.04
5.	伊藤 瑠美 (茨城/日製)	45	3 1:25.46
6.	平野 晴子 (東京)	45	4 1:27.78
7.	飛塚ちとせ (山形)	45	6 1:34.43
8.	横原千恵子 (兵庫)	45	8 1:50.95

No. 6 女子 100m 平泳ぎ タイム決勝  
個人種目

8組		着順	時間
1. 平山 愛	(神奈川)	35	6 1:35.70
2. 松村 有季	(鹿児島)	35	棄権
3. 林 未寿穂	(大阪)	30	3 1:25.38
4. 蒔田 真弓	(福岡)	35	1 1:21.82
5. 関谷 唯	(千葉)	30	2 1:23.42
6. 澤田 萌未	(奈良)	30	5 1:30.96
7. 永沼 文	(神奈川)	40	4 1:27.61
8. 小野 信子	(千葉)	35	7 1:37.00

4組		着順	時間
1. 太田 裕介	(岡山)	60	7 1:38.03
2. 林 茂登司	(愛知/岡崎通)	65	4 1:31.85
3. 西尾 猛治	(広島)	60	2 1:30.04
4. 嶋田 和司	(香川)	60	1 1:28.87
5. 宮原 明久	(広島)	60	5 1:32.98
6. 佐々木嘉彦	(愛媛)	60	6 1:33.97
7. 引地 裕二	(北海道)	60	3 1:31.17
8. 奈良 了輔	(愛知/岡崎通)	60	8 1:57.58

9組		着順	時間
1. 岩見 千明	(山口)	25	8 1:36.20
2. 池田 美葉	(兵庫)	25	3 1:17.74 大会新
3. 田口そよ風	(神奈川)	25	2 1:16.13 大会新
4. 鶴田こころ	(佐賀)	25	4 1:18.18 大会新
5. 菊地 智	(神奈川)	30	1 1:14.80
6. 橋原祐美子	(広島)	30	5 1:21.55
7. 林 香理	(京都)	30	6 1:23.59
8. 高橋 晴香	(北海道)	25	7 1:30.46

5組		着順	時間
1. 中村 徹	(神奈川)	55	6 1:28.82
2. 加藤 嘉一	(兵庫)	55	5 1:25.72
3. 稲吉 正浩	(愛知)	55	2 1:22.86
4. 鈴木 順也	(千葉)	60	1 1:21.78
5. 鳴嶋 康雄	(神奈川)	60	4 1:23.71
6. 坂田 一晃	(東京)	60	3 1:23.21
7. 浅見 公幸	(埼玉)	60	7 1:31.01
8. 松井 勇人	(岐阜)	55	8 1:45.07

No. 7 男子 100m 平泳ぎ タイム決勝  
個人種目

1組		着順	時間
1. 林 敏	(山口)	75	4 1:45.79
2. 竹内 明文	(岡山)	75	6 1:49.07
3. 佐藤 賢二	(新潟)	75	2 1:37.45 大会新
4. 藤井 利晴	(富山)	75	1 1:27.10 MWR新
5. 岡崎 政更	(千葉)	75	3 1:38.05
6. 安藤 正信	(神奈川)	75	7 1:52.15
7. 宇都宮繁秋	(愛媛)	75	5 1:46.64
8. 森川 昇	(三重)	75	8 1:59.13

6組		着順	時間
1. 北田 靖雄	(京都)	55	4 1:17.65
2. 堀井 俊宏	(静岡/パ'份)	55	棄権
3. 久米 康一	(愛知)	50	3 1:15.46
4. 小野寺 誠	(千葉)	55	1 1:12.32
5. 森本 一	(京都)	55	2 1:13.28
6. 堂園 健一	(東京)	55	5 1:17.83
7. 酒井 貞之	(石川)	55	失格
8. 佐々木邦明	(神奈川)	55	6 1:21.48

2組		着順	時間
1. 武居 正則	(神奈川)	65	4 1:47.95
2. 二野下雄二	(広島)	65	2 1:41.25
3. 高塚 哲治	(岡山)	65	棄権
4. 田中 健二	(山口)	70	1 1:30.85
5. 水畑 博	(岡山)	65	OP 1:37.48
6. 常田 義弘	(大阪)	70	3 1:41.55
7. 吉川 知之	(広島)	65	5 1:50.60
8. 濱部荘四郎	(愛媛)	70	6 2:01.42

7組		着順	時間
1. 渡邊 勝也	(東京)	50	OP 1:34.95
2. 岡村 勝重	(神奈川)	50	5 1:28.04
3. 吉川 大悟	(岡山)	50	1 1:17.31
4. 操本 隆紀	(和歌山)	50	棄権
5. 新濱 秀樹	(千葉)	50	2 1:18.45
6. 岩崎 英俊	(福井)	50	4 1:25.33
7. 橋本 聡	(大阪)	50	3 1:22.97
8. 星屋 誠	(山口)	50	6 1:46.55

3組		着順	時間
1. 幡井富二夫	(愛媛)	65	5 1:31.03
2. 関原 敏伸	(兵庫)	65	7 1:35.99
3. 常岡 靖文	(兵庫)	65	3 1:28.99
4. 清水 甚一郎	(岡山)	65	2 1:25.86
5. 織田 秀正	(大分)	65	1 1:24.97
6. 田中 克己	(岡山)	65	4 1:29.43
7. 塚本 修平	(愛媛)	65	棄権
8. 久保田智雄	(岩手)	65	6 1:34.40

8組		着順	時間
1. 八木乃恵留	(兵庫)	50	6 1:16.54
2. 山内 康寛	(兵庫)	50	5 1:15.57
3. 笠置 健之	(東京)	50	4 1:14.39
4. 東郷 英章	(神奈川)	50	1 1:09.75
5. 津久井健一郎	(東京)	50	3 1:14.37
6. 柄谷 和哉	(岩手)	50	2 1:12.67
7. 菅江 毅	(東京)	50	棄権
8. 深水恭太郎	(愛媛)	50	7 1:22.84

No. 7 男子 100m 平泳ぎ タイム決勝  
個人種目

		着順	時間
9組			
1.	名木野晴暢 (大分)	45	5 1:28.33
2.	高村昌広 (茨城/日製)	45	6 1:33.76
3.	免田英郎 (熊本)	45	4 1:24.65
4.	坂谷竜史 (東京)	45	1 1:18.30
5.	上水流孝彰 (神奈川)	45	2 1:22.96
6.	今橋真一 (茨城/日製)	45	3 1:23.18
7.	島田満 (茨城)	50	7 1:42.26
8.	松下英幸 (香川)	50	8 2:03.07

		着順	時間
14組			
1.	藤井翔麻 (滋賀)	25	5 1:20.25
2.	松尾祐介 (岡山)	30	OP 1:18.06
3.	森本瑞樹 (岡山)	30	3 1:11.24
4.	島尚輝 (岡山)	30	1 1:08.78
5.	比嘉善哉 (沖縄)	30	2 1:09.51
6.	清野裕紀 (山形)	30	4 1:14.23
7.	川田晃平 (茨城/日製)	25	6 1:20.45
8.	宮永貴央 (兵庫)	25	7 1:25.44

		着順	時間
10組			
1.	神谷隼人 (静岡/ﾊﾞｲﾄ)	45	6 1:17.11
2.	森栄二 (愛媛)	45	7 1:17.69
3.	岡本卓也 (千葉)	45	1 1:09.51
4.	小嶋健司 (岐阜/ﾐｯｸ)	45	2 1:10.34
5.	大福陽介 (愛媛)	45	4 1:11.10
6.	藤田成秋 (埼玉)	45	3 1:11.09
7.	濱口福太郎 (茨城)	40	5 1:16.40
8.	武市昌輝 (三重/百五銀)	40	8 1:19.00

		着順	時間
15組			
1.	小野瀬圭祐 (茨城)	25	5 1:12.70
2.	野寄月龍 (京都)	25	OP 1:11.77
3.	常陸紫遠 (岡山)	25	4 1:11.73
4.	石黒莞大 (千葉)	25	1 1:06.26
5.	平岡太一 (京都)	25	3 1:08.30
6.	藤後翼 (京都/NSSC)	25	2 1:07.87
7.	片岡健太郎 (東京/Style1)	25	6 1:12.71
8.	小出光留 (愛知)	25	失格

No. 8 女子 100m バタフライ タイム決勝  
個人種目

		着順	時間
11組			
1.	岩下真三 (東京)	40	4 1:11.58
2.	益子勇也 (埼玉)	40	2 1:10.51
3.	田中地剛 (広島)	40	7 1:14.32
4.	末松一彦 (大分/大分市)	40	1 1:09.11
5.	山本尚志 (兵庫)	40	3 1:10.62
6.	齋藤利樹 (山形)	40	5 1:12.72
7.	安井拓哉 (広島)	40	6 1:13.83
8.	柄谷佑樹 (神奈川)	40	8 1:15.62

		着順	時間
1組			
1.	井上和子 (北海道)	65	6 1:58.40
2.	岩本厚子 (兵庫)	65	3 1:46.87
3.	橋本和子 (愛媛)	65	4 1:55.36
4.	宇保敬子 (兵庫)	65	1 1:31.49
5.	佐藤順子 (埼玉)	70	2 1:39.74
6.	沼田葉子 (神奈川)	65	5 1:58.15
7.	杉山智恵美 (広島)	70	7 2:08.65
8.	小山由美子 (広島)	65	8 2:17.34

		着順	時間
12組			
1.	船田広明 (茨城/日製)	35	4 1:20.30
2.	野田剛史 (奈良)	40	5 1:20.42
3.	齋藤裕一 (千葉)	40	3 1:17.61
4.	水野雄介 (愛知)	35	棄権
5.	浅利友隆 (神奈川)	40	1 1:15.33
6.	木村将太 (兵庫)	35	2 1:17.50
7.	川井一輝 (和歌山)	40	6 1:21.59
8.	向後雄太 (岐阜)	35	7 1:28.12

		着順	時間
2組			
1.	( )	( )	( )
2.	向井良恵 (兵庫)	60	5 1:47.56
3.	池澤美夕紀 (高知)	60	2 1:42.13
4.	只信ルミ子 (愛媛)	60	1 1:21.07
5.	鈴木里美 (東京)	60	3 1:45.04
6.	灘井美穂 (兵庫)	60	4 1:45.39
7.	( )	( )	( )
8.	( )	( )	( )

		着順	時間
13組			
1.	菅野恭平 (埼玉)	35	5 1:09.25
2.	筒井佑 (佐賀)	35	8 1:14.88
3.	豊留新平 (兵庫)	35	4 1:09.09
4.	佐藤尚吾 (神奈川)	35	2 1:06.63
5.	山田裕也 (千葉)	30	1 1:06.44
6.	中島健蔵 (岐阜)	35	3 1:08.66
7.	永山暁啓 (山口)	35	6 1:09.43
8.	佐藤武史 (千葉)	35	7 1:10.01

		着順	時間
3組			
1.	( )	( )	( )
2.	萩原智子 (神奈川)	50	棄権
3.	山本清美 (愛媛)	55	3 1:29.12
4.	日景みちよ (埼玉)	55	1 1:12.85 大会新
5.	滝澤裕美 (東京)	55	2 1:20.43
6.	秋山陽子 (神奈川)	55	4 1:38.90
7.	( )	( )	( )
8.	( )	( )	( )

No. 8 女子 100m バタフライ タイム決勝  
個人種目

		着順	時間
4組			
1.	山根美絵子 (岡山)	50	7 1:46.54
2.	常石 晶子 (高知)	50	5 1:24.21
3.	植村 多美 (香川)	50	3 1:14.53
4.	福井みちの (京都)	50	2 1:12.44
5.	池田百合子 (神奈川)	50	1 1:12.26
6.	河野 香里 (広島)	50	4 1:23.15
7.	辰己 晶 (奈良)	50	6 1:27.65
8.	平井 秋穂 (東京)	50	8 2:02.95

		着順	時間
2組			
1.	山村 良一 (神奈川)	65	6 1:38.31
2.	和田 收 (広島)	65	5 1:28.88
3.	山本 慎一 (兵庫)	65	3 1:19.02
4.	鎌田 誠一 (東京)	65	1 1:12.86
5.	後藤喜代孝 (大分)	65	2 1:14.45
6.	三宅 昌彦 (石川)	65	4 1:22.41
7.	花田 勝則 (兵庫)	60	棄権
8.	加納 由隆 (愛知)	65	7 1:55.36

		着順	時間
5組			
1.	三浦 直子 (大分)	45	6 1:17.28
2.	前川 祐子 (山口)	45	2 1:15.16
3.	吉村 華余 (神奈川)	45	5 1:16.67
4.	粟津 睦美 (愛知)	40	1 1:07.92
5.	柳瀬 光沙 (愛媛)	40	8 1:20.35
6.	石原智由希 (愛媛)	45	4 1:16.13
7.	佐野 亜衣 (静岡)	45	7 1:18.43
8.	三船百合絵 (神奈川)	40	3 1:16.07

		着順	時間
3組			
1.	小林 弘幸 (兵庫)	55	7 1:33.22
2.	山川 洋一 (神奈川)	60	6 1:25.67
3.	清水 照久 (東京)	60	3 1:14.87
4.	田辺 英幸 (高知)	60	1 1:10.31
5.	今井正太郎 (群馬)	60	2 1:12.05
6.	引地 裕二 (北海道)	60	4 1:17.86
7.	安原 朋彦 (岡山)	55	5 1:21.36
8.	上田 重則 (大阪)	55	棄権

		着順	時間
6組			
1.	末岡 真由 (広島)	35	7 1:34.60
2.	永沼 文 (神奈川)	40	6 1:29.03
3.	岡上菜々子 (大分)	35	2 1:15.25
4.	松尾 千里 (熊本)	35	1 1:11.20
5.	中谷 貴菜 (京都)	30	3 1:17.61
6.	松尾 明音 (熊本)	30	4 1:18.32
7.	星野 理美 (神奈川)	35	5 1:22.85
8.	( )	( )	( )

		着順	時間
4組			
1.	藤原日出和 (大分)	55	6 1:12.49
2.	島野 哲郎 (山口)	55	5 1:12.12
3.	戸川 義光 (神奈川)	55	2 1:06.82
4.	武田 聡 (山形)	55	4 1:09.69
5.	中馬 東彦 (熊本)	55	1 1:06.31
6.	小南 裕明 (兵庫)	55	3 1:08.61
7.	伊藤 篤 (神奈川)	55	棄権
8.	荒川 秀明 (岩手)	55	7 1:17.04

		着順	時間
7組			
1.	岩元 由奈 (北海道)	25	3 1:07.83 大会新
2.	菊地 智 (神奈川)	30	1 1:05.70 大会新
3.	續 琴音 (兵庫)	25	7 1:12.87
4.	松川 実樹 (神奈川)	30	6 1:08.94
5.	角田 桃香 (神奈川)	25	2 1:07.11 大会新
6.	福本 由紀 (広島)	30	5 1:08.83
7.	和賀 知実 (北海道)	25	4 1:08.72 大会新
8.	中嶋紗也果 (福井)	25	8 1:14.70

		着順	時間
5組			
1.	岩本 健一 (愛媛)	55	3 1:19.48
2.	忠平 真人 (神奈川)	55	2 1:15.63
3.	水野 知 (愛媛)	50	棄権
4.	丹下 正己 (愛知)	50	1 1:08.63
5.	古根 大真 (愛知)	50	OP 1:09.98
6.	窪田 博年 (愛媛)	50	4 1:20.00
7.	高橋 修一 (岡山)	55	5 1:23.36
8.	松本 勝己 (福井)	50	6 1:30.50

No. 9 男子 100m バタフライ タイム決勝  
個人種目

		着順	時間
1組			
1.	( )	( )	( )
2.	森 健治 (広島)	75	5 1:56.05 大会新
3.	石田 人志 (広島)	75	4 1:29.66 大会新
4.	長棟 和幸 (大阪)	70	1 1:16.32 大会新
5.	梁川 恵一 (和歌山)	70	2 1:22.73
6.	仲松 賢二 (大分)	75	3 1:26.58 大会新
7.	小河 純吉 (神奈川)	75	6 2:25.95
8.	( )	( )	( )

		着順	時間
6組			
1.	谷井 啓一 (京都)	50	7 1:06.74
2.	中川 博文 (熊本)	50	4 1:04.45
3.	高尾 光一 (広島)	50	5 1:04.95
4.	池田 正輝 (神奈川)	50	1 1:02.58
5.	古賀 武文 (神奈川)	50	3 1:04.39
6.	白石 茂雄 (愛媛)	50	6 1:05.96
7.	神田 敏克 (東京)	50	2 1:04.33
8.	倉田 潤 (愛知)	50	8 1:06.98

No. 9 男子 100m バタフライ タイム決勝  
個人種目

7組				着順	時間
1.	沼口 龍成	(山 口 )	45	4	1:06.91
2.	今松 泰紀	(愛 知 )	45	8	1:08.92
3.	大木 悟	(広 島 )	45	3	1:04.63
4.	櫻井 宏樹	(愛 知 )	45	1	1:01.75
5.	濱田耕太郎	(愛 媛 )	45	7	1:08.28
6.	小林 卓哉	(神奈川 )	45	2	1:04.55
7.	山岸 孝史	(福 井 )	45	5	1:07.39
8.	高橋 友浩	(東 京 )	45	6	1:08.04

12組				着順	時間
1.	蘭 雄大	(京 都/NSSC )	25	5	59.06
2.	小暮 友都	(滋 賀 )	25	3	57.29
3.	長尾 郁哉	(大 分/泳樹会 )	25	2	56.20
4.	山崎 翼	(広 島 )	25	1	54.98
5.	市川 光太	(茨 城/日製 )	25		棄権
6.	細野 竜一	(神奈川 )	25	4	58.04
7.	新谷 大河	(愛 知 )	25	6	59.98
8.	原口 柊斗	(千 葉 )	25	7	1:01.18

No. 10 女子 100m 背泳ぎ タイム決勝  
個人種目

8組				着順	時間
1.	金田 雅也	(岡 山 )	40	6	1:14.07
2.	白木 翔	(神奈川 )	40	OP	1:04.39
3.	田中 宏治	(神奈川 )	40	5	1:04.13
4.	鈴木謙太郎	(東 京 )	40	1	58.88
5.	今西 明	(神奈川 )	40	2	1:00.36
6.	本間 義基	(愛 媛 )	40	3	1:02.64
7.	山本 浩路	(兵 庫 )	40	4	1:03.70
8.	小栗 陽介	(岐 阜/ミツロ )	45	7	1:17.27

1組				着順	時間
1.		( )			
2.		( )			
3.	棚野 信子	(兵 庫 )	75	3	2:30.39
4.	山口 京子	(神奈川 )	75	1	1:58.71
5.	下河 喜恵	(兵 庫 )	70	2	2:00.28
6.		( )			
7.		( )			
8.		( )			

9組				着順	時間
1.	吉澤 宏紀	(東 京 )	35	5	1:15.12
2.	川口 雅澄	(三 重/百五銀 )	35	4	1:07.62
3.	金光 康祐	(愛 知 )	35	2	1:03.66
4.	佐藤 公彦	(大 分 )	35	1	1:03.48
5.	坂梨 智将	(大 分/大分市 )	35	3	1:05.72
6.	稲森 昭典	(兵 庫 )	35		棄権
7.	所谷 建明	(兵 庫 )	40		失格
8.	古田 敏尚	(岡 山 )	40		失格

2組				着順	時間
1.	奥江三代子	(岡 山 )	70	6	1:53.02
2.	幡野かおる	(神奈川 )	70	4	1:46.96
3.	増田美恵子	(千 葉 )	70	1	1:41.35
4.	埜下 由美	(愛 媛 )	70	3	1:46.72
5.	西本智良子	(広 島 )	70	2	1:45.06
6.	片口 康子	(東 京 )	65	5	1:48.43
7.	野間寿美子	(熊 本 )	70	7	1:53.07
8.	吉川 末子	(愛 知 )	70	8	2:03.13

10組				着順	時間
1.	番土 達矢	(三 重 )	35	5	59.78
2.	坂口 征司	(広 島 )	35	6	1:00.15
3.	三浦 拓真	(神奈川 )	30	3	58.79
4.	伊藤 達也	(埼 玉 )	35	1	56.35
5.	手塚 祐樹	(神奈川 )	30	2	57.67
6.	菅原 洋人	(北海道 )	30	4	59.33
7.	前峠 寛和	(広 島 )	35	7	1:00.93
8.	荒木 光介	(静 岡 )	35	8	1:04.24

3組				着順	時間
1.	山本志麻子	(北海道 )	60	6	1:41.61
2.	福島 智子	(愛 媛 )	65	5	1:32.94 大会新
3.	田中千代実	(東 京 )	65	2	1:30.72 大会新
4.	江上 久子	(京 都 )	65	1	1:27.33 大会新
5.	梅田美由紀	(神奈川 )	65	3	1:31.41 大会新
6.	松村和香子	(兵 庫 )	65	4	1:31.59 大会新
7.	小林由喜子	(神奈川 )	65	7	1:44.72
8.	清水 順子	(岡 山 )	65	8	1:47.51

11組				着順	時間
1.	内山 和昭	(沖 縄 )	30	1	57.57
2.	田中 優光	(佐 賀 )	30	5	1:03.45
3.	藤井 拓郎	(山 口 )	30	6	1:03.52
4.	森本 寛規	(岡 山 )	30	7	1:04.60
5.	堀池 一玖	(京 都 )	30	3	1:01.14
6.	石黒 莞大	(千 葉 )	25	4	1:02.97
7.	船津 宏樹	(茨 城/日製 )	25	2	1:00.68
8.	伊藤 大地	(兵 庫 )	25	8	1:13.23

4組				着順	時間
1.	近藤志津世	(東 京 )	60	7	1:36.17
2.	表 淳子	(石 川 )	60	6	1:35.62
3.	門田 訓子	(広 島 )	60	3	1:21.82 大会新
4.	前峠 和江	(広 島 )	60	1	1:17.18 MNR新
5.	湯沢 倫子	(神奈川 )	60	2	1:20.30 大会新
6.	日暮 雅美	(千 葉 )	60	4	1:25.63
7.	畠山 悦美	(愛 媛 )	55	5	1:34.71
8.	鈴木 公美	(長 野 )	60	8	1:36.59

No. 10 女子 100m 背泳ぎ タイム決勝  
個人種目

		着順	時間
5組			
1.	横山 佐織 (埼玉)	50	7 1:48.91
2.	中道 和恵 (山口)	55	5 1:40.85
3.	奥村 公恵 (北海道)	55	4 1:38.92
4.	清田 綾子 (大阪)	50	2 1:30.02
5.	松村 勝子 (山口)	50	1 1:26.28
6.	高田 政代 (兵庫)	50	6 1:41.11
7.	岸本 三恵 (島根)	50	3 1:38.49
8.	萩原 智子 (神奈川)	50	OP 2:55.75

		着順	時間
10組			
1.	林 みのり (兵庫)	25	6 1:19.85
2.	西久保菜穂 (東京)	25	5 1:18.92
3.	角田 桃香 (神奈川)	25	3 1:12.37
4.	田中 真央 (熊本)	25	1 1:08.37 大会新
5.	森 涼 (愛知)	25	2 1:10.57 大会新
6.	谷口 梨紗 (熊本)	25	OP 1:15.69
7.	家頭 望 (広島)	25	4 1:13.10
8.	岩楯 美咲 (東京)	25	7 1:20.64

No. 11 男子 100m 背泳ぎ タイム決勝  
個人種目

		着順	時間
6組			
1.	井本 雅代 (香川)	50	4 1:19.63
2.	畔柳美津子 (神奈川)	50	6 1:21.47
3.	柳澤有佐子 (東京)	45	2 1:18.69
4.	佐藤 美幸 (埼玉)	50	1 1:13.00
5.	平野美穂子 (東京)	50	3 1:19.33
6.	愛知 智子 (京都)	50	5 1:20.91
7.	大内さおり (神奈川)	50	7 1:22.51
8.	木下千津代 (愛知)	50	8 1:27.44

		着順	時間
1組			
1.	( )		
2.	( )		
3.	坪井 晴人 (神奈川)	75	2 1:43.93
4.	金井 茂夫 (神奈川)	75	1 1:33.54
5.	森 健治 (広島)	75	3 1:52.42
6.	内海 義則 (岡山)	75	4 1:56.40
7.	( )		
8.	( )		

		着順	時間
7組			
1.	上田 有紀 (千葉)	45	8 1:40.99
2.	佐藤みゆき (大分)	45	5 1:24.81
3.	吉村 華余 (神奈川)	45	1 1:20.41
4.	長岐 育子 (群馬)	45	2 1:22.75
5.	矢野しおり (愛媛)	45	3 1:23.44
6.	河村 嘉子 (兵庫)	40	4 1:23.84
7.	吉澤 晶子 (北海道)	45	6 1:29.96
8.	金城奈々美 (沖縄)	45	7 1:37.07

		着順	時間
2組			
1.	竹中 司朗 (兵庫)	70	8 1:56.05
2.	加藤 肇 (愛知)	65	5 1:32.93
3.	森 晴明 (静岡)	70	3 1:27.38
4.	高野 厚志 (兵庫)	70	2 1:25.31 大会新
5.	池田 和美 (神奈川)	70	1 1:23.61 大会新
6.	菊地 郁雄 (島根)	70	4 1:32.50
7.	岡本 栄二 (岡山)	65	6 1:34.47
8.	土井 雅夫 (広島)	65	7 1:41.29

		着順	時間
8組			
1.	末岡 真由 (広島)	35	7 1:31.60
2.	森田 明香 (大分)	35	4 1:21.12
3.	山本 有子 (千葉)	40	3 1:18.02
4.	伊藤 雅子 (愛知)	40	1 1:13.76
5.	別府由香里 (東京)	35	2 1:16.78
6.	森田 知美 (東京)	40	5 1:21.15
7.	平山 愛 (神奈川)	35	6 1:25.48
8.	山下 法子 (岡山)	35	8 1:49.78

		着順	時間
3組			
1.	関原 敏伸 (兵庫)	65	棄権
2.	山本 和彦 (兵庫)	65	4 1:22.95
3.	岩本 誠治 (福岡)	65	3 1:19.49
4.	渋谷 浩志 (岩手)	65	1 1:13.81 MNR新
5.	各務 勇喜 (東京)	65	2 1:18.81
6.	前川 和男 (兵庫)	65	5 1:23.95
7.	渡辺 功 (神奈川)	65	6 1:26.44
8.	木田 慎 (石川)	65	7 1:34.99

		着順	時間
9組			
1.	松本 佳子 (山口)	30	6 1:33.16
2.	中沢 春那 (兵庫)	30	5 1:20.13
3.	安積 茉耶 (兵庫)	30	1 1:10.90
4.	上野 伶実 (神奈川)	30	3 1:11.68
5.	櫻井奈奈恵 (愛知)	35	2 1:10.96
6.	小西 陽奈 (熊本/ホンダ)	25	4 1:14.52
7.	松原万里乃 (兵庫)	30	OP 1:22.59
8.	三浦 美優 (神奈川)	25	7 1:36.58

		着順	時間
4組			
1.	戸越 清行 (兵庫)	65	OP 1:33.66
2.	芝 啓造 (広島)	60	5 1:23.84
3.	石井 隆一 (北海道)	60	3 1:13.54
4.	前峠 浩義 (広島)	60	1 1:07.57 MNR新
5.	谷川 正志 (埼玉)	60	2 1:09.30 大会新
6.	鈴木 順也 (千葉)	60	4 1:20.87
7.	安部 幸男 (大分)	60	6 1:23.98
8.	大西 好久 (香川)	60	7 1:28.03

No. 11 男子 100m 背泳ぎ タイム決勝  
個人種目

			着順	時間
5組				
1.	上田 重則	(大阪)	55	5 1:32.91
2.	鬼頭 一隆	(千葉)	60	6 1:34.37
3.	杉山 秀人	(神奈川)	55	3 1:24.28
4.	忠平 真人	(神奈川)	55	2 1:23.82
5.	石黒 洋志	(山口)	55	1 1:23.40
6.	矢積 一真	(岡山)	60	4 1:30.31
7.	真鍋 克也	(香川)	60	7 1:38.12
8.	門 諭	(石川)	55	8 1:45.86

			着順	時間
9組				
1.	高見 智也	(奈良)	40	8 1:09.49
2.	山口 浩平	(佐賀)	40	5 1:06.93
3.	本田健志郎	(千葉)	45	3 1:03.50
4.	林 真也	(神奈川)	45	1 1:00.63
5.	渡邊 直幸	(山形)	40	2 1:01.52
6.	牛島 由貴	(大分)	40	7 1:07.28
7.	竹中 太希	(兵庫)	45	4 1:06.73
8.	久保 雄志	(茨城/日製)	45	6 1:07.05

			着順	時間
6組				
1.	窪津 智久	(岡山)	55	6 1:19.18
2.	渋谷 幸生	(静岡/ハッパ)	50	8 1:21.98
3.	井上 勝義	(北海道)	50	3 1:15.80
4.	稲田 明	(東京)	55	1 1:08.77
5.	大原 京勲	(大阪)	55	2 1:11.95
6.	中野 智章	(静岡)	55	4 1:16.86
7.	青木 誠	(愛知)	50	5 1:18.94
8.	依田 和史	(東京)	50	7 1:21.89

			着順	時間
10組				
1.	三宅 高弘	(北海道)	40	8 1:22.25
2.	小松 弘弥	(兵庫)	35	6 1:17.47
3.	井上 友喜	(広島)	35	3 1:03.11
4.	河合 東人	(京都)	35	1 1:01.11
5.	田口 涼也	(千葉)	35	2 1:01.81
6.	杉山 克幸	(静岡)	35	4 1:09.14
7.	佐々木宏和	(広島)	35	5 1:14.92
8.	高橋 雅也	(岐阜)	35	7 1:19.23

			着順	時間
7組				
1.	向井 孝司	(神奈川)	50	5 1:13.50
2.	川畑 秀悟	(神奈川)	50	棄権
3.	西野 毅	(北海道)	50	4 1:09.76
4.	糸井 紀	(岐阜)	50	1 1:02.75 MNR新
5.	畠山 雅和	(千葉)	50	2 1:07.34
6.	鶴丸 裕史	(岡山)	50	3 1:08.94
7.	中川 知志	(高知)	50	6 1:14.33
8.	熊崎 昌幸	(長野)	50	7 1:18.65

			着順	時間
11組				
1.	山本 幸大	(愛知)	30	棄権
2.	石原 駿	(広島)	30	5 1:10.83
3.	平尾公利瑠	(兵庫)	30	2 1:03.52
4.	石川 和樹	(千葉)	30	1 1:00.72
5.	松尾 祐介	(岡山)	30	4 1:08.65
6.	西田 直史	(神奈川)	30	3 1:07.41
7.	臼井 琢巳	(茨城/日製)	25	6 1:13.43
8.	宮永 貴央	(兵庫)	25	7 1:19.35

			着順	時間
8組				
1.	安田健太郎	(茨城/日製)	45	5 1:15.33
2.	樋口 竜也	(埼玉)	45	4 1:14.26
3.	近藤 弘法	(愛媛)	45	6 1:15.91
4.	竹内 義夫	(山口)	45	1 1:06.36
5.	大矢 英人	(愛知)	45	2 1:09.16
6.	山本 智樹	(愛媛)	45	3 1:13.44
7.	富田 照光	(山口)	50	7 1:17.64
8.	土居原祥生	(兵庫)	45	8 1:23.53

			着順	時間
12組				
1.	大西 佑樹	(兵庫/カンテン)	25	7 1:10.33
2.	佐竹 一風	(奈良)	25	5 1:02.30
3.	多田 映仁	(大分/FSC)	25	3 1:01.08
4.	赤坂 健太	(神奈川)	25	1 1:00.40
5.	小島 駿紀	(神奈川)	25	2 1:00.58
6.	玉井 勝是	(北海道)	25	4 1:01.52
7.	蘭 雄大	(京都/NSSC)	25	6 1:06.39
8.	北條 拓也	(広島)	25	8 1:13.73

No. 12 女子 4x50m フリーリレー タイム決勝  
リレー種目

				第一泳者	着順	時間
1組						
1.	兵庫	280歳 (岩本 厚子)	・内海希代子	・下河 喜恵	・楞野 信子	一般 37.83 8 2:56.81
2.	愛媛	280歳 (浅海 弥生)	・青木 栄子	・小椋 明美	・宮内さよ子	一般 39.35 6 2:37.30
3.	広島	280歳 (下家佐江子)	・杉山智恵美	・松本 純江	・尾形真知子	一般 38.04 7 2:37.92
4.	千葉	280歳 (湯浅美江子)	・増田美恵子	・伊達由弥子	・平本真由美	一般 38.94 4 2:33.21
5.	神奈川	280歳 (渡辺真智子)	・田中 洋子	・山口 京子	・江波久美子	一般 38.16 3 2:30.04
6.	高知	280歳 (堤 初恵)	・小笠原由紀	・刈谷 淳子	・松山由美子	一般 35.77 2 2:27.19
7.	愛媛	240歳 (大塚奈穂子)	・橋本真由美	・橋本 和子	・山本 清美	一般 35.84 1 2:24.35
8.	埼玉	240歳 (佐藤 順子)	・小林 寛美	・石川 恵美	・大久保郁子	一般 38.09 5 2:34.29

No. 12 女子 4x50m フリーリレー タイム決勝  
リレー種目

2組						第一泳者	着順	時間
1. 広島	240歳	(前峠 和江)	・河野 香里	・恒吉 由美	・飯田 幸子	一般	30.70	4 2:18.39
2. 石川	240歳	(古山 明佳)	・紙尾 京子	・新保 邦子	・表 淳子	一般	34.90	6 2:19.96
3. 東京	240歳	(松谷 望)	・田中千代実	・鈴木 里美	・滝澤 裕美	一般	31.26	1 2:14.30
4. 千葉	240歳	(日暮 雅美)	・堀 裕子	・石井菜穂美	・下門 淳子	一般	33.37	3 2:15.63
5. 神奈川	240歳	(湯沢 倫子)	・秋山 陽子	・一木真美子	・田中 久子	一般	33.43	5 2:18.87
6. 兵庫	240歳	(森本 良子)	・石橋 直美	・宇保 敬子	・山中 雅子	一般	33.43	2 2:14.74
7. 岡山	240歳	(守屋 智子)	・田辺 純子	・清水 順子	・田中 順子	一般	40.10	8 2:33.92
8. 京都	240歳	(相原 美樹)	・江上 久子	・辻 美佐子	・河本木ノ実	一般	32.14	7 2:21.75

3組						第一泳者	着順	時間
1. 兵庫	200歳	(打越 雅美)	・生瀬 優子	・野村 光子	・大川 晴美	一般	29.76	2 2:06.53
2. 愛媛	200歳	(二神 愛)	・下田 美紀	・岡村 ルミ	・木原 優佳	一般	33.44	5 2:12.33
3. 佐賀	200歳	(竹下奈津子)	・岡本 展代	・中小田千鶴子	・鶴田こころ	一般	32.71	7 2:18.82
4. 広島	200歳	( )	・	・	・	一般		棄権
5. 神奈川	200歳	(向井 弥生)	・池田百合子	・広瀬百合香	・吉村 華余	一般	29.58	1 2:02.84
6. 東京	200歳	(柳澤有佐子)	・平野 晴子	・江夏亜希子	・草野めぐみ	一般	32.09	3 2:08.59
7. 埼玉	200歳	(高橋 澄枝)	・高橋 司穂	・石井 真美	・小柳 朗世	一般	33.72	6 2:14.80
8. 香川	200歳	(植村 多美)	・久保 里美	・大高 裕子	・井本 雅代	一般	31.42	4 2:09.06

4組						第一泳者	着順	時間
1.		( )	・	・	・			
2. 北海道	200歳	(廣田 亜紀)	・引地 敏恵	・大羽 美絵	・岡本 千秋	一般	33.10	4 2:18.66
3. 高知	200歳	( )	・	・	・	一般		棄権
4. 岡山	200歳	(中塚 志保)	・遠藤 典子	・大野由紀子	・清水 祐希	一般	34.60	3 2:16.30
5. 山口	160歳	(橋本 美香)	・松村 勝子	・白井 晴美	・松本 佳子	一般	33.96	2 2:16.24
6. 沖縄	160歳	(金城奈々美)	・井出 香那	・辻 真美	・田口 舞波	一般	40.84	1 2:14.01
7.		( )	・	・	・			
8.		( )	・	・	・			

5組						第一泳者	着順	時間
1. 熊本	160歳	( )	・	・	・	一般		棄権
2. 千葉	160歳	(長谷川菜月)	・櫻井理恵子	・次藤 愛	・山本 有子	一般	28.36	5 2:02.73
3. 愛媛	160歳	(大須賀まゆ)	・大野 教子	・石原智由希	・柳瀬 光沙	一般	30.41	4 2:02.70
4. 愛知	160歳	( )	・	・	・	一般		棄権
5. 神奈川	160歳	(望月 真実)	・蛭川 紗月	・三船百合絵	・飯塚 智子	一般	28.32	1 1:55.91 大会新
6. 埼玉	160歳	(堀川 佑香)	・佐藤 美幸	・尾形 蘭	・日景みちよ	一般	27.10	2 1:59.42
7. 京都	160歳	(中谷 貴菜)	・福井みちの	・愛知 智子	・林 香理	一般	29.99	3 2:00.04
8. 東京	160歳	(仲田 真実)	・森田 知美	・齋藤千華子	・平野美穂子	一般	32.60	6 2:09.24

6組						第一泳者	着順	時間
1. 奈良	160歳	(名原 純子)	・瀬津真由美	・辰己 晶	・澤田 萌未	一般	29.50	6 2:08.01
2. 兵庫	160歳	(村上 彩子)	・河村 嘉子	・横原千恵子	・鳥本 和美	一般	31.18	7 2:10.24
3. 広島	160歳	(大木 あい)	・星山 美和	・藤崎加奈子	・松崎 里美	一般	29.41	3 1:59.07
4. 大分	160歳	(岡上菜々子)	・森田 明香	・佐藤みゆき	・三浦 直子	一般	30.60	5 2:07.99
5. 東京	120歳	( )	・	・	・	一般		棄権
6. 神奈川	120歳	(松川 実樹)	・田口そよ風	・菊地 智	・手塚 理沙	一般	28.63	1 1:52.32 大会新
7. 千葉	120歳	(中野ユカリ)	・豊島 葉子	・有馬 もえ	・関谷 唯	一般	32.19	4 2:00.67
8. 兵庫	120歳	(福田 瞳)	・安積 茉耶	・松原万里乃	・池田 美葉	一般	27.00	2 1:55.59

No. 12 女子 4x50m フリーリレー タイム決勝  
リレー種目

7組		第一泳者	着順	時間
1. 広島	120歳 (家頭 慈 ・ 橋原祐美子 ・ 家頭 望 ・ 福本 由紀 )	一般	29.00	3 1:57.83
2. 愛知	120歳 (粟津 睦美 ・ 櫻井奈奈恵 ・ 伊藤 雅子 ・ 森 涼 )	一般	29.16	1 1:57.36
3. 広島	119歳 ( )	一般		棄権
4. 北海道	119歳 (和賀 知実 ・ 岩元 由奈 ・ 高橋 晴香 ・ 横山 史織 )	一般	30.08	5 1:59.10
5. 東京	119歳 (別府由香里 ・ 天野 静楓 ・ 西久保菜穂 ・ 岩楯 美咲 )	一般	29.64	6 2:01.56
6. 神奈川	119歳 (角田 桃香 ・ 高橋 瑠佳 ・ 平山 愛 ・ 甲斐 小浪 )	一般	28.75	4 1:58.63
7. 兵庫	119歳 (續 琴音 ・ 林 みのり ・ 中沢 春那 ・ 角地 美咲 )	一般	29.88	7 2:03.25
8. 熊本	119歳 (田中 真央 ・ 谷口 梨紗 ・ 小西 陽奈 ・ 栃原 愛弓 )	一般	28.69	2 1:57.55

No. 13 男子 4x50m フリーリレー タイム決勝  
リレー種目

1組		第一泳者	着順	時間
1. 兵庫	280歳 (鈴木 稔 ・ 高野 厚志 ・ 竹中 司朗 ・ 北山 二郎 )	一般	32.47	4 2:14.66
2. 静岡	280歳 (是永 肇 ・ 豊田 伸一 ・ 森 晴明 ・ 増田 利之 )	一般	29.86	1 2:08.06 大会新
3. 愛媛	280歳 (熊谷 治 ・ 後藤 英司 ・ 高岡 明典 ・ 川尻 純滋 )	一般	33.45	3 2:12.67
4. 神奈川	280歳 (山村 良一 ・ 高橋 憲司 ・ 山川 洋一 ・ 池田 和美 )	一般	33.89	2 2:08.84 大会新
5. 広島	280歳 (上野 慎司 ・ 土井 雅夫 ・ 石田 人志 ・ 森 健治 )	一般	30.93	5 2:14.80
6. 大分	280歳 ( )	一般		棄権
7. 岡山	280歳 (別所 美治 ・ 竹内 明文 ・ 水畑 博 ・ 入江 弘幸 )	一般	33.80	6 2:20.64
8.	( )			

2組		第一泳者	着順	時間
1.	( )			
2. 香川	240歳 ( )	一般		棄権
3. 千葉	240歳 (小野寺 誠 ・ 鈴木 順也 ・ 植田 静雄 ・ 高橋 秀夫 )	一般	29.38	3 2:08.25
4. 静岡	240歳 (佐藤 正芳 ・ 久保木 孝 ・ 良知 浩 ・ 中野 智章 )	一般	32.51	失格2
5. 北海道	240歳 (下田 淳 ・ 引地 裕二 ・ 田中 直美 ・ 石井 隆一 )	一般	28.40	2 2:01.75
6. 愛媛	240歳 (渡辺 武彦 ・ 中村 誠治 ・ 増田 巨房 ・ 東 修二 )	一般	27.77	1 2:00.93
7.	( )			
8.	( )			

3組		第一泳者	着順	時間
1. 石川	240歳 (不動 淳士 ・ 酒井 貞之 ・ 三宅 昌彦 ・ 加須屋 勲 )	一般	31.90	8 2:09.96
2. 福岡	240歳 (辻 学 ・ 岩本 誠治 ・ 長濱 哲也 ・ 小川 仁 )	一般	28.67	5 1:58.33
3. 神奈川	240歳 (鳴嶋 康雄 ・ 伊藤 篤 ・ 今村 弘幸 ・ 汐崎 徹 )	一般	30.41	1 1:53.46
4. 東京	240歳 (稲田 明 ・ 笠置 健之 ・ 坂田 一晃 ・ 鍵田 誠一 )	一般	27.38	2 1:53.84
5. 岡山	240歳 (魚住 和利 ・ 川上耕一郎 ・ 安原 朋彦 ・ 高橋 修一 )	一般	30.52	6 1:59.90
6. 広島	240歳 (前峠 浩義 ・ 芝 啓造 ・ 田川 重信 ・ 林 秀一 )	一般	28.85	4 1:58.03
7. 兵庫	240歳 (川本喜一郎 ・ 前川 和男 ・ 木全 孝明 ・ 八木乃恵留 )	一般	28.97	3 1:54.87
8. 愛知	240歳 (稲吉 正浩 ・ 林 茂登司 ・ 加藤 肇 ・ 青木 誠 )	一般	31.65	7 2:06.14

4組		第一泳者	着順	時間
1.	( )			
2. 和歌山	200歳 (田中 剛志 ・ 井原 誉文 ・ 梁川 恵一 ・ 人瀬 昭一 )	一般	33.98	6 2:09.86
3. 茨城	200歳 (金丸 修久 ・ 今橋 真一 ・ 安田健太郎 ・ 鈴木 啓之 )	一般	29.57	2 1:58.27
4. 愛媛	200歳 (小原 伸隆 ・ 藤原 淳一 ・ 水野 知 ・ 篠原 雅尋 )	一般	28.48	1 1:54.96
5. 熊本	200歳 (中馬 東彦 ・ 免田 英郎 ・ 春木 正和 ・ 中川 博文 )	一般	28.83	3 1:58.49
6. 京都	200歳 (中塩 浩之 ・ 山田 貴博 ・ 榎 大輔 ・ 甲矢 武 )	一般	28.83	5 2:04.26
7. 香川	200歳 (片山 豊廣 ・ 武内 教幸 ・ 大西 好久 ・ 地藤 良司 )	一般	30.22	4 2:02.38
8.	( )			

No. 13 男子 4x50m フリーリレー タイム決勝  
リレー種目

5組						第一泳者	着順	時間		
1.	兵庫	200歳	(濱出憲一郎)	・所谷 建明	・加藤 嘉一	・花井 宏祐	一般	28.03	6	1:55.05
2.	東京	200歳	(坂谷 竜史)	・高橋 友浩	・依田 和史	・堂園 健一	一般	27.74	5	1:53.87
3.	愛知	200歳	(茗荷 竜司)	・倉田 潤	・久米 康一	・櫻井 宏樹	一般	27.90	2	1:46.53
4.	神奈川	200歳	(東郷 英章)	・古賀 武文	・山口 学功	・今西 明	一般	26.00	1	1:43.85 大会新
5.	広島	200歳	(村上 佳宏)	・大木 悟	・高尾 光一	・今野 泰樹	一般	26.68	3	1:47.14
6.	千葉	200歳	(岡本 卓也)	・島山 雅和	・新濱 秀樹	・佐藤 靖嗣	一般	27.60	4	1:48.26
7.	岡山	200歳	(金田 雅也)	・鶴丸 裕史	・吉川 大悟	・窪津 智久	一般	28.55	8	1:55.50
8.	埼玉	200歳	(谷川 正志)	・薄井 茂之	・北島 幸典	・唐澤 隆	一般	28.87	7	1:55.06

6組						第一泳者	着順	時間		
1.	奈良	160歳	(佐藤 裕紀)	・北浦 孝志	・平井 隆誠	・佐竹 一風	一般	28.03	6	1:50.16
2.	東京	160歳	(渡邊 和生)	・鈴木謙太郎	・岩下 真三	・神田 敏克	一般	23.83	2	1:44.73
3.	岡山	160歳	( )	・	・	・	一般			棄権
4.	茨城	160歳	(細川 賢悟)	・加藤 昌弘	・久保 雄志	・原 三裕	一般	25.14	1	1:42.37
5.	大分	160歳	(後藤幸一郎)	・坂梨 智将	・末松 一彦	・佐藤 公彦	一般	26.96	4	1:46.21
6.	愛知	160歳	(大矢 英人)	・今松 泰紀	・伊藤 祐一	・栗津 慎一	一般	26.73	5	1:48.14
7.	兵庫	160歳	(竹中 太希)	・稲森 昭典	・平尾公利瑠	・山本 浩路	一般	26.31	3	1:45.61
8.			( )	・	・	・				

7組						第一泳者	着順	時間		
1.	埼玉	160歳	(金子 賢一)	・藤田 成秋	・萱沼 勝彦	・益子 勇也	一般	25.65	4	1:44.98
2.	山形	160歳	(中村 允人)	・渡邊 直幸	・齋藤 利樹	・武田 聡	一般	27.03	7	1:46.39
3.	愛媛	160歳	(高須賀健太)	・筒井 良明	・和田 亮	・門田 紘	一般	26.70	6	1:45.97
4.	神奈川	160歳	(平野 修也)	・我妻 昂	・林 真也	・内山慎太郎	一般	24.47	1	1:37.61 大会新
5.	広島	160歳	(川内 勇輝)	・坂口 征司	・村崎 悠太	・東 淳一郎	一般	24.38	2	1:39.92
6.	高知	160歳	(藤澤 佳伸)	・森 翔汰	・松本 翔太	・中川 知志	一般	25.07	5	1:45.47
7.	千葉	160歳	(内田 裕希)	・本田健志郎	・櫻井 将人	・山田 裕也	一般	26.04	3	1:41.75
8.	山口	160歳	(松村 淳史)	・沼口 龍成	・藤井 拓郎	・永山 暁啓	一般	27.62	8	1:48.81

8組						第一泳者	着順	時間		
1.	沖縄	160歳	(田尻 大吾)	・植田 康平	・内山 和昭	・志野 雅一	一般			失格 1
2.	和歌山	160歳	( )	・	・	・	一般			棄権
3.	佐賀	160歳	(日高 郁弥)	・田中 優光	・筒井 佑	・黒岩 博幸	一般	25.08	4	1:50.54
4.	東京	120歳	( )	・	・	・	一般			棄権
5.	兵庫	120歳	(矢野 尊彦)	・北垣 和真	・原田 晃徳	・竹内 秀夫	一般	24.07	1	1:37.49
6.	静岡	120歳	(吉田 穉生)	・杉山 克幸	・荒木 光介	・神谷 隼人	一般	25.79	3	1:47.24
7.	北海道	120歳	(玉井 勝是)	・杉山 佳祐	・西野 毅	・菅原 洋人	一般	25.23	2	1:43.94
8.	茨城	120歳	(田中 晶久)	・濱口福太郎	・小野瀬圭祐	・大竹 昌信	一般	27.22	5	1:52.08

9組						第一泳者	着順	時間		
1.	愛知	120歳	(丹羽 陽太)	・金光 康祐	・新谷 大河	・中倉 雅敏	一般	27.69	6	1:45.77
2.	岡山	120歳	(古田 敏尚)	・穂田 真俊	・松尾 祐介	・森本 瑞樹	一般	27.82	7	1:47.30
3.	埼玉	120歳	(米谷 陸杜)	・菅野 恭平	・伊藤 達也	・小寺 健介	一般	25.12	3	1:37.91
4.	千葉	120歳	(石黒 莞大)	・堀内 敦貴	・石川 和樹	・田口 涼也	一般	24.05	1	1:36.12 大会新
5.	神奈川	120歳	(三浦 拓真)	・内山 皓太	・手塚 祐樹	・太田 佳吾	一般	25.42	2	1:37.06
6.	広島	120歳	(前峠 寛和)	・井上 友喜	・橋原 圭哉	・前峠 信久	一般	25.75	4	1:40.87
7.	千葉	119歳	(原口 柊斗)	・佐藤 武史	・長谷 一輝	・三瓶 雄司	一般	26.05	5	1:41.83
8.	京都B	119歳	(西出 更)	・蘭 雄大	・大西 恭平	・平岡 太一	一般	25.76	OP	1:47.53

No. 13 男子 4x50m フリーリレー タイム決勝  
リレー種目

10組		第一泳者	着順	時間			
1. 兵庫	119歳 (大西 佑樹)	・脇田 英幸	・山本 雅晶	・伊藤 大地 ) 一般	26.13	8	1:47.96
2. 岡山	119歳 (野崎 司)	・三村 浩介	・森本 寛規	・常陸 紫遠 ) 一般	25.42	7	1:45.41
3. 茨城	119歳 (川田 晃平)	・船津 宏樹	・大滝 健斗	・重松 誠弥 ) 一般	28.04	6	1:42.67
4. 大分	119歳 (小野 翔真)	・浅井 拓実	・多田 映仁	・長尾 郁哉 ) 一般	24.22	1	1:37.08 大会新
5. 広島	119歳 (林 大介)	・平田 隆一	・山崎 翼	・石原 駿 ) 一般	24.16	2	1:37.15 大会新
6. 愛媛	119歳 (石風呂 聖)	・内海 壮一	・澄川 祐輔	・岡宮 礼於 ) 一般	26.28	4	1:40.59
7. 神奈川	119歳 (松本 輝)	・東谷 一輝	・細野 竜一	・関根 正敏 ) 一般	24.48	3	1:37.40 大会新
8. 京都A	119歳 (山川 凱)	・堀池 一玖	・藤後 翼	・野寺 月龍 ) 一般	24.85	5	1:42.01

No. 14 混合 4x50m メドレーリレー タイム決勝  
リレー種目

1組						第一泳者	着順	時間
1.		(	.	.	)			
2. 岡山	280歳	(奥江三代子	・竹内 明文	・守屋 智子	・入江 弘幸	一般	6	2:58.23
3. 神奈川	280歳	(池田 和美	・吉尾チイ子	・山川 洋一	・一木真美子	一般	37.64	2 2:39.44
4. 愛媛	280歳	(埜下 由美	・増田 巨房	・只信ルミ子	・熊谷 治	一般	47.53	1 2:34.81 大会新
5. 千葉	280歳	(増田美恵子	・岡崎 政更	・植田 静雄	・平本真由美	一般	45.18	3 2:43.25
6. 広島	280歳	(森 健治	・横山 桂子	・和田 收	・下家佐江子	一般	46.56	4 2:44.42
7. 兵庫	280歳	(下河 喜恵	・関原 敏伸	・岩本 厚子	・鈴木 稔	一般	54.49	5 2:47.57
8.		(	.	.	)			

2組						第一泳者	着順	時間
1.		(	.	.	)			
2. 愛媛	240歳	(畠山 悦美	・佐々木嘉彦	・岩本 健一	・橋本真由美	一般	43.07	OP 2:35.61
3. 愛媛	240歳	(福島 智子	・幅井富二夫	・東 修二	・山本 清美	一般	41.86	2 2:23.76
4. 埼玉	240歳	(谷川 正志	・大久保郁子	・北島 幸典	・佐藤 順子	一般	31.95	3 2:25.45
5. 高知	240歳	(松山由美子	・森 翔汰	・田辺 英幸	・堤 初恵	一般		4 2:25.58
6. 兵庫	240歳	(竹中 太希	・常岡 靖文	・宇保 敬子	・石橋 直美	一般	30.57	1 2:20.88
7. 石川	240歳	(木田 慎	・新保 邦子	・三宅 昌彦	・古山 明佳	一般	42.04	失格 2
8.		(	.	.	)			

3組						第一泳者	着順	時間
1. 広島	240歳	(門田 訓子	・河野 香里	・前峠 浩義	・上野 慎司	一般	37.52	4 2:19.31
2. 岡山	240歳	(池田 陽子	・田中 克己	・高橋 修一	・中塚 志保	一般	40.77	6 2:27.27
3. 京都	240歳	(相原 美樹	・森本 一	・辻 美佐子	・井上 久弥	一般	38.57	5 2:25.59
4. 東京	240歳	(松谷 望	・笠置 健之	・滝澤 裕美	・鍵田 誠一	一般	35.43	1 2:11.42 大会新
5. 神奈川	240歳	(梅田美由紀	・桑野 美佐	・池田 正輝	・伊藤 篤	一般	40.33	2 2:16.78
6. 千葉	240歳	(日暮 雅美	・小野寺 誠	・下門 淳子	・鈴木 順也	一般	38.53	3 2:18.79
7. 愛知	240歳	(吉川 末子	・稲吉 正浩	・今松 泰紀	・千田 澄江	一般	53.05	7 2:33.13
8. 群馬	240歳	(	.	.	)	一般		棄権

4組						第一泳者	着順	時間
1. 群馬	200歳	(長岐 育子	・樋口 貴大	・今井正太郎	・五十嵐美津代	一般	38.15	6 2:20.57
2. 兵庫	200歳	(河村 嘉子	・山内 康寛	・八木乃恵留	・森本 良子	一般	38.13	2 2:12.63
3. 北海道	200歳	(石井 隆一	・引地 裕二	・和賀 知実	・廣田 亜紀	一般	34.15	4 2:15.44
4. 愛媛	200歳	(東 進二	・桑村 静香	・筒井 良明	・岡村 ルミ	一般	32.28	OP 2:14.91
5. 東京	200歳	(平野美穂子	・津久井健一郎	・稲田 明	・柳澤有佐子	一般	35.50	1 2:09.99
6. 福岡	200歳	(岩本 誠治	・蒔田 真弓	・辻 学	・宮本 知枝	一般	37.12	5 2:17.79
7. 高知	200歳	(松本 翔太	・刈谷 淳子	・藤澤 佳伸	・小笠原由紀	一般	31.92	7 2:24.60
8. 香川	200歳	(井本 雅代	・伊達 和昌	・植村 多美	・武内 教幸	一般	36.44	3 2:14.45

5組						第一泳者	着順	時間
1. 奈良	200歳	(北浦 孝志	・野田 剛史	・辰己 晶	・名原 純子	一般	33.81	7 2:16.02
2. 埼玉	200歳	(金子 賢一	・益子 勇也	・高橋 司穂	・塚田 真澄	一般	28.16	4 2:09.80
3. 愛知	200歳	(伊藤 雅子	・平野 貢	・倉田 潤	・北埜早希子	一般	33.50	3 2:08.06
4. 神奈川	200歳	(湯沢 倫子	・東郷 英章	・池田百合子	・平野 修也	一般	36.75	1 2:03.47
5. 広島	200歳	(前峠 和江	・田中地 剛	・高尾 光一	・星山 美和	一般	36.44	2 2:06.83
6. 熊本	200歳	(栃原 愛弓	・中馬 東彦	・中川 博文	・米加田 愛	一般	33.84	5 2:12.00
7. 静岡	200歳	(渋谷 幸生	・神谷 隼人	・佐野 亜衣	・尾藤 柴野	一般	34.70	6 2:14.87
8. 岡山	200歳	(森下 克史	・吉川 大悟	・大野由紀子	・遠藤 典子	一般	33.03	8 2:21.58

No. 14 混合 4x50m メドレーリレー タイム決勝  
リレー種目

6組		第一泳者	着順	時間			
1. 京都	200歳 (愛知 智子)	・山田 貴博	・谷井 啓一	・福井みちの	一般 35.97	7	2:13.13
2. 愛媛	200歳 (石原智由希)	・二神 愛	・白石 茂雄	・二宮 裕臣	一般 35.93	8	2:15.66
3. 広島	160歳 (井上 友喜)	・川内 勇輝	・大木 あい	・藤崎加奈子	一般 29.38	3	2:00.79
4. 神奈川	160歳 (林 真也)	・柄谷 佑樹	・松川 実樹	・望月 真実	一般 28.33	1	1:56.75
5. 千葉	160歳 (田口 涼也)	・岡本 卓也	・青木 梨緒	・川端 彩加	一般 28.11	2	1:57.53
6. 埼玉	160歳 (伊藤 達也)	・尾形 蘭	・日景みちよ	・小寺 健介	一般 28.11	4	2:02.79
7. 愛知	160歳 (粟津 睦美)	・久米 康一	・金光 康祐	・木下千津代	一般 34.28	5	2:07.45
8. 東京	160歳 (鈴木謙太郎)	・岩下 真三	・森田 知美	・別府由香里	一般 32.76	6	2:11.95

7組		第一泳者	着順	時間			
1. 沖縄	160歳 (植田 康平)	・井出 香那	・内山 和昭	・辻 真美	一般 32.55	3	2:09.36
2. 福井	160歳 (山岸 孝吏)	・岩崎 英俊	・中嶋紗也果	・大島比美子	一般 32.93	7	2:15.43
3. 愛媛	160歳 (柳瀬 光沙)	・岩本 陽	・本間 義基	・河本奈穂美	一般 38.23	5	2:10.32
4. 三重	160歳 (水谷 明子)	・武市 昌輝	・川口 雅澄	・後藤 友紀	一般 33.97	4	2:10.11
5. 山形	160歳 (清野 裕紀)	・飛塚ちとせ	・中村 允人	・岩瀬 淑栄	一般 32.88	6	2:13.21
6. 兵庫	160歳 (安積 茉耶)	・山本 尚志	・生瀬 優子	・竹内 秀夫	一般 32.84	1	2:03.66
7. 大分	160歳 (牛島 由貴)	・末松 一彦	・三浦 直子	・岡上菜々子	一般 30.72	2	2:04.61
8. 茨城	120歳 (平田 加奈)	・船田 広明	・臼井 琢巳	・政井 奈緒	一般 36.12	8	2:16.48

8組		第一泳者	着順	時間			
1. 京都B	120歳 (藤後 翼)	・林 香理	・堀池 一玖	・中谷 貴菜	一般 32.48	OP	2:07.33
2. 愛知	120歳 (森 涼)	・櫻井 宏樹	・新谷 大河	・櫻井奈奈恵	一般 33.30	5	2:00.59
3. 埼玉	120歳 (佐藤 美幸)	・菅野 恭平	・米谷 陸杜	・堀川 佑香	一般 34.08	3	1:57.52
4. 神奈川	120歳 (手塚 理沙)	・菊地 智	・手塚 祐樹	・関根 正敏	一般 32.07	1	1:54.44
5. 千葉	120歳 (石川 和樹)	・山田 裕也	・次藤 愛	・長谷川菜月	一般 27.25	2	1:55.99
6. 広島	120歳 (家頭 慈)	・橋原祐美子	・坂口 征司	・林 大介	一般 33.49	4	1:59.76
7. 京都A	120歳 (河合 東人)	・平岡 太一	・岡村 夏代	・谷川 真弓	一般 28.41	6	2:00.89
8. 東京	120歳 (本橋 和也)	・片岡健太郎	・大島 京	・仲田 真実	一般 28.92		失格3

9組		第一泳者	着順	時間			
1. 兵庫	120歳 (福田 瞳)	・豊留 新平	・松原万里乃	・矢野 尊彦	一般 31.75	2	1:57.69
2. 北海道	119歳 (玉井 勝是)	・高橋 晴香	・菅原 洋人	・横山 史織	一般 28.77	7	2:02.75
3. 千葉	119歳 (長谷 一輝)	・原井 隆守	・豊島 葉子	・関谷 唯	一般 29.29	6	2:02.63
4. 神奈川	119歳 (赤坂 健太)	・田口そよ風	・角田 桃香	・東谷 一輝	一般 28.49	1	1:57.40
5. 佐賀	119歳 (日高 郁弥)	・鶴田こころ	・田中 優光	・池田麻里奈	一般 28.59	5	2:01.41
6. 広島	119歳 (家頭 望)	・山崎 翼	・福本 由紀	・平田 隆一	一般 33.52	3	1:58.79
7. 東京	119歳 (渡邊 和生)	・天野 静楓	・千葉 洸生	・西久保菜穂	一般 28.90	8	2:06.82
8. 兵庫	119歳 (谷口 広樹)	・池田 美葉	・續 琴音	・北垣 和真	一般 29.39	4	2:00.93

No. 15 女子 50m 背泳ぎ タイム決勝  
個人種目

1組		着順	時間	2組		着順	時間
1. 織田久美子	(愛媛)	75	7 1:09.35	1. 渡辺真智子	(神奈川)	70	7 48.64
2. 松本 純江	(広島)	70	4 52.72	2. 松山由美子	(高知)	70	5 47.46
3. 野間寿美子	(熊本)	70	2 48.79	3. 西本智良子	(広島)	70	4 47.26
4. 中村 洋子	(埼玉)	75	1 43.55	4. 刈谷 淳子	(高知)	70	棄権
5. 奥江三代子	(岡山)	70	3 50.26	5. 増田美恵子	(千葉)	70	1 44.22
6. 吉川 末子	(愛知)	70	5 52.79	6. 埜下 由美	(愛媛)	70	6 47.90
7. 下河 喜恵	(兵庫)	70	6 55.95	7. 堤 初恵	(高知)	70	2 45.64
8.	( )			8. 増田 信子	(埼玉)	65	3 45.86

No. 15 女子 50m 背泳ぎ タイム決勝  
個人種目

3組		着順	時間
1.	小林由喜子 (神奈川県)	65	7 45.46
2.	田中千代実 (東京都)	65	5 41.68
3.	福島智子 (愛媛県)	65	4 41.28
4.	松村和香子 (兵庫県)	65	1 40.48
5.	梅田美由紀 (神奈川県)	65	3 41.20
6.	大島佐知子 (東京都)	65	2 40.58
7.	塚田真澄 (埼玉県)	65	6 44.98
8.	片口康子 (東京都)	65	棄権

8組		着順	時間
1.	横山 佐織 (埼玉県)	50	8 51.06
2.	堀 裕子 (千葉県)	50	4 40.46
3.	清田 綾子 (大阪府)	50	5 42.10
4.	畔柳美津子 (神奈川県)	50	3 39.71
5.	岡本 千秋 (北海道)	50	1 38.14
6.	菅原 美香 (北海道)	45	2 38.77
7.	藤巻 歩 (兵庫県)	50	6 44.86
8.	関 美恵子 (香川県)	45	7 48.22

4組		着順	時間
1.	木田 恵子 (石川県)	65	7 52.04
2.	内海希代子 (兵庫県)	65	6 51.20
3.	山本志麻子 (北海道)	60	4 46.22
4.	近藤志津世 (東京都)	60	1 43.50
5.	平石志津子 (千葉県)	60	2 44.56
6.	恒吉 由美 (広島県)	60	OP 46.34
7.	福島 志保 (島根県)	60	3 45.33
8.	鎌倉 里美 (香川県)	65	5 48.48

9組		着順	時間
1.	草野 薫 (茨城/日製)	45	6 39.31
2.	松崎 里美 (広島県)	45	5 37.78
3.	柳澤有佐子 (東京都)	45	4 36.29
4.	水谷 明子 (三重県)	45	1 33.78
5.	石原智由希 (愛媛県)	45	3 35.97
6.	向井 弥生 (神奈川県)	45	2 35.79
7.	横原千恵子 (兵庫県)	45	7 39.57
8.	遠藤 真理 (千葉県)	45	8 39.66

5組		着順	時間
1.	池田 陽子 (岡山県)	55	7 41.39
2.	門田 訓子 (広島県)	60	4 37.34
3.	前峠 和江 (広島県)	60	2 35.69 大会新
4.	松谷 望 (東京都)	60	1 35.34 大会新
5.	湯沢 倫子 (神奈川県)	60	3 36.70
6.	日暮 雅美 (千葉県)	60	5 38.16
7.	表 淳子 (石川県)	60	8 42.02
8.	堀 正子 (岡山県)	60	6 40.72

10組		着順	時間
1.	佐藤みゆき (大分県)	45	5 38.79
2.	河村 嘉子 (兵庫県)	40	4 38.29
3.	森田 知美 (東京都)	40	3 37.54
4.	伊藤 雅子 (愛知県)	40	1 32.80
5.	望月 真実 (神奈川県)	40	2 34.26
6.	酒井 浩子 (愛媛県)	40	棄権
7.	清水 祐希 (岡山県)	40	7 41.94
8.	吉澤 晶子 (北海道)	45	6 40.14

6組		着順	時間
1.	長崎 有夏 (秋田県)	55	5 49.36
2.	水口絵里奈 (富山県)	50	6 49.51
3.	奥村 公恵 (北海道)	55	4 47.44
4.	畠山 悦美 (愛媛県)	55	2 42.13
5.	秋山 陽子 (神奈川県)	55	1 41.79
6.	大塚奈穂子 (愛媛県)	55	3 44.17
7.	柏木 志穂 (兵庫県)	50	棄権
8.	川田 笑子 (高知県)	55	棄権

11組		着順	時間
1.	宮本 紗佳 (三重県)	40	5 41.43
2.	末岡 真由 (広島県)	35	6 42.08
3.	森田 明香 (大分県)	35	3 36.55
4.	櫻井奈奈恵 (愛知県)	35	1 33.01
5.	中沢 春那 (兵庫県)	30	4 37.69
6.	豊島 葉子 (千葉県)	30	2 34.89
7.	松本 佳子 (山口県)	30	7 42.67
8.	山下 法子 (岡山県)	35	8 49.19

7組		着順	時間
1.	角部美々子 (東京都)	50	7 39.26
2.	愛知 智子 (東京都)	50	4 35.85
3.	城山 朋子 (千葉県)	50	3 35.67
4.	佐藤 美幸 (埼玉県)	50	1 34.07
5.	平野美穂子 (東京都)	50	2 35.55
6.	橋 映比子 (愛媛県)	50	6 38.97
7.	松村 勝子 (山口県)	50	8 39.44
8.	大内さおり (神奈川県)	50	5 37.83

12組		着順	時間
1.	家頭 望 (広島県)	25	6 33.77
2.	家頭 慈 (広島県)	30	5 33.30
3.	安積 菜耶 (兵庫県)	30	4 32.98
4.	手塚 理沙 (神奈川県)	30	1 31.95
5.	松川 実樹 (神奈川県)	30	2 32.53
6.	大島 京 (東京都)	30	3 32.67
7.	西久保菜穂 (東京都)	25	7 36.81
8.	林 みのり (兵庫県)	25	8 37.97

No. 15 女子 50m 背泳ぎ タイム決勝  
個人種目

		着順	時間
1 3組			
1. 田口 舞波	(沖 縄 )	25	4 35.59
2. 小西 陽奈	(熊 本/ホンダ )	25	3 34.35
3. 谷口 梨紗	(熊 本 )	25	OP 34.80
4. 田中 真央	(熊 本 )	25	1 31.70
5. 森 涼	(愛 知 )	25	2 33.29
6. 岩楯 美咲	(東 京 )	25	7 37.61
7. 甲斐 小浪	(神 奈川 )	25	6 36.36
8. 高橋 瑠佳	(神 奈川 )	25	5 35.67

		着順	時間
5組			
1. 芝 啓造	(広 島 )	60	8 38.51
2. 清水 照久	(東 京 )	60	7 36.95
3. 石井 隆一	(北 海 道 )	60	4 33.89
4. 谷川 正志	(埼 玉 )	60	2 31.88 大会新
5. 前峠 浩義	(広 島 )	60	1 31.53 大会新
6. 小林 太郎	(東 京 )	60	3 33.85
7. 前田 剛男	(福 井 )	60	5 36.64
8. 安部 幸男	(大 分 )	60	6 36.69

No. 16 男子 50m 背泳ぎ タイム決勝  
個人種目

		着順	時間
1組			
1.	( )		
2. 内海 義則	(岡 山 )	75	5 50.50
3. 坪井 晴人	(神 奈川 )	75	4 46.32
4. 金井 茂夫	(神 奈川 )	75	1 41.43
5. 兼崎 秀一	(山 口 )	75	2 44.64
6. 森 健治	(広 島 )	75	3 46.30
7. 関川 芳人	(新 潟 )	75	6 51.20
8.	( )		

		着順	時間
6組			
1.	( )		
2. 門 諭	(石 川 )	55	4 46.36
3. 石黒 洋志	(山 口 )	55	3 39.22
4. 島野 哲郎	(山 口 )	55	1 35.49
5. 伊藤 篤	(神 奈川 )	55	2 35.89
6. 岡田 啓一	(愛 媛 )	55	OP 47.72
7.	( )		
8.	( )		

		着順	時間
2組			
1. 加納 由隆	(愛 知 )	65	6 48.39
2. 加藤 肇	(愛 知 )	65	4 41.47
3. 菊地 郁雄	(島 根 )	70	3 40.14
4. 池田 和美	(神 奈川 )	70	1 36.73 大会新
5. 森 晴明	(静 岡 )	70	2 39.45
6. 岡本 栄二	(岡 山 )	65	5 42.38
7. 竹中 司朗	(兵 庫 )	70	7 50.20
8.	( )		

		着順	時間
7組			
1. 窪津 智久	(岡 山 )	55	6 36.48
2. 今野 泰樹	(広 島 )	55	4 33.04
3. 北川 武	(東 京 )	55	棄権
4. 東 修二	(愛 媛 )	55	1 30.65 大会新
5. 東 進二	(愛 媛 )	55	3 32.75
6. 大原 京勲	(大 阪 )	55	2 32.65
7. 中野 智章	(静 岡 )	55	5 34.55
8. 杉山 秀人	(神 奈川 )	55	7 38.20

		着順	時間
3組			
1. 山本 和彦	(兵 庫 )	65	6 37.52
2. 岩本 誠治	(福 岡 )	65	4 36.82
3. 阿部 浩一	(大 分 )	65	3 36.72
4. 渋谷 浩志	(岩 手 )	65	1 33.68 大会新
5. 増田 利之	(静 岡 )	65	5 37.46
6. 各務 勇喜	(東 京 )	65	2 36.30
7. 渡辺 功	(神 奈川 )	65	6 37.52
8. 戸越 清行	(兵 庫 )	65	8 39.11

		着順	時間
8組			
1. 依田 和史	(東 京 )	50	5 36.97
2. 山下 正芳	(三 重/百五銀 )	50	2 34.92
3. 富田 照光	(山 口 )	50	1 34.86
4. 渋谷 幸生	(静 岡/ハ'ｲㄥ )	50	3 35.01
5. 飯盛 久輝	(長 崎 )	50	4 35.45
6. 松本 勝己	(福 井 )	50	6 38.41
7. 岡村 勝重	(神 奈川 )	50	OP 38.06
8.	( )		

		着順	時間
4組			
1. 吉川 知之	(広 島 )	65	6 46.08
2. 木田 慎	(石 川 )	65	4 41.66
3. 窪田 博	(兵 庫 )	65	OP 41.62
4. 矢積 一真	(岡 山 )	60	1 39.35
5. 嶋田 和司	(香 川 )	60	2 39.92
6. 大西 好久	(香 川 )	60	3 40.20
7. 鬼頭 一隆	(千 葉 )	60	5 41.81
8. 奈良 了輔	(愛 知/岡崎通 )	60	7 47.41

		着順	時間
9組			
1. 角部 亮	(東 京 )	50	7 36.01
2. 中川 知志	(高 知 )	50	3 33.93
3. 向井 孝司	(神 奈川 )	50	2 33.81
4. 西野 毅	(北 海 道 )	50	1 32.06
5. 熊崎 昌幸	(長 野 )	50	4 34.07
6. 青木 誠	(愛 知 )	50	5 34.13
7. 井上 勝義	(北 海 道 )	50	6 34.29
8. 秋山 浩二	(神 奈川 )	50	OP 36.02

No. 16 男子 50m 背泳ぎ タイム決勝  
個人種目

				着順	時間
10組					棄権
1.	川畑 秀悟	(神奈川)	50		
2.	田窪 達	(神奈川)	50	5	30.96
3.	鶴丸 裕史	(岡山)	50	4	30.83
4.	糸井 紀	(岐阜)	50	1	28.80 MNR新
5.	松村 淳史	(山口)	50	2	30.16
6.	畠山 雅和	(千葉)	50	3	30.74
7.	森下 克史	(岡山)	50	6	32.49
8.	倉田 潤	(愛知)	50	7	35.98

				着順	時間
15組					
1.	松本 翔太	(高知)	35	7	32.27
2.	岳藤 翔	(長崎)	35	5	30.27
3.	平野 修也	(神奈川)	35	3	28.39
4.	河合 東人	(京都)	35	2	28.13
5.	田口 涼也	(千葉)	35	1	27.73
6.	井上 友喜	(広島)	35	4	29.10
7.	山内 大輔	(茨城)	30	6	30.86
8.	佐々木宏和	(広島)	35	8	34.55

				着順	時間
11組					
1.	安田健太郎	(茨城/日製)	45	5	34.87
2.	井上 克浩	(山口)	45	4	33.83
3.	近藤 弘法	(愛媛)	45	OP	34.09
4.	竹内 義夫	(山口)	45	1	30.35
5.	北浦 孝志	(奈良)	45	3	32.97
6.	植田 康平	(沖縄)	45	2	32.23
7.	土居原祥生	(兵庫)	45	6	37.05
8.	名木野晴暢	(大分)	45	7	40.00

				着順	時間
16組					
1.	西田 直史	(神奈川)	30	7	30.68
2.	手塚 祐樹	(神奈川)	30	4	29.57
3.	日高 郁弥	(佐賀)	30	2	28.47
4.	石川 和樹	(千葉)	30	1	27.66
5.	松尾 祐介	(岡山)	30	6	30.21
6.	平尾公利瑠	(兵庫)	30	5	29.97
7.	内山 和昭	(沖縄)	30	3	29.14
8.	山内 翔	(茨城)	30	8	30.96

				着順	時間
12組					
1.	竹中 太希	(兵庫)	45	7	31.33
2.	濱田耕太郎	(愛媛)	45	8	33.07
3.	本田健志郎	(千葉)	45	2	28.36
4.	金子 賢一	(埼玉)	45	1	28.01 大会新
5.	林 真也	(神奈川)	45	3	28.41
6.	大福 陽介	(愛媛)	45	4	29.76
7.	大矢 英人	(愛知)	45	5	30.12
8.	宮前 慶一	(埼玉)	40	6	30.61

				着順	時間
17組					
1.	中倉 雅敏	(愛知)	30	7	35.68
2.	北條 拓也	(広島)	25	6	34.44
3.	石原 駿	(広島)	30	5	33.51
4.	長谷 一輝	(千葉)	25	2	29.36
5.	谷口 広樹	(兵庫)	25	1	29.04
6.	重松 誠弥	(茨城/日製)	25	3	31.76
7.	森本 寛規	(岡山)	30	4	31.87
8.	山本 幸大	(愛知)	30		棄権

				着順	時間
13組					
1.	山口 浩平	(佐賀)	40	5	31.34
2.	田中地 剛	(広島)	40	8	32.19
3.	白木 翔	(神奈川)	40	3	30.17
4.	渡邊 直幸	(山形)	40	1	28.13
5.	久保 雄志	(茨城/日製)	45	2	29.52
6.	牛島 由貴	(大分)	40	4	30.61
7.	高見 智也	(奈良)	40	7	31.81
8.	山本 浩路	(兵庫)	40	6	31.61

				着順	時間
18組					
1.	佐竹 一凧	(奈良)	25	8	29.64
2.	権頭 聖河	(熊本)	25	6	28.84
3.	赤坂 健太	(神奈川)	25	2	28.40
4.	本橋 和也	(東京)	25	7	28.86
5.	小島 駿紀	(神奈川)	25	4	28.43
6.	玉井 勝是	(北海道)	25	3	28.41
7.	多田 映仁	(大分/FSC)	25	1	28.10 大会新
8.	渡邊 和生	(東京)	25	5	28.45

No. 17 女子 50m バタフライ タイム決勝  
個人種目

				着順	時間
14組					
1.	向後 雄太	(岐阜)	35	8	38.37
2.	加藤 昌之	(京都)	40	4	35.09
3.	小松 弘弥	(兵庫)	35	5	36.23
4.	浅利 友隆	(神奈川)	40	1	32.67
5.	所谷 建明	(兵庫)	40	2	33.10
6.	木村 将太	(兵庫)	35	3	35.03
7.	三宅 高弘	(北海道)	40	6	36.91
8.	吉澤 宏紀	(東京)	35	7	38.34

				着順	時間
1組					
1.	飯田 幸子	(広島)	70	5	48.72
2.	杉山智恵美	(広島)	70	OP	50.19
3.	佐藤 順子	(埼玉)	70	2	44.56
4.	下家佐江子	(広島)	70	3	44.80
5.	伊達由弥子	(千葉)	70	4	44.91
6.	河本木ノ実	(京都)	70	1	44.43
7.	幡野かおる	(神奈川)	70	6	50.26
8.	竹田 公美	(兵庫)	70	7	1:27.72

No. 17 女子 50m バタフライ タイム決勝  
個人種目

2組		着順	時間
1.	中小田千鶴子 (佐賀)	65	8 51.25
2.	岩本厚子 (兵庫)	65	3 41.89
3.	橋本和子 (愛媛)	65	5 45.15
4.	宇保敬子 (兵庫)	65	1 38.34
5.	梅田美由紀 (神奈川)	65	2 39.13
6.	松本真理子 (愛媛)	65	4 42.78
7.	守屋智子 (岡山)	65	6 47.40
8.	清水順子 (岡山)	65	7 48.69

7組		着順	時間
1.	長岐育子 (群馬)	45	7 34.62
2.	三浦直子 (大分)	45	4 33.33
3.	前川祐子 (山口)	45	2 31.87
4.	大木あい (広島)	45	1 31.33
5.	吉村華余 (神奈川)	45	3 31.89
6.	佐野亜衣 (静岡)	45	5 33.97
7.	松崎里美 (広島)	45	6 34.03
8.	井上有美子 (愛媛)	45	8 35.89

3組		着順	時間
1.	沼田葉子 (神奈川)	65	6 50.41
2.	辻美佐子 (京都)	60	4 43.67
3.	森本良子 (兵庫)	60	3 36.99
4.	只信ルミ子 (愛媛)	60	1 33.57 大会新
5.	江波久美子 (神奈川)	60	2 35.50
6.	鈴木里美 (東京)	60	棄権
7.	引地敏恵 (北海道)	60	5 44.33
8.	小山由美子 (広島)	65	7 1:02.39

8組		着順	時間
1.	宮本紗佳 (三重)	40	6 40.79
2.	森田知美 (東京)	40	5 37.83
3.	豊岡二美恵 (熊本/ホンダ)	40	棄権
4.	齊藤かおり (秋田)	40	2 32.81
5.	三船百合絵 (神奈川)	40	1 32.60
6.	齋藤千華子 (東京)	45	4 37.09
7.	大野由紀子 (岡山)	45	3 35.96
8.	鳥本和美 (兵庫)	45	7 42.24

4組		着順	時間
1.	灘井美穂 (兵庫)	60	3 40.33
2.	畠山悦美 (愛媛)	55	4 40.90
3.	長倉祥子 (東京)	55	6 41.80
4.	橋本美香 (山口)	55	1 36.01
5.	秋山陽子 (神奈川)	55	2 38.15
6.	伊与田千暁 (兵庫)	55	7 42.23
7.	藤澤京子 (愛媛)	55	5 41.39
8.	中道和恵 (山口)	55	8 48.81

9組		着順	時間
1.	星野理美 (神奈川)	35	6 34.67
2.	飯塚智子 (神奈川)	40	5 32.73
3.	打越雅美 (兵庫)	35	棄権
4.	粟津睦美 (愛知)	40	1 30.12
5.	次藤愛 (千葉)	35	3 31.24
6.	青木梨緒 (千葉)	35	2 30.81
7.	岡上菜々子 (大分)	35	4 31.91
8.	仲田真実 (東京)	35	7 38.35

5組		着順	時間
1.	河野香里 (広島)	50	7 36.31
2.	植村多美 (香川)	50	5 32.63
3.	日景みちよ (埼玉)	55	3 32.18 大会新
4.	福井みちの (京都)	50	2 31.76
5.	池田百合子 (神奈川)	50	1 31.44
6.	城山朋子 (千葉)	50	4 32.53
7.	滝澤裕美 (東京)	55	6 34.60
8.	常石晶子 (高知)	50	8 37.34

10組		着順	時間
1.	横山史織 (北海道)	30	7 32.29
2.	家頭慈 (広島)	30	2 30.31
3.	上野伶実 (神奈川)	30	4 30.77
4.	松川実樹 (神奈川)	30	1 29.67
5.	栃原愛弓 (熊本)	30	3 30.67
6.	松原万里乃 (兵庫)	30	6 31.08
7.	福本由紀 (広島)	30	5 31.07
8.	中谷貴菜 (京都)	30	8 33.73

6組		着順	時間
1.	谷口尚美 (広島)	45	OP 1:22.26
2.	高田政代 (兵庫)	50	4 41.55
3.	角部美々子 (東京)	50	2 40.40
4.	花房典代 (広島)	50	1 37.42
5.	福島夕子 (神奈川)	50	3 40.55
6.	山根美絵子 (岡山)	50	5 46.24
7.	平井秋穂 (東京)	50	6 47.85
8.	萩原智子 (神奈川)	50	OP 1:16.20

11組		着順	時間
1.	天野静楓 (東京)	25	7 33.44
2.	岩元由奈 (北海道)	25	6 31.64
3.	續琴音 (兵庫)	25	4 30.69
4.	福田瞳 (兵庫)	25	1 28.73
5.	角田桃香 (神奈川)	25	2 29.53
6.	和賀知実 (北海道)	25	3 30.54
7.	中嶋紗也果 (福井)	25	5 31.42
8.	秋葉奈那美 (茨城/日製)	30	8 38.44

No. 18 男子 50m バタフライ タイム決勝  
個人種目

1組		着順	時間
1.	( )		
2.	佐藤 賢二 (新潟)	75	5 41.16
3.	熊谷 治 (愛媛)	75	3 37.39
4.	仲松 賢二 (大分)	75	2 36.46
5.	石田 人志 (広島)	75	1 36.31
6.	豊田 伸一 (静岡)	75	4 39.20
7.	小河 純吉 (神奈川)	75	失格
8.	( )		

6組		着順	時間
1.	玉置 哲明 (兵庫)	60	OP 38.58
2.	安原 朋彦 (岡山)	55	1 32.05
3.	上田 重則 (大阪)	55	6 36.14
4.	小林 太郎 (東京)	60	2 32.17
5.	引地 裕二 (北海道)	60	3 32.59
6.	谷口 裕亮 (愛媛)	60	棄権
7.	矢積 一真 (岡山)	60	5 35.95
8.	吉田 和史 (兵庫)	60	4 35.64

2組		着順	時間
1.	( )		
2.	山本 健造 (広島)	70	6 42.70
3.	川田 英規 (香川)	70	3 40.35
4.	梁川 恵一 (和歌山)	70	1 32.31 大会新
5.	長棟 和幸 (大阪)	70	2 33.44
6.	人瀬 昭一 (和歌山)	70	5 42.60
7.	加須屋 勲 (石川)	70	4 42.51
8.	( )		

7組		着順	時間
1.	原田 茂幸 (福井)	55	6 32.34
2.	藤原日出和 (大分)	55	4 32.18
3.	荒川 秀明 (岩手)	55	1 30.63
4.	川本喜一郎 (兵庫)	55	2 31.10
5.	武内 教幸 (香川)	55	7 32.54
6.	小川 仁 (福岡)	55	3 31.20
7.	高橋 修一 (岡山)	55	5 32.28
8.	岩本 健一 (愛媛)	55	8 34.84

3組		着順	時間
1.	和田 收 (広島)	65	7 35.24
2.	三宅 昌彦 (石川)	65	5 34.22
3.	北島 幸典 (埼玉)	65	2 32.12
4.	鍵田 誠一 (東京)	65	1 32.04
5.	是永 肇 (静岡)	65	棄権
6.	後藤喜代孝 (大分)	65	3 32.81
7.	今村 弘幸 (神奈川)	65	4 33.50
8.	山本 慎一 (兵庫)	65	6 34.90

8組		着順	時間
1.	忠平 真人 (神奈川)	55	8 30.90
2.	戸川 義光 (神奈川)	55	5 29.35
3.	東 修二 (愛媛)	55	3 28.54
4.	中馬 東彦 (熊本)	55	6 30.28
5.	山川 一彦 (京都)	55	1 28.09
6.	武田 聡 (山形)	55	4 28.79
7.	前田 明 (鹿児島)	55	2 28.14
8.	辻 学 (福岡)	55	7 30.54

4組		着順	時間
1.	増田 巨房 (愛媛)	65	5 38.32
2.	渡邊 豊之 (香川)	65	6 39.43
3.	植田 静雄 (千葉)	65	棄権
4.	田中 直美 (北海道)	65	1 36.58
5.	山村 良一 (神奈川)	65	4 37.96
6.	花田 勝則 (兵庫)	60	2 37.73
7.	黒岩 博幸 (佐賀)	65	3 37.76
8.	( )		

9組		着順	時間
1.	後藤 潤一 (愛媛)	55	OP 40.07
2.	大原 京勲 (大阪)	55	棄権
3.	土橋 知史 (徳島)	55	3 36.43
4.	樋口 崇 (広島)	50	1 32.57
5.	窪田 博年 (愛媛)	50	2 33.15
6.	足立 直人 (大阪)	55	棄権
7.	小林 弘幸 (兵庫)	55	棄権
8.	庄司 正弘 (島根)	50	4 48.69

5組		着順	時間
1.	山川 洋一 (神奈川)	60	8 32.58
2.	田辺 英幸 (高知)	60	4 31.00
3.	今井正太郎 (群馬)	60	3 30.80
4.	前峠 浩義 (広島)	60	1 29.77 大会新
5.	伊藤 和宏 (岐阜)	60	2 30.22
6.	中塩 浩之 (京都)	60	5 31.18
7.	坂田 一晃 (東京)	60	6 31.50
8.	田川 重信 (広島)	60	7 32.20

10組		着順	時間
1.	森下 克史 (岡山)	50	3 31.53
2.	飯盛 久輝 (長崎)	50	2 31.29
3.	秋山 浩二 (神奈川)	50	OP 30.85
4.	古根 大真 (愛知)	50	1 30.11
5.	水野 知 (愛媛)	50	OP 33.44
6.	藤原 淳一 (愛媛)	50	6 33.13
7.	樋口 貴大 (群馬)	50	4 31.72
8.	薄井 茂之 (埼玉)	50	5 32.82

No. 18 男子 50m バタフライ タイム決勝  
個人種目

				着順	時間
1.	神田 敏克	(東京)	)	50	3 28.67
2.	谷井 啓一	(京都)	)	50	5 29.18
3.	萱沼 勝彦	(埼玉)	)	50	4 29.16
4.	池田 正輝	(神奈川)	)	50	1 26.93
5.	古賀 武文	(神奈川)	)	50	2 27.06
6.	高尾 光一	(広島)	)	50	6 29.19
7.	平井 隆誠	(奈良)	)	50	7 29.49
8.	西野 毅	(北海道)	)	50	8 30.07

				着順	時間
1.	我妻 昂	(神奈川)	)	35	6 27.83
2.	前峠 寛和	(広島)	)	35	0P 26.84
3.	細川 賢悟	(茨城)	)	35	4 27.42
4.	伊藤 達也	(埼玉)	)	35	1 25.40
5.	坂口 征司	(広島)	)	35	2 26.02
6.	井上 友喜	(広島)	)	35	3 26.44
7.	金光 康祐	(愛知)	)	35	5 27.75
8.	橋原 圭哉	(広島)	)	35	0P 28.19

				着順	時間
1.	越智 良平	(神奈川)	)	45	7 32.84
2.	沼口 龍成	(山口)	)	45	4 30.64
3.	橋本 聡	(大阪)	)	50	2 29.65
4.	倉田 潤	(愛知)	)	50	1 29.08
5.	小栗 陽介	(岐阜/ミツロ)	)	45	3 29.67
6.	角部 亮	(東京)	)	50	5 30.65
7.	高橋 友浩	(東京)	)	45	6 31.30
8.	甲矢 武	(京都)	)	45	8 39.19

				着順	時間
1.	坂梨 智将	(大分/大分市)	)	35	6 29.13
2.	大西 卓哉	(愛媛)	)	35	3 28.13
3.	番土 達矢	(三重)	)	35	1 27.48
4.	前峠 信久	(広島)	)	30	棄権
5.	森本 寛規	(岡山)	)	30	2 28.08
6.	岳藤 翔	(長崎)	)	35	7 29.25
7.	稲森 昭典	(兵庫)	)	35	5 29.07
8.	荒木 光介	(静岡)	)	35	4 28.73

				着順	時間
1.	井上 克浩	(山口)	)	45	7 31.33
2.	山岸 孝吏	(福井)	)	45	4 28.68
3.	大木 悟	(広島)	)	45	2 28.31
4.	櫻井 宏樹	(愛知)	)	45	1 26.42
5.	小林 卓哉	(神奈川)	)	45	2 28.31
6.	今松 泰紀	(愛知)	)	45	5 28.71
7.	東 淳一郎	(広島)	)	45	失格
8.	濱岡 孝史	(大阪)	)	45	6 29.11

				着順	時間
1.	菅原 洋人	(北海道)	)	30	4 26.00
2.	石川 和樹	(千葉)	)	30	3 25.92
3.	田中 優光	(佐賀)	)	30	1 25.70
4.	矢野 尊彦	(兵庫)	)	30	2 25.82
5.	太田 佳吾	(神奈川)	)	30	5 26.10
6.	三浦 拓真	(神奈川)	)	30	6 26.25
7.	関根 正敏	(神奈川)	)	30	0P 26.45
8.	三瓶 雄司	(千葉)	)	30	7 26.93

				着順	時間
1.	佐々木 克幸	(千葉)	)	40	7 32.26
2.	筒井 良明	(愛媛)	)	40	5 28.67
3.	本間 義基	(愛媛)	)	40	2 27.10
4.	今西 明	(神奈川)	)	40	1 26.62
5.	鈴木 謙太郎	(東京)	)	40	3 27.19
6.	田中 宏治	(神奈川)	)	40	0P 28.32
7.	白木 翔	(神奈川)	)	40	4 27.22
8.	粟津 慎一	(愛知)	)	40	6 28.89

				着順	時間
1.	丹羽 陽太	(愛知)	)	30	5 31.52
2.	内山 和昭	(沖縄)	)	30	1 26.31
3.	中村 允人	(山形)	)	30	2 28.49
4.	西田 直史	(神奈川)	)	30	0P 28.19
5.	平尾 公利瑠	(兵庫)	)	30	3 28.50
6.	藤井 拓郎	(山口)	)	30	4 29.47
7.	大西 恭平	(京都)	)	30	6 32.67
8.	栗田 龍征	(愛媛)	)	25	0P 33.66

				着順	時間
1.	藤川 尚弥	(神奈川)	)	35	7 32.38
2.	田中 大輔	(宮崎)	)	35	5 30.53
3.	川口 雅澄	(三重/百五銀)	)	35	2 29.34
4.	佐藤 公彦	(大分)	)	35	1 28.16
5.	足立 崇勝	(広島)	)	35	0P 29.32
6.	大竹 昌信	(茨城)	)	35	4 29.74
7.	脇田 英幸	(兵庫)	)	35	3 29.65
8.	井原 誉文	(和歌山)	)	40	6 31.86

				着順	時間
1.	宮永 貴央	(兵庫)	)	25	0P 31.36
2.	伊藤 大地	(兵庫)	)	25	0P 31.98
3.	中村 駿	(広島)	)	25	0P 29.61
4.	石風 呂 聖	(愛媛)	)	25	1 27.81
5.	藤井 翔麻	(滋賀)	)	25	2 29.17
6.	金丸 淳	(兵庫)	)	25	3 29.94
7.	山本 雅晶	(兵庫)	)	25	4 30.28
8.	杉山 佳祐	(北海道)	)	25	5 30.45

No. 18 男子 50m バタフライ タイム決勝  
個人種目

		着順	時間
2 1 組			
1.	澄川 祐輔 (愛媛)	25	OP 28.84
2.	山崎 翼 (広島)	25	1 25.72
3.	船津 宏樹 (茨城/日製)	25	3 26.15
4.	新谷 大河 (愛知)	25	4 26.64
5.	千葉 洸生 (東京)	25	2 25.99
6.	蘭 雄大 (京都/NSSC)	25	5 27.15
7.	原口 柊斗 (千葉)	25	6 27.33
8.	原井 隆守 (千葉)	25	7 28.07

		着順	時間
4 組			
1.	田中 明美 (北海道)	65	6 51.81
2.	岡本 展代 (佐賀)	60	2 48.09
3.	柏原みゆき (愛媛)	60	5 50.45
4.	林 紀子 (香川)	60	1 44.65
5.	吉川 君枝 (高知)	60	4 49.98
6.	高畑 美保 (愛媛)	60	3 49.13
7.	中村 憲子 (埼玉)	60	7 57.78
8.	吉澤 澄子 (神奈川)	60	8 58.14

		着順	時間
2 2 組			
1.	平野 暖 (愛媛)	25	7 27.50
2.	小暮 友都 (滋賀)	25	3 25.87
3.	山川 凱 (京都)	25	5 26.30
4.	市川 光太 (茨城/日製)	25	棄権
5.	長尾 郁哉 (大分/泳樹会)	25	1 24.84
6.	小島 駿紀 (神奈川)	25	4 25.91
7.	平田 隆一 (広島)	25	2 25.37
8.	細野 竜一 (神奈川)	25	6 26.32

		着順	時間
5 組			
1.	藤澤 京子 (愛媛)	55	7 51.08
2.	近藤志津世 (東京)	60	5 47.75
3.	石井 穂美 (千葉)	60	3 45.32
4.	桑野 美佐 (神奈川)	60	1 41.91
5.	石井 真美 (埼玉)	60	2 45.05
6.	中村 郁子 (山口)	60	4 46.14
7.	田辺 純子 (岡山)	60	6 49.13
8.	小林 直美 (兵庫)	55	OP 50.93

No. 19 女子 50m 平泳ぎ タイム決勝  
個人種目

		着順	時間
1 組			
1.	( )		
2.	宮西 幸子 (愛媛)	75	5 1:00.10
3.	吉尾チイ子 (神奈川)	75	3 53.85
4.	尾形真知子 (広島)	75	1 48.74 大会新
5.	渡部みさを (神奈川)	75	2 52.59
6.	滋野 好子 (群馬)	75	4 56.47
7.	( )		
8.	( )		

		着順	時間
6 組			
1.	川島 帆波 (兵庫)	55	6 46.63
2.	大久保郁子 (埼玉)	55	5 44.08
3.	長倉 祥子 (東京)	55	失格
4.	尾藤 柴野 (静岡)	55	1 37.70 大会新
5.	宮本 知枝 (福岡)	55	2 39.58
6.	川島 真里 (千葉)	55	3 43.50
7.	牧野 浩美 (兵庫)	55	4 43.98
8.	紀伊 由佳 (三重)	55	7 49.27

		着順	時間
2 組			
1.	安達ゆかり (大阪)	65	7 1:05.02
2.	中井 純子 (香川)	65	4 53.37
3.	松本 純江 (広島)	70	2 51.88
4.	河本木ノ実 (京都)	70	1 49.96
5.	田中 洋子 (神奈川)	70	5 54.76
6.	盛田 啓公 (北海道)	70	3 52.75
7.	武田 奈並 (愛媛)	65	6 1:00.30
8.	山崎 静子 (富山)	70	8 1:07.90

		着順	時間
7 組			
1.	林 さなえ (兵庫)	55	OP 51.72
2.	岸本 三恵 (島根)	50	3 48.11
3.	久保 里美 (香川)	50	1 44.21
4.	三好真里子 (愛媛)	50	OP 46.04
5.	清田 綾子 (大阪)	50	2 46.74
6.	梶原 亜希 (兵庫)	50	OP 49.72
7.	水口絵里奈 (富山)	50	4 56.04
8.	栗原 佳代 (島根)	55	5 58.15

		着順	時間
3 組			
1.	一木真美子 (神奈川)	65	6 48.41
2.	後藤 弘美 (三重)	65	8 51.29
3.	松本真理子 (愛媛)	65	7 48.81
4.	湯浅美江子 (千葉)	65	1 43.61
5.	吉田 幸子 (山口)	65	2 44.94
6.	横山 桂子 (広島)	65	5 48.06
7.	高畑 政代 (兵庫)	65	4 47.54
8.	田中千代実 (東京)	65	3 46.24

		着順	時間
8 組			
1.	桑村 静香 (愛媛)	50	5 42.82
2.	黒坂美紀子 (兵庫)	50	6 43.42
3.	大高 裕子 (香川)	50	2 41.18
4.	三浦 彩華 (神奈川)	50	1 38.47
5.	二神 愛 (愛媛)	50	3 41.96
6.	高橋 澄枝 (埼玉)	50	4 42.45
7.	池田亜希子 (広島)	50	棄権
8.	堀 裕子 (千葉)	50	7 44.15

No. 19 女子 50m 平泳ぎ タイム決勝  
個人種目

			着順	時間	
9組					
1.	菅原 美香	(北海道)	45	4	43.52
2.	飛塚ちとせ	(山形)	45	5	43.63
3.	西野 博子	(富山)	50	3	43.20
4.	草野めぐみ	(東京)	50	1	42.10
5.	生瀬 優子	(兵庫)	50	2	43.13
6.	広瀬百合香	(神奈川)	50	6	44.36
7.	上田 有紀	(千葉)	45	7	46.56
8.	横原千恵子	(兵庫)	45	8	47.29

			着順	時間	
10組					
1.	山本 雅子	(兵庫)	45	8	44.61
2.	平野 晴子	(東京)	45	4	40.61
3.	伊藤 瑠美	(茨城/日製)	45	3	38.82
4.	蛭川 紗月	(神奈川)	45	1	37.37 大会新
5.	尾形 蘭	(埼玉)	45	2	37.80
6.	辻 真美	(沖縄)	45	5	40.65
7.	西上 裕子	(東京)	45	6	42.44
8.	櫻井理恵子	(千葉)	45	7	44.60

			着順	時間	
11組					
1.	中野ユカリ	(千葉)	35	6	43.91
2.	清水 祐希	(岡山)	40	7	44.84
3.	松村 有季	(鹿児島)	35		棄権
4.	蒔田 真弓	(福岡)	35	1	36.96
5.	井出 香那	(沖縄)	40	3	40.18
6.	永沼 文	(神奈川)	40	2	39.26
7.	平山 愛	(神奈川)	35	4	42.55
8.	小野 信子	(千葉)	35	5	42.92

			着順	時間	
12組					
1.	林 未寿穂	(大阪)	30	6	38.86
2.	政井 奈緒	(茨城/霞ヶ浦S)	30	4	38.35
3.	関谷 唯	(千葉)	30	3	38.04
4.	菊地 智	(神奈川)	30	1	33.74 大会新
5.	橋原祐美子	(広島)	30	2	36.43
6.	林 香理	(京都)	30	5	38.64
7.	村上 彩子	(兵庫)	30	8	41.69
8.	澤田 萌未	(奈良)	30	7	41.16

			着順	時間	
13組					
1.	三浦 美優	(神奈川)	25	7	44.70
2.	高橋 晴香	(北海道)	25	4	39.55
3.	池田 美葉	(兵庫)	25	3	35.82 大会新
4.	鶴田こころ	(佐賀)	25	2	35.46 大会新
5.	田口そよ風	(神奈川)	25	1	35.45 大会新
6.	岩元 由奈	(北海道)	25	5	39.67
7.	岩見 千明	(山口)	25	6	43.46
8.		( )			

No. 20 男子 50m 平泳ぎ タイム決勝  
個人種目

			着順	時間	
1組					
1.	宇都宮繁秋	(愛媛)	75	6	48.09
2.	竹内 明文	(岡山)	75	4	46.75
3.	安藤 正信	(神奈川)	75	5	47.03
4.	藤井 利晴	(富山)	75	1	38.19 大会新
5.	岡崎 政更	(千葉)	75	2	42.75
6.	林 敏	(山口)	75	3	46.40
7.	坪井 晴人	(神奈川)	75	7	51.07
8.	森川 昇	(三重)	75	8	51.39

			着順	時間	
2組					
1.		( )			
2.	村田 善紀	(兵庫)	65	OP	49.22
3.	高塚 哲治	(岡山)	65		棄権
4.	田中 健二	(山口)	70	1	38.98
5.	北島 明生	(神奈川)	70	4	52.64
6.	常田 義弘	(大阪)	70	2	46.11
7.	武居 正則	(神奈川)	65	3	49.32
8.		( )			

			着順	時間	
3組					
1.	幡井富二夫	(愛媛)	65	7	40.45
2.	清水甚一郎	(岡山)	65	6	40.15
3.	田中 克己	(岡山)	65	5	39.93
4.	織田 秀正	(大分)	65	1	38.03
5.	常岡 靖文	(兵庫)	65	2	38.54
6.	関原 敏伸	(兵庫)	65	4	39.77
7.	山上 登司	(愛知)	65	8	40.90
8.	林 茂登司	(愛知/岡崎通)	65	3	39.40

			着順	時間	
4組					
1.		( )			
2.	太田 裕介	(岡山)	60	4	43.57
3.	水畑 博	(岡山)	65	OP	43.37
4.	塚本 修平	(愛媛)	65	1	38.81
5.	宮原 明久	(広島)	60	3	41.87
6.	吉田 悟	(兵庫)	60	2	40.50
7.	二野下雄二	(広島)	65	5	45.82
8.		( )			

			着順	時間	
5組					
1.	嶋田 和司	(香川)	60	6	39.70
2.	良知 浩	(静岡)	60	5	38.77
3.	伊達 和昌	(香川)	60	2	35.08
4.	橋本 秀行	(千葉)	60	1	33.68 大会新
5.	大槻 正明	(東京)	60	3	35.58
6.	鳴嶋 康雄	(神奈川)	60	4	37.62
7.	浅見 公幸	(埼玉)	60	7	40.27
8.	西尾 猛治	(広島)	60	8	40.44

No. 20 男子 50m 平泳ぎ タイム決勝  
個人種目

6組				着順	時間
1.	佐藤 正芳	(静岡)	岡	) 60	7 41.05
2.	中村 徹	(神奈川)	川	) 55	6 39.11
3.	前田 明	(鹿児島)	島	) 55	1 35.02
4.	松田 和彦	(兵庫)	庫	) 55	4 37.07
5.	稲吉 正浩	(愛知)	知	) 55	3 36.89
6.	佐々木邦明	(神奈川)	川	) 55	2 36.56
7.	加藤 嘉一	(兵庫)	庫	) 55	5 37.21
8.	佐々木嘉彦	(愛媛)	媛	) 60	8 41.63

1 1組				着順	時間	
1.	宮本 千尋	(広島)	島	) 45	7 35.33	
2.	神谷 隼人	(静岡)	岡/バ <sup>ン</sup> 功	) 45	5 33.73	
3.	藤田 成秋	(埼玉)	玉	) 45	3 31.38	
4.	小嶋 健司	(岐阜)	阜/ミツウ	口	) 45	1 31.17
5.	岡本 卓也	(千葉)	葉	) 45	2 31.28	
6.	大福 陽介	(愛媛)	媛	) 45	4 31.50	
7.	坂谷 竜史	(東京)	京	) 45	8 35.35	
8.	森 栄二	(愛媛)	媛	) 45	6 34.34	

7組				着順	時間
1.	堀井 俊宏	(静岡)	岡/バ <sup>ン</sup> 功	) 55	棄権
2.	操本 隆紀	(和歌山)	山	) 50	4 33.71
3.	平野 貢	(愛知)	知	) 55	2 32.17
4.	小野寺 誠	(千葉)	葉	) 55	1 32.02
5.	森本 一	(京都)	都	) 55	3 33.47
6.	久米 康一	(愛知)	知	) 50	5 34.15
7.	堂園 健一	(東京)	京	) 55	7 35.06
8.	酒井 貞之	(石川)	川	) 55	6 34.83

1 2組				着順	時間
1.	田尻 大吾	(沖縄)	縄	) 45	7 40.31
2.	今橋 真一	(茨城)	城/日製	) 45	4 38.18
3.	免田 英郎	(熊本)	本	) 45	3 37.94
4.	上水流 孝彰	(神奈川)	川	) 45	1 35.94
5.	金田 雅也	(岡山)	山	) 40	2 36.21
6.	花井 宏祐	(兵庫)	庫	) 45	5 39.63
7.	高村 昌広	(茨城)	城/日製	) 45	6 40.00
8.		( )		)	

8組				着順	時間
1.	松下 英幸	(香川)	川	) 50	6 49.26
2.	島田 満	(茨城)	城	) 50	4 44.52
3.	山本 将史	(愛媛)	媛	) 50	2 39.99
4.	山口 学功	(神奈川)	川	) 50	1 36.67
5.	渡邊 勝也	(東京)	京	) 50	OP 38.70
6.	石田 信也	(岡山)	山	) 50	3 41.20
7.	星屋 誠	(山口)	口	) 50	5 44.74
8.	公文 一英	(神奈川)	川	) 50	OP 46.74

1 3組				着順	時間
1.	川井 一輝	(和歌山)	山	) 40	5 35.15
2.	古茂田 修一	(愛媛)	媛	) 40	7 35.44
3.	武市 昌輝	(三重)	重/百五銀	) 40	4 34.72
4.	齋藤 裕一	(千葉)	葉	) 40	3 34.62
5.	濱口 福太郎	(茨城)	城	) 40	2 34.45
6.	浅利 友隆	(神奈川)	川	) 40	1 33.62
7.	野田 剛史	(奈良)	良	) 40	8 37.06
8.	所谷 建明	(兵庫)	庫	) 40	6 35.38

9組				着順	時間
1.	岩崎 英俊	(福井)	井	) 50	7 38.12
2.	新濱 秀樹	(千葉)	葉	) 50	3 35.15
3.	山田 貴博	(京都)	都	) 50	6 37.64
4.	吉川 大悟	(岡山)	山	) 50	1 34.50
5.	深水 恭太郎	(愛媛)	媛	) 50	4 35.62
6.	樋口 貴大	(群馬)	馬	) 50	5 35.78
7.	唐澤 隆	(埼玉)	玉	) 50	2 34.67
8.	岡村 勝重	(神奈川)	川	) 50	OP 37.02

1 4組				着順	時間
1.	内田 裕希	(千葉)	葉	) 40	8 33.05
2.	安井 拓哉	(広島)	島	) 40	6 32.75
3.	齋藤 利樹	(山形)	形	) 40	4 31.60
4.	山本 尚志	(兵庫)	庫	) 40	1 30.55
5.	柄谷 佑樹	(神奈川)	川	) 40	2 30.89
6.	末松 一彦	(大分)	分/大分市	) 40	3 31.29
7.	岩下 真三	(東京)	京	) 40	5 32.67
8.	益子 勇也	(埼玉)	玉	) 40	7 32.76

1 0組				着順	時間
1.	笠置 健之	(東京)	京	) 50	6 33.54
2.	菅江 毅	(東京)	京	) 50	棄権
3.	津久井 健一郎	(東京)	京	) 50	5 33.33
4.	東郷 英章	(神奈川)	川	) 50	1 30.65
5.	小森 康弘	(千葉)	葉	) 50	2 31.75
6.	八木乃 恵留	(兵庫)	庫	) 50	3 32.43
7.	柄谷 和哉	(岩手)	手	) 50	4 32.86
8.	山内 康寛	(兵庫)	庫	) 50	7 34.06

1 5組				着順	時間
1.	向後 雄太	(岐阜)	阜	) 35	6 39.46
2.	門田 紘	(愛媛)	媛	) 35	4 34.48
3.	山下 裕右	(兵庫)	庫	) 35	3 33.85
4.	佐藤 武史	(千葉)	葉	) 35	1 32.64
5.	柳田 竜大	(埼玉)	玉	) 35	2 32.95
6.	木村 将太	(兵庫)	庫	) 35	OP 34.22
7.	船田 広明	(茨城)	城/日製	) 35	5 35.71
8.	森田 竜一	(東京)	京	) 35	棄権

No. 20 男子 50m 平泳ぎ タイム決勝  
個人種目

			着順	時間
1 6組				
1.	水野 雄介	(愛知)	35	棄権
2.	永山 暁啓	(山口)	5	31.23
3.	豊留 新平	(兵庫)	6	31.34
4.	川内 勇輝	(広島)	1	30.14
5.	石木 陽大	(滋賀)	3	30.85
6.	菅野 恭平	(埼玉)	2	30.42
7.	平野 修也	(神奈川)	4	31.12
8.	西桶友一朗	(兵庫)	35	棄権

			着順	時間
2組				
1.	平本真由美	(千葉)	70	3 37.39
2.	飯田 幸子	(広島)	70	5 37.78
3.	下家佐江子	(広島)	70	4 37.43
4.	刈谷 淳子	(高知)	70	2 36.34
5.	堤 初恵	(高知)	70	1 35.70
6.	渡辺眞智子	(神奈川)	70	6 38.54
7.	浅海 弥生	(愛媛)	70	7 39.30
8.	杉山智恵美	(広島)	70	0P 38.10

			着順	時間
1 7組				
1.	中川 拓弥	(愛知)	30	7 36.86
2.	森本 瑞樹	(岡山)	30	5 32.04
3.	比嘉 善哉	(沖縄)	30	3 31.68
4.	島 尚輝	(岡山)	30	2 30.24
5.	山田 裕也	(千葉)	30	1 29.89
6.	堀池 一玖	(京都)	30	4 31.69
7.	清野 裕紀	(山形)	30	6 32.67
8.	山本 幸大	(愛知)	30	棄権

			着順	時間
3組				
1.	宮内さよ子	(愛媛)	65	0P 40.32
2.	田中 洋子	(神奈川)	70	0P 39.53
3.	小椋 明美	(愛媛)	70	3 39.21
4.	橋本真由美	(愛媛)	65	2 37.49
5.	紙尾 京子	(石川)	65	1 37.23
6.	内海希代子	(兵庫)	65	0P 38.49
7.	小林 寛美	(埼玉)	65	5 40.03
8.	橋本 和子	(愛媛)	65	4 39.88

			着順	時間
1 8組				
1.		( )		
2.	岩本 陽	(愛媛)	25	3 34.31
3.	谷戸 圭佑	(兵庫)	25	5 35.95
4.	野崎 月龍	(京都)	25	0P 32.42
5.	小野瀬圭祐	(茨城)	25	2 32.79
6.	常陸 紫遠	(岡山)	25	1 32.40
7.	川田 晃平	(茨城/日製)	25	4 35.66
8.		( )		

			着順	時間
4組				
1.	五十嵐美津代	(群馬)	65	3 35.40
2.	田中 明美	(北海道)	65	6 36.38
3.	千田 澄江	(愛知)	65	4 35.53
4.	石橋 直美	(兵庫)	65	1 34.71
5.	松村和香子	(兵庫)	65	2 34.98
6.	小笠原由紀	(高知)	65	5 36.11
7.	田中 順子	(岡山)	65	8 36.77
8.	中小田千鶴子	(佐賀)	65	7 36.65

			着順	時間
1 9組				
1.	千葉 洸生	(東京)	25	7 33.14
2.	原井 隆守	(千葉)	25	5 31.54
3.	平岡 太一	(京都)	25	4 30.69
4.	石黒 莞大	(千葉)	25	1 29.09
5.	浅井 拓実	(大分/泳樹会)	25	1 29.09
6.	藤後 翼	(京都/NSSC)	25	3 30.28
7.	吉田 穩生	(静岡)	25	6 32.61
8.	片岡健太郎	(東京/Style1)	25	8 33.59

			着順	時間
5組				
1.	小川 真子	(愛媛)	65	0P 40.15
2.	鎌倉 里美	(香川)	65	3 41.37
3.	玉井由美子	(愛媛)	60	0P 48.12
4.	池澤美夕紀	(高知)	60	1 37.83
5.	中井 純子	(香川)	65	2 39.97
6.	寺村 和代	(愛媛)	60	5 43.78
7.	石川 恵美	(埼玉)	60	4 41.77
8.	小野恵美子	(埼玉)	60	0P 42.92

No. 21 女子 50m 自由形 タイム決勝  
個人種目

			着順	時間
1組				
1.	楞野 信子	(兵庫)	75	5 53.65
2.	竹田 公美	(兵庫)	70	7 1:07.58
3.	河合 英子	(京都)	70	2 42.06
4.	小山 由美	(神奈川)	70	1 38.57
5.	山口 京子	(神奈川)	75	4 42.82
6.	青木 栄子	(愛媛)	75	3 42.63
7.	織田久美子	(愛媛)	75	6 54.29
8.		( )		

			着順	時間
6組				
1.	鈴木 里美	(東京)	60	棄権
2.	辻 美佐子	(京都)	60	3 35.97
3.	早津 恵子	(埼玉)	60	棄権
4.	森本 良子	(兵庫)	60	1 33.70
5.	鈴木 公美	(長野)	60	2 35.81
6.	引地 敏恵	(北海道)	60	棄権
7.	向井 良恵	(兵庫)	60	0P 36.68
8.	堀 正子	(岡山)	60	4 36.38

No. 21 女子 50m 自由形 タイム決勝  
個人種目

			着順	時間
7組				
1.	中塚 志保	(岡山)	60	7 34.98
2.	表 淳子	(石川)	60	6 33.69
3.	江波久美子	(神奈川)	60	3 31.60
4.	前峠 和江	(広島)	60	1 30.60
5.	米加田 愛	(熊本)	60	2 31.54
6.	只信ルミ子	(愛媛)	60	4 32.02
7.	下門 淳子	(千葉)	60	5 32.95
8.	石井菜穂美	(千葉)	60	8 37.06

			着順	時間
12組				
1.	大川 晴美	(兵庫)	50	4 34.29
2.	白井 晴美	(山口)	50	7 35.08
3.	花房 典代	(広島)	50	2 33.61
4.	二神 愛	(愛媛)	50	0P 34.18
5.	北埜早希子	(愛知)	50	3 34.10
6.	岡本 千秋	(北海道)	50	1 32.89
7.	福島 夕子	(神奈川)	50	5 34.33
8.	古山 明佳	(石川)	50	6 34.61

			着順	時間
8組				
1.	福島 志保	(島根)	60	8 40.69
2.	灘井 美穂	(兵庫)	60	3 36.67
3.	山本 清美	(愛媛)	55	1 34.42
4.	田中 久子	(神奈川)	55	2 35.59
5.	伊与田千咲	(兵庫)	55	6 37.38
6.	恒吉 由美	(広島)	60	5 37.08
7.	林 紀子	(香川)	60	4 37.03
8.	芝崎 真	(埼玉)	60	7 38.17

			着順	時間
13組				
1.	下田 美紀	(愛媛)	50	7 33.45
2.	木下千津代	(愛知)	50	5 32.52
3.	田邊 綾子	(広島)	50	棄権
4.	佐藤 美幸	(埼玉)	50	3 31.48
5.	池田百合子	(神奈川)	50	1 30.37
6.	岩瀬 淑栄	(山形)	50	1 30.37
7.	岡村 ルミ	(愛媛)	50	6 33.27
8.	竹下奈津子	(佐賀)	50	4 32.26

			着順	時間
9組				
1.	廣田 亜紀	(北海道)	55	6 32.96
2.	野村 光子	(兵庫)	55	5 32.88
3.	宮本 知枝	(福岡)	55	4 31.89
4.	名原 純子	(奈良)	55	1 29.47 大会新
5.	相原 美樹	(京都)	55	3 31.79
6.	高橋 司穂	(埼玉)	55	2 31.37
7.	江夏亜希子	(東京)	55	7 33.81
8.	池田 陽子	(岡山)	55	8 34.86

			着順	時間
14組				
1.	谷口 尚美	(広島)	45	0P 1:11.58
2.	成田 由美	(千葉)	45	4 36.74
3.	吉澤 晶子	(北海道)	45	3 35.80
4.	瀬津真由美	(奈良)	45	1 33.37
5.	八重樫晃子	(山形)	45	2 33.60
6.	西上 裕子	(東京)	45	5 38.08
7.	関 美恵子	(香川)	45	6 42.05
8.	岩井 千絵	(東京)	45	0P 40.37

			着順	時間
10組				
1.	長崎 有夏	(秋田)	55	6 40.91
2.	林 さなえ	(兵庫)	55	0P 44.81
3.	大羽 美絵	(北海道)	55	4 38.54
4.	大塚奈穂子	(愛媛)	55	1 35.75
5.	遠藤 典子	(岡山)	55	3 37.68
6.	金井真寿美	(神奈川)	55	2 35.96
7.	西村 智恵	(高知)	50	7 43.14
8.	浅見 直美	(埼玉)	55	5 40.38

			着順	時間
15組				
1.	木原 優佳	(愛媛)	45	8 33.00
2.	山本 雅子	(兵庫)	45	7 32.16
3.	向井 弥生	(神奈川)	45	3 29.63
4.	大木 あい	(広島)	45	1 29.33
5.	星山 美和	(広島)	45	2 29.54
6.	谷川 真弓	(京都)	45	4 31.00
7.	河本奈穂美	(愛媛)	45	5 31.67
8.	齋藤千華子	(東京)	45	6 32.04

			着順	時間
11組				
1.	岩橋 綾	(広島)	50	6 39.37
2.	大島比美子	(福井)	50	2 34.21
3.	星尾 優希	(岡山)	50	4 36.78
4.	中條 史穂	(茨城/霞ヶ浦S)	50	3 35.35
5.	柏木 志穂	(兵庫)	50	1 34.00
6.	平井 秋穂	(東京)	50	5 37.23
7.	渡部ゆう子	(愛媛)	50	0P 36.21
8.	藤巻 歩	(兵庫)	50	0P 39.01

			着順	時間
16組				
1.	井上有美子	(愛媛)	45	0P 35.03
2.	矢野しおり	(愛媛)	45	0P 33.17
3.	粟津 睦美	(愛知)	40	3 29.18
4.	飯塚 智子	(神奈川)	40	1 27.92
5.	望月 真実	(神奈川)	40	2 28.54
6.	齊藤かおり	(秋田)	40	4 30.32
7.	櫻井理恵子	(千葉)	45	5 33.26
8.	島本 和美	(兵庫)	45	6 34.62

No. 21	女子	50m	自由形	タイム決勝	No. 22	男子	50m	自由形	タイム決勝
個人種目					個人種目				
<b>17組</b>					<b>1組</b>				
				着順 時間					着順 時間
1.	村野 弥生	(千葉)	40	棄権	1.	関川 芳人	(新潟)	75	7 40.74
2.	松村 有季	(鹿児島)	35	棄権	2.	高橋 秀夫	(千葉)	75	5 38.09
3.	豊岡二美恵	(熊本/ホンダ)	40	棄権	3.	兼崎 秀一	(山口)	75	3 35.09
4.	藤崎加奈子	(広島)	40	1 30.34	4.	滋野 文夫	(群馬)	75	1 29.98 大会新
5.	大野 教子	(愛媛)	40	2 31.84	5.	熊谷 治	(愛媛)	75	2 33.14
6.	酒井 浩子	(愛媛)	40	棄権	6.	後藤 英司	(愛媛)	75	棄権
7.	後藤 友紀	(三重/百五銀)	35	3 34.07	7.	高橋 憲司	(神奈川)	75	4 36.76
8.	下神 梨菜	(沖縄)	35	4 41.92	8.	藤井 静司	(三重)	75	6 39.84
<b>18組</b>					<b>2組</b>				
				着順 時間					着順 時間
1.	平田 加奈	(茨城/霞ヶ浦S)	30	3 31.68	1.		( )		
2.	仲田 真実	(東京)	35	6 33.55	2.	川口 清	(愛媛)	70	4 38.22
3.	打越 雅美	(兵庫)	35	棄権	3.	北島 明生	(神奈川)	70	5 39.89
4.	川端 彩加	(千葉)	35	2 28.68	4.	山本 健造	(広島)	70	3 36.64
5.	長谷川 菜月	(千葉)	35	1 28.28	5.	高橋 広務	(愛媛)	70	1 33.82
6.	村上 彩子	(兵庫)	30	OP 31.85	6.	人瀬 昭一	(和歌山)	70	2 35.79
7.	星野 理美	(神奈川)	35	4 32.37	7.	山内 克彦	(愛媛)	70	OP 38.34
8.	秋葉奈那美	(茨城/日製)	30	5 32.52	8.		( )		
<b>19組</b>					<b>3組</b>				
				着順 時間					着順 時間
1.	松原万里乃	(兵庫)	30	8 31.59	1.	入江 弘幸	(岡山)	70	7 33.20
2.	大須賀 未仲	(愛媛)	30	7 30.68	2.	木下 洋介	(長崎)	70	8 34.17
3.	安積 茉耶	(兵庫)	30	5 29.50	3.	梁川 恵一	(和歌山)	70	4 31.57
4.	手塚 理沙	(神奈川)	30	1 27.93	4.	長棟 和幸	(大阪)	70	1 29.03
5.	栃原 愛弓	(熊本)	30	2 28.48	5.	上野 慎司	(広島)	70	3 30.27
6.	横山 史織	(北海道)	30	4 29.46	6.	池田 和美	(神奈川)	70	2 30.20
7.	橋原祐美子	(広島)	30	6 30.17	7.	高野 厚志	(兵庫)	70	5 32.29
8.	豊島 葉子	(千葉)	30	3 29.42	8.	鈴木 稔	(兵庫)	70	6 32.34
<b>20組</b>					<b>4組</b>				
				着順 時間					着順 時間
1.	杉沢 麻美	(秋田)	30	6 34.05	1.		( )		
2.	池田麻里奈	(佐賀)	25	5 31.87	2.	吉川 知之	(広島)	65	4 36.44
3.	小西 陽奈	(熊本/ホンダ)	25	1 30.46	3.	黒岩 博幸	(佐賀)	65	3 36.27
4.	西久保菜穂	(東京)	25	2 30.91	4.	別所 美治	(岡山)	65	1 33.82
5.	戸田 彩花	(愛媛)	25	3 31.12	5.	山村 良一	(神奈川)	65	2 34.50
6.	高橋 晴香	(北海道)	25	4 31.33	6.	長谷川裕美	(兵庫)	65	OP 41.06
7.	三浦 美優	(神奈川)	25	OP 33.40	7.		( )		
8.	伊東 芽衣	(茨城/日製)	25	7 35.25	8.		( )		
<b>21組</b>					<b>5組</b>				
				着順 時間					着順 時間
1.	中嶋紗也果	(福井)	25	7 30.18	1.	林 茂登司	(愛知/岡崎通)	65	1 30.49
2.	甲斐 小浪	(神奈川)	25	5 29.97	2.	増田 巨房	(愛媛)	65	4 33.45
3.	高橋 瑠佳	(神奈川)	25	3 29.31	3.	植田 静雄	(千葉)	65	5 33.93
4.	福田 瞳	(兵庫)	25	1 27.03	4.	北山 二郎	(兵庫)	65	2 31.20
5.	堀川 佑香	(埼玉)	25	2 27.05	5.	田中 直美	(北海道)	65	3 33.18
6.	天野 静楓	(東京)	25	8 30.24	6.	山本 慎一	(兵庫)	65	棄権
7.	浜田 美紀	(高知)	25	6 30.05	7.	常岡 靖文	(兵庫)	65	OP 34.91
8.	岡村 夏代	(京都)	25	4 29.78	8.	高岡 明典	(愛媛)	65	6 35.14

No. 22 男子 50m 自由形 タイム決勝  
個人種目

6組				着順	時間
1.	木全 孝明	(兵庫)	庫	65	OP 31.51
2.	今村 弘幸	(神奈川)	川	65	3 29.86
3.	前川 和男	(兵庫)	庫	65	5 30.32
4.	是永 肇	(静岡)	岡	65	4 30.00
5.	富永 希一	(千葉)	葉	65	1 29.63
6.	増田 利之	(静岡)	岡	65	6 31.38
7.	青木 正雄	(岡山)	山	65	2 29.81
8.	石川 正康	(高知)		65	7 31.87

1 1組				着順	時間
1.	原田 茂幸	(福井)	井	55	1 30.15
2.	吉川 彰二郎	(高知)		55	8 32.17
3.	林 秀一	(広島)	島	55	7 31.58
4.	片山 豊廣	(香川)	川	55	2 30.25
5.	土橋 知史	(徳島)	島	55	5 31.44
6.	加藤 嘉一	(兵庫)	庫	55	4 31.34
7.	後藤 紳一郎	(東京)		55	6 31.50
8.	安原 朋彦	(岡山)	山	55	3 30.80

7組				着順	時間
1.	高倉 欣三	(兵庫)	庫	60	棄権
2.	志賀 昭弘	(埼玉)	玉	60	5 36.01
3.	中村 誠治	(愛媛)	媛	60	2 34.43
4.	玉置 哲明	(兵庫)	庫	60	棄権
5.	真鍋 克也	(香川)	川	60	1 33.36
6.	久保木 孝	(静岡)	岡	60	3 34.66
7.	手塚 次郎	(神奈川)	川	60	4 35.84
8.	浜田 賀津弘	(岡山)	山	60	OP 40.78

1 2組				着順	時間
1.	鈴木 啓之	(茨城)	城/日製	55	5 30.22
2.	薮崎 栄二	(大分)	分	55	4 30.20
3.	小川 仁	(福岡)		55	3 29.07
4.	池田 秀昭	(広島)	島	55	棄権
5.	下田 淳	(北海道)		55	1 28.51
6.	辻 学	(福岡)		55	2 28.83
7.	平林 照浩	(和歌山)	山	55	6 30.36
8.	夏目光太郎	(神奈川)	川	55	7 30.41

8組				着順	時間
1.	魚住 和利	(岡山)	山	60	6 32.24
2.	川尻 純滋	(愛媛)	媛	60	5 31.86
3.	不動 淳士	(石川)	川	60	3 31.31
4.	井上 久弥	(京都)	都	60	4 31.57
5.	谷口 裕亮	(愛媛)	媛	60	棄権
6.	吉田 和史	(兵庫)	庫	60	1 29.72
7.	神谷 幸夫	(茨城)	城	60	2 31.09
8.	渡辺 和彦	(北海道)		60	7 33.10

1 3組				着順	時間
1.	今野 泰樹	(広島)	島	55	6 28.23
2.	北田 靖雄	(京都)	都	55	3 27.18
3.	藤野 議章	(神奈川)	川	55	棄権
4.	汐崎 徹	(神奈川)	川	55	1 26.46 大会新
5.	山川 一彦	(京都)	都	55	2 26.81
6.	稲田 明	(東京)	都	55	4 27.53
7.	渡辺 武彦	(愛媛)	媛	55	5 27.59
8.	武内 教幸	(香川)	川	55	7 29.49

9組				着順	時間
1.	長濱 哲也	(福岡)	岡	60	6 30.76
2.	早津 英哉	(埼玉)	玉	60	棄権
3.	中塩 浩之	(京都)	都	60	2 28.63
4.	谷川 正志	(埼玉)	玉	60	棄権
5.	伊藤 和宏	(岐阜)	阜	60	1 27.66 大会新
6.	川上 耕一郎	(岡山)	山	60	3 29.07
7.	田川 重信	(広島)	島	60	4 29.74
8.	前田 剛男	(福井)	井	60	5 30.42

1 4組				着順	時間
1.	松下 英幸	(香川)	川	50	4 42.63
2.	越智 保緒	(愛媛)	媛	50	OP 37.27
3.	石田 信也	(岡山)	山	50	1 33.28
4.	谷本 憲介	(愛媛)	媛	50	OP 32.49
5.	檜垣 克之	(愛媛)	媛	50	OP 33.70
6.	志野 雅一	(沖縄)	縄	50	2 38.33
7.	星屋 誠	(山口)	口	50	5 43.25
8.	庄司 正弘	(島根)	根	50	3 41.63

1 0組				着順	時間
1.		( )			
2.	小林 弘幸	(兵庫)	庫	55	1 33.23
3.	岡田 啓一	(愛媛)	媛	55	2 33.53
4.	春木 正和	(熊本)	本	55	3 33.71
5.	足立 直人	(大阪)	阪	55	4 33.73
6.	山本 倫弘	(愛媛)	媛	55	OP 34.95
7.	後藤 潤一	(愛媛)	媛	55	OP 35.30
8.		( )			

1 5組				着順	時間
1.	青木 誠	(愛知)	知	50	3 29.54
2.	操本 隆紀	(和歌山)	山	50	2 29.49
3.	山下 正芳	(三重)	重/百五銀	50	4 29.61
4.	大寺 義博	(熊本)	本	50	棄権
5.	小森 康弘	(千葉)	葉	50	1 27.73
6.	水野 知	(愛媛)	媛	50	OP 31.47
7.	山本 将史	(愛媛)	媛	50	OP 31.17
8.	藤原 淳一	(愛媛)	媛	50	OP 30.01

No. 22 男子 50m 自由形 タイム決勝  
個人種目

				着順	時間
1 6組					
1.	小原 伸隆	(愛媛)	50	4	28.80
2.	宇都宮一幸	(愛媛)	50	OP	28.96
3.	山田 貴博	(京都)	50	6	30.31
4.	二宮 裕臣	(愛媛)	50	2	27.74
5.	佐藤 靖嗣	(千葉)	50	1	26.88
6.	濱出憲一郎	(兵庫)	50		棄権
7.	茗荷 竜司	(愛知)	50	3	28.42
8.	薄井 茂之	(埼玉)	50	5	29.23

				着順	時間
2 1組					
1.	山本 尚志	(兵庫)	40		棄権
2.	筒井 良明	(愛媛)	40	5	26.61
3.	村崎 悠太	(広島)	40	3	25.91
4.	内山慎太郎	(神奈川)	40	1	23.91 大会新
5.	今西 明	(神奈川)	40	2	25.35
6.	高須賀健太	(愛媛)	40		失格
7.	和田 亮	(愛媛)	40	4	26.54
8.	佐藤 裕紀	(奈良)	40	6	28.52

				着順	時間
1 7組					
1.	五十崎陽二	(愛媛)	50		棄権
2.	中川 博文	(熊本)	50	4	26.37
3.	古賀 武文	(神奈川)	50	OP	28.15
4.	東郷 英章	(神奈川)	50	3	25.93
5.	八木乃恵留	(兵庫)	50	1	25.51
6.	池田 正輝	(神奈川)	50	2	25.63
7.	菅江 毅	(東京)	50		棄権
8.	西川 暢彦	(大阪)	50	5	26.68

				着順	時間
2 2組					
1.	粟津 慎一	(愛知)	40	2	26.90
2.	古茂田修一	(愛媛)	40	OP	28.81
3.	古田 敏尚	(岡山)	40	4	27.56
4.	後藤幸一郎	(大分/大分市)	35	3	26.95
5.	加藤 昌弘	(茨城/日製)	40	1	26.71
6.	穂田 真俊	(岡山)	40	5	28.14
7.	井原 誉文	(和歌山)	40	7	30.23
8.	川井 一輝	(和歌山)	40	6	29.50

				着順	時間
1 8組					
1.	八田 一成	(静岡)	45	8	33.97
2.	梅本 智徳	(愛媛)	45	6	32.33
3.	大本 哲照	(大分/大分市)	50	2	30.09
4.	金丸 修久	(茨城/日製)	50	1	29.46
5.	免田 英郎	(熊本)	45	3	30.73
6.	楨 大輔	(京都)	45	7	33.11
7.	清水 顕	(茨城/霞ヶ浦S)	50	5	31.25
8.	地藤 良司	(香川)	45	4	31.24

				着順	時間
2 3組					
1.	脇田 英幸	(兵庫)	35	4	27.11
2.	杉山 克幸	(静岡)	35	5	27.75
3.	金光 康祐	(愛知)	35		棄権
4.	橋原 圭哉	(広島)	35	1	25.21
5.	石木 陽大	(滋賀)	35	2	26.57
6.	筒井 佑	(佐賀)	35	6	28.48
7.	佐藤 公彦	(大分)	35	3	26.61
8.	足立 崇勝	(広島)	35	OP	27.74

				着順	時間
1 9組					
1.	益田 穰治	(広島)	45	OP	28.49
2.	原 三裕	(茨城/日製)	45	3	27.32
3.	篠原 雅尋	(愛媛)	45	5	27.37
4.	山岸 孝吏	(福井)	45	1	26.54
5.	村上 佳宏	(広島)	45	2	26.64
6.	濱岡 孝史	(大阪)	45	4	27.35
7.	伊藤 祐一	(愛知)	45	OP	27.91
8.	花井 宏祐	(兵庫)	45	OP	30.12

				着順	時間
2 4組					
1.	永山 暁啓	(山口)	35	6	25.89
2.	細川 賢悟	(茨城)	35	4	25.07
3.	内山 皓太	(神奈川)	35	3	24.64
4.	日原 将吾	(茨城)	35	1	24.10
5.	川内 勇輝	(広島)	35	2	24.49
6.	坂口 征司	(広島)	35	OP	25.44
7.	我妻 昂	(神奈川)	35	5	25.61
8.	原田 晃徳	(兵庫)	35	7	25.92

				着順	時間
2 0組					
1.	本田 洋平	(長崎)	45	5	25.97
2.	竹中 太希	(兵庫)	45	6	26.16
3.	櫻井 宏樹	(愛知)	45	2	25.38
4.	藤澤 佳伸	(高知)	45	1	25.37
5.	櫻井 将人	(千葉)	45	4	25.61
6.	竹内 秀夫	(兵庫)	45	3	25.40
7.	大矢 英人	(愛知)	45	8	26.77
8.	東 淳一郎	(広島)	45	7	26.61

				着順	時間
2 5組					
1.	田中 剛志	(和歌山)	30	4	34.04
2.	田中 大輔	(宮崎)	35	2	28.65
3.	原田 雅隆	(兵庫)	30	1	28.32
4.	山下 裕右	(兵庫)	35	OP	27.55
5.	大竹 昌信	(茨城)	35	OP	27.66
6.	藤川 尚弥	(神奈川)	35	OP	28.23
7.	足立 明隆	(茨城/日製)	40	3	28.80
8.	都築 孝典	(愛媛)	35	5	36.01

No. 22 男子 50m 自由形 タイム決勝  
個人種目

			着順	時間
1.	森 翔汰	(高知)	30	8 25.88
2.	野崎 司	(岡山)	30	5 25.25
3.	矢野 尊彦	(兵庫)	30	2 24.40
4.	関根 正敏	(神奈川)	30	1 23.92
5.	太田 佳吾	(神奈川)	30	3 24.71
6.	内海 壮一	(愛媛)	30	4 25.12
7.	米谷 陸社	(埼玉)	30	6 25.37
8.	三瓶 雄司	(千葉)	30	7 25.43

			着順	時間
1.	西出 更	(京都)	25	5 25.79
2.	吉田 穂生	(静岡)	25	6 26.04
3.	加藤 拓海	(岐阜)	25	3 25.48
4.	権頭 聖河	(熊本)	25	4 25.75
5.	小寺 健介	(埼玉)	25	1 25.39
6.	玉井 勝是	(北海道)	25	2 25.44
7.	大西 佑樹	(兵庫/カンゼン)	25	8 26.51
8.	新谷 大河	(愛知)	25	7 26.36

			着順	時間
1.	中倉 雅敏	(愛知)	30	6 27.92
2.	藤井 翔麻	(滋賀)	25	5 27.02
3.	大滝 健斗	(茨城/日製)	30	3 26.21
4.	菅原 洋人	(北海道)	30	1 24.95
5.	田中 優光	(佐賀)	30	2 25.16
6.	比嘉 善哉	(沖縄)	30	4 26.38
7.	田中 晶久	(茨城/日製)	30	7 28.09
8.	丹羽 陽太	(愛知)	30	8 28.33

			着順	時間
1.	岡宮 礼於	(愛媛)	25	5 25.47
2.	松本 輝	(神奈川)	25	2 24.70
3.	北垣 和真	(兵庫)	25	3 25.20
4.	平田 隆一	(広島)	25	1 23.79
5.	星野 雄亮	(広島)	25	棄権
6.	平野 暖	(愛媛)	25	4 25.30
7.	石風呂 聖	(愛媛)	25	OP 26.79
8.	赤坂 健太	(神奈川)	25	OP 26.16

			着順	時間
1.	杉山 佳祐	(北海道)	25	2 28.25
2.	義田 遼太郎	(広島)	25	OP 28.15
3.	中村 駿	(広島)	25	OP 26.88
4.	本橋 和也	(東京)	25	1 26.23
5.	伊藤 大地	(兵庫)	25	OP 28.64
6.	金丸 淳	(兵庫)	25	OP 27.63
7.	山本 雅晶	(兵庫)	25	OP 28.20
8.	田中 秀幸	(東京)	25	OP 30.35

			着順	時間
1.	重松 誠弥	(茨城/日製)	25	4 24.49
2.	山川 凱	(京都)	25	7 25.70
3.	渡邊 和生	(東京)	25	1 23.84
4.	市川 光太	(茨城/日製)	25	棄権
5.	小野 翔真	(大分/泳樹会)	25	2 23.91
6.	林 大介	(広島)	25	3 23.93
7.	東谷 一輝	(神奈川)	25	5 25.31
8.	堀内 敦貴	(千葉)	25	6 25.39

No. 23 女子 4x50m メドレーリレー タイム決勝  
リレー種目

				第一泳者	着順	時間	
1.	兵庫	280歳	(下河 喜恵)	・ 楞野 信子	・ 岩本 厚子	・ 内海希代子	一般 55.48
2.	神奈川	280歳	(小林由喜子)	・ 渡部みさを	・ 梅田美由紀	・ 小山 由美	一般 44.90
3.	高知	280歳	( )	・	・	・	一般 棄権
4.	千葉	280歳	(増田美恵子)	・ 湯浅美江子	・ 伊達由弥子	・ 平本真由美	一般 43.99
5.	広島	280歳	(西本智良子)	・ 尾形真知子	・ 下家佐江子	・ 杉山智恵美	一般 46.57
6.	愛媛	240歳	(大塚奈穂子)	・ 高畑 美保	・ 橋本 和子	・ 寺村 和代	一般 44.42
7.	香川	240歳	(関 美恵子)	・ 林 紀子	・ 鎌倉 里美	・ 中井 純子	一般 48.01
8.			( )	・	・	・	一般

				第一泳者	着順	時間	
1.	埼玉	240歳	(中村 洋子)	・ 石井 真美	・ 佐藤 順子	・ 芝崎 真	一般 44.01
2.	広島	240歳	(門田 訓子)	・ 横山 桂子	・ 花房 典代	・ 恒吉 由美	一般 37.51
3.	神奈川	240歳	(湯沢 倫子)	・ 桑野 美佐	・ 広瀬百合香	・ 江波久美子	一般 36.12
4.	兵庫	240歳	(松村和香子)	・ 牧野 浩美	・ 宇保 敬子	・ 石橋 直美	一般 40.09
5.	東京	240歳	(大島佐知子)	・ 平野美穂子	・ 滝澤 裕美	・ 田中千代実	一般 40.36
6.	愛媛	240歳	(福島 智子)	・ 松本真理子	・ 只信ルミ子	・ 矢野しおり	一般 42.89
7.	岡山	240歳	(堀 正子)	・ 田辺 純子	・ 山根美絵子	・ 田中 順子	一般 40.95
8.	石川	240歳	(表 淳子)	・ 新保 邦子	・ 紙尾 京子	・ 古山 明佳	一般 42.86

No. 23 女子 4x50m メドレーリレー タイム決勝  
リレー種目

3組		第一泳者	着順	時間	
1. 愛媛	200歳 (橋 映比子)	・桑村 静香	・井上有美子	・下田 美紀	一般 38.71 6 2:32.36
2. 千葉	200歳 (下門 淳子)	・川島 真里	・城山 朋子	・関谷 唯	一般 39.15 4 2:23.22
3. 兵庫	200歳 (横原千恵子)	・川島 帆波	・河村 嘉子	・大川 晴美	一般 39.91 8 2:35.35
4. 広島	200歳 (前峠 和江)	・河野 香里	・大木 あい	・星山 美和	一般 35.73 2 2:17.37
5. 神奈川	200歳 (大内さおり)	・三浦 彩華	・池田百合子	・向井 弥生	一般 37.38 1 2:15.31
6. 香川	200歳 (井本 雅代)	・大高 裕子	・植村 多美	・久保 里美	一般 36.89 3 2:22.37
7. 岡山	200歳 (池田 陽子)	・清水 祐希	・大野由紀子	・中塚 志保	一般 41.13 7 2:33.89
8. 東京	200歳 (森田 知美)	・長倉 祥子	・平野 晴子	・草野めぐみ	一般 37.94 5 2:29.32

4組		第一泳者	着順	時間	
1.	( )	・吉川 君枝	・常石 晶子	・浜田 美紀	一般 45.64 4 2:40.79
2. 高知	200歳 (池澤美夕紀)	・大久保郁子	・高橋 澄枝	・高橋 司穂	一般 45.02 3 2:39.82
3. 埼玉	200歳 (増田 信子)	・菅原 美香	・引地 敏恵	・田中 明美	一般 38.26 5 2:41.92
4. 北海道	200歳 (岡本 千秋)	・菅原 美香	・辰巳 晶	・瀬津真由美	一般 36.63 2 2:26.37
5. 奈良	160歳 (名原 純子)	・澤田 萌未	・草野 薫	・中條 史穂	一般 36.44 1 2:25.75
6. 茨城	160歳 (平田 加奈)	・政井 奈緒	・	・	
7.	( )	・	・	・	
8.	( )	・	・	・	

5組		第一泳者	着順	時間	
1. 愛媛	160歳 (石原智由希)	・二神 愛	・柳瀬 光沙	・戸田 彩花	一般 36.37 6 2:22.85
2. 京都	160歳 (愛知 智子)	・林 香理	・福井みちの	・中谷 貴菜	一般 35.64 3 2:14.65
3. 神奈川	160歳 (望月 真実)	・菊地 智	・吉村 華余	・飯塚 智子	一般 34.50 1 2:06.43 大会新
4. 大分	160歳 (森田 明香)	・三浦 直子	・岡上菜々子	・佐藤みゆき	一般 36.71 7 2:26.63
5. 埼玉	160歳 (佐藤 美幸)	・尾形 蘭	・日景みちよ	・堀川 佑香	一般 33.78 2 2:09.68
6. 愛知	160歳 (伊藤 雅子)	・木下千津代	・森 涼	・櫻井奈奈恵	一般 33.05 4 2:15.97
7. 兵庫	160歳 (安積 茉耶)	・黒坂美紀子	・松原万里乃	・山本 雅子	一般 32.59 5 2:18.16
8. 広島	160歳 (末岡 真由)	・藤崎加奈子	・松崎 里美	・岩橋 綾	一般 41.31 8 2:34.08

6組		第一泳者	着順	時間	
1. 山口	160歳 (松村 勝子)	・橋本 美香	・松本 佳子	・白井 晴美	一般 39.58 5 2:36.38
2. 千葉	160歳 (山本 有子)	・小野 信子	・中野ユカリ	・堀 裕子	一般 36.00 4 2:29.55
3. 東京	160歳 ( )	・	・	・	一般 棄権
4. 佐賀	160歳 (竹下奈津子)	・鶴田こころ	・池田麻里奈	・中小田千鶴子	一般 39.94 3 2:25.17
5. 兵庫	120歳 (福田 瞳)	・池田 美葉	・續 琴音	・生瀬 優子	一般 31.38 1 2:08.49
6. 愛知	120歳 ( )	・	・	・	一般 棄権
7. 東京	120歳 (大島 京)	・別府由香里	・岩楯 美咲	・天野 静楓	一般 33.08 2 2:18.62
8. 沖縄	120歳 (田口 舞波)	・辻 真美	・井出 香那	・下神 梨菜	一般 36.36 6 2:40.48

7組		第一泳者	着順	時間	
1. 広島	120歳 (家頭 慈)	・橋原祐美子	・福本 由紀	・家頭 望	一般 33.40 3 2:09.53
2. 千葉	120歳 (次藤 愛)	・長谷川菜月	・青木 梨緒	・川端 彩加	一般 33.32 4 2:10.93
3. 神奈川	120歳 (手塚 理沙)	・蛭川 紗月	・松川 実樹	・高橋 瑠佳	一般 31.87 2 2:06.92
4. 熊本	120歳 (田中 真央)	・谷口 梨紗	・松尾 千里	・栃原 愛弓	一般 31.34 5 2:11.07
5. 広島	119歳 ( )	・	・	・	一般 棄権
6. 兵庫	119歳 (中沢 春那)	・村上 彩子	・林 みのり	・角地 美咲	一般 36.73 7 2:23.81
7. 北海道	119歳 (和賀 知実)	・高橋 晴香	・岩元 由奈	・横山 史織	一般 33.91 6 2:13.61
8. 神奈川	119歳 (上野 伶実)	・田口そよ風	・角田 桃香	・甲斐 小浪	一般 32.31 1 2:06.50 大会新

No. 24 男子 4x50m メドレーリレー タイム決勝  
リレー種目

1組						第一泳者	着順	時間
1. 兵庫	280歳	(竹中 司朗)	・常岡 靖文	・山本 慎一	・鈴木 稔	一般	49.76	5 2:33.88
2. 広島	280歳	(吉川 知之)	・二野下雄二	・和田 收	・石田 人志	一般	44.58	7 2:39.96
3. 大分	280歳	(阿部 浩一)	・織田 秀正	・後藤喜代孝	・仲松 賢二	一般	36.05	1 2:18.39 大会新
4. 愛媛	280歳	(東 修二)	・塚本 修平	・熊谷 治	・後藤 英司	一般	30.78	2 2:21.59 大会新
5. 静岡	280歳	(森 晴明)	・増田 利之	・豊田 伸一	・是永 肇	一般	39.52	4 2:31.07
6. 神奈川	280歳	(金井 茂夫)	・安藤 正信	・山口 学功	・池田 和美	一般	40.52	3 2:25.72
7. 岡山	280歳	(内海 義則)	・田中 克己	・岡本 栄二	・入江 弘幸	一般	50.18	6 2:39.13
8.		( )	・	・	・			

2組						第一泳者	着順	時間
1. 兵庫	240歳	(山本 和彦)	・松田 和彦	・八木乃恵留	・北山 二郎	一般	36.31	4 2:12.36
2. 愛知	240歳	(加藤 肇)	・稲吉 正浩	・古根 大真	・林 茂登司	一般	41.32	6 2:18.16
3. 東京B	240歳	( )	・	・	・	一般		棄権
4. 東京A	240歳	(稲田 明)	・大槻 正明	・神田 敏克	・鍵田 誠一	一般	31.71	1 2:04.10
5. 岡山	240歳	(鶴丸 裕史)	・清水甚一郎	・安原 朋彦	・川上耕一郎	一般	30.92	2 2:11.19
6. 広島	240歳	(前峠 浩義)	・西尾 猛治	・田川 重信	・芝 啓造	一般	31.74	3 2:12.29
7. 福岡	240歳	(岩本 誠治)	・辻 学	・小川 仁	・長濱 哲也	一般	36.66	5 2:17.81
8. 北海道	240歳	(石井 隆一)	・引地 裕二	・田中 直美	・下田 淳	一般	34.75	7 2:18.25

3組						第一泳者	着順	時間
1. 神奈川	240歳	(杉山 秀人)	・鳴嶋 康雄	・戸川 義光	・今村 弘幸	一般	37.55	3 2:12.94
2. 香川	240歳	(嶋田 和司)	・伊達 和昌	・大西 好久	・武内 教幸	一般	40.66	5 2:24.05
3. 愛媛	240歳	(岡田 啓一)	・幡井富二夫	・後藤 潤一	・川尻 純滋	一般	45.60	6 2:37.49
4. 石川	240歳	(木田 慎)	・酒井 真之	・三宅 昌彦	・不動 淳士	一般	41.95	4 2:22.44
5. 千葉	240歳	(鈴木 順也)	・小野寺 誠	・新濱 秀樹	・植田 静雄	一般	37.06	2 2:12.25
6. 香川	200歳	( )	・	・	・	一般		棄権
7. 神奈川	200歳	(林 真也)	・東郷 英章	・古賀 武文	・汐崎 徹	一般	28.30	1 1:51.92 大会新
8.		( )	・	・	・			

4組						第一泳者	着順	時間
1. 熊本	200歳	(中川 博文)	・免田 英郎	・中馬 東彦	・春木 正和	一般	32.10	8 2:13.68
2. 愛媛	200歳	(大福 陽介)	・深水恭太郎	・白石 茂雄	・渡辺 武彦	一般	29.73	2 2:00.05
3. 東京	200歳	(小林 太郎)	・堂園 健一	・坂谷 竜史	・岩下 真三	一般	34.39	6 2:06.94
4. 千葉	200歳	(畠山 雅和)	・小森 康弘	・櫻井 将人	・佐藤 靖嗣	一般	30.36	1 1:55.16
5. 岡山	200歳	(森下 克史)	・吉川 大悟	・高橋 修一	・穂田 真俊	一般	32.93	7 2:07.90
6. 広島	200歳	(今野 泰樹)	・大木 悟	・高尾 光一	・東 淳一郎	一般	33.91	4 2:00.98
7. 愛知	200歳	(青木 誠)	・平野 貢	・粟津 慎一	・荻荷 竜司	一般	33.56	5 2:01.16
8. 京都	200歳	(山川 一彦)	・森本 一	・谷井 啓一	・北田 靖雄	一般	32.71	3 2:00.59

5組						第一泳者	着順	時間
1. 和歌山	200歳	( )	・	・	・	一般		棄権
2. 岩手	200歳	(渋谷 浩志)	・柄谷 和哉	・荒川 秀明	・久保田智雄	一般	33.67	3 2:11.36
3. 愛媛	200歳	(東 進二)	・森 栄二	・窪田 博年	・古茂田修一	一般	32.35	OP 2:09.29
4. 兵庫	200歳	(竹中 太希)	・山内 康寛	・川本喜一郎	・山本 浩路	一般	30.75	1 2:01.26
5. 埼玉	200歳	(北島 幸典)	・唐澤 隆	・薄井 茂之	・浅見 公幸	一般	42.36	6 2:23.92
6. 静岡	200歳	(渋谷 幸生)	・良知 浩	・神谷 隼人	・佐藤 正芳	一般	35.54	5 2:17.16
7. 茨城	200歳	(安田健太郎)	・高村 昌広	・金丸 修久	・鈴木 啓之	一般	35.16	4 2:16.02
8. 沖縄	160歳	(植田 康平)	・比嘉 善哉	・内山 和昭	・志野 雅一	一般	32.31	2 2:06.23

No. 24 男子 4x50m メドレーリレー タイム決勝  
リレー種目

6組		第一泳者	着順	時間			
1. 高知	160歳 (中川 知志)	・森 翔汰	・藤澤 佳伸	・松本 翔太	一般 33.54	5	2:01.06
2. 兵庫	160歳 (平尾公利瑠)	・山本 尚志	・稲森 昭典	・竹内 秀夫	一般 30.08	1	1:53.37
3. 東京	160歳 (鈴木謙太郎)	・津久井健一郎	・高橋 友浩	・笠置 健之	一般 31.87	7	2:04.53
4. 大分	160歳 (牛島 由貴)	・末松 一彦	・坂梨 智将	・後藤幸一郎	一般 30.81	3	1:56.40
5. 愛知	160歳 (大矢 英人)	・櫻井 宏樹	・金光 康祐	・倉田 潤	一般 29.94	2	1:54.85
6. 茨城	160歳 (久保 雄志)	・濱口福太郎	・加藤 昌弘	・原 三裕	一般 29.59	4	1:57.43
7. 静岡	160歳 (中野 智章)	・吉田 穩生	・荒木 光介	・杉山 克幸	一般 34.87	6	2:02.06
8. 和歌山	160歳 (操本 隆紀)	・川井 一輝	・井原 誉文	・田中 剛志	一般 42.44	8	2:25.39

7組		第一泳者	着順	時間			
1. 岡山	160歳 ( )	・ ( )	・ ( )	・ ( )	一般 棄権		
2. 埼玉	160歳 (金子 賢一)	・藤田 成秋	・萱沼 勝彦	・宮前 慶一	一般 27.91	4	1:53.94
3. 山形	160歳 ( )	・ ( )	・ ( )	・ ( )	一般 棄権		
4. 神奈川	160歳 (白木 翔)	・柄谷 佑樹	・今西 明	・内山慎太郎	一般 29.93	1	1:50.30
5. 広島	160歳 (前峠 寛和)	・田中地 剛	・坂口 征司	・村崎 悠太	一般 29.18	3	1:52.22
6. 千葉	160歳 (本田健志郎)	・岡本 卓也	・三瓶 雄司	・内田 裕希	一般 28.60	2	1:51.99
7. 山口	160歳 (松村 淳史)	・永山 暁啓	・藤井 拓郎	・沼口 龍成	一般 30.53	5	1:58.98
8. 愛媛	160歳 (濱田耕太郎)	・筒井 良明	・本間 義基	・高須賀健太	一般 32.84	6	1:59.53

8組		第一泳者	着順	時間			
1. 愛媛	160歳 (近藤 弘法)	・山本 将史	・大西 卓哉	・梅本 智徳	一般 34.15	OP	2:13.49
2. 愛知	120歳 (丹羽 陽太)	・久米 康一	・新谷 大河	・中倉 雅敏	一般 34.15	5	2:02.00
3. 兵庫	120歳 (谷口 広樹)	・豊留 新平	・矢野 尊彦	・北垣 和真	一般 28.95	1	1:49.99
4. 広島	120歳 (井上 友喜)	・安井 拓哉	・橋原 圭哉	・川内 勇輝	一般 29.15	2	1:52.62
5. 佐賀	120歳 (山口 浩平)	・筒井 佑	・田中 優光	・日高 郁弥	一般 31.00	3	1:53.63
6. 東京	120歳 ( )	・ ( )	・ ( )	・ ( )	一般 棄権		
7. 北海道	120歳 (玉井 勝是)	・杉山 佳祐	・西野 毅	・菅原 洋人	一般 28.30	4	1:57.69
8. 奈良	120歳 (高見 智也)	・北浦 孝志	・佐竹 一風	・佐藤 裕紀	一般 31.98	6	2:06.01

9組		第一泳者	着順	時間			
1. 岡山	120歳 (古田 敏尚)	・森本 瑞樹	・金田 雅也	・野崎 司	一般 34.23	8	2:02.53
2. 埼玉	120歳 (伊藤 達也)	・菅野 恭平	・米谷 陸杜	・小寺 健介	一般 28.24	3	1:49.72
3. 神奈川	120歳 (赤坂 健太)	・平野 修也	・太田 佳吾	・内山 皓太	一般 28.48	2	1:48.99
4. 茨城	120歳 (日原 将吾)	・小野瀬圭祐	・細川 賢悟	・重松 誠弥	一般 27.70	4	1:51.65
5. 千葉	120歳 (石川 和樹)	・山田 裕也	・田口 涼也	・堀内 敦貴	一般 26.92	1	1:46.37
6. 愛媛	119歳 (石風呂 聖)	・岩本 陽	・平野 暖	・岡宮 礼於	一般 31.10	5	1:57.06
7. 兵庫	119歳 (大西 佑樹)	・山下 裕右	・宮永 貴央	・金丸 淳	一般 32.86	7	2:02.25
8. 茨城	119歳 (船津 宏樹)	・川田 晃平	・田中 晶久	・大滝 健斗	一般 29.85	6	2:00.05

10組		第一泳者	着順	時間			
1. 京都A	119歳 (河合 東人)	・平岡 太一	・蘭 雄大	・西出 更	一般 28.47	6	1:51.08
2. 広島	119歳 (林 大介)	・石原 駿	・山崎 翼	・平田 隆一	一般 29.41	3	1:49.86
3. 神奈川	119歳 (小島 駿紀)	・手塚 祐樹	・三浦 拓真	・関根 正敏	一般 28.81	2	1:48.06
4. 大分	119歳 (多田 映仁)	・浅井 拓実	・長尾 郁哉	・小野 翔真	一般 27.94	1	1:44.20 大会新
5. 岡山	119歳 (松尾 祐介)	・島 尚輝	・森本 寛規	・常陸 紫遠	一般 30.27	7	1:53.73
6. 千葉	119歳 (長谷 一輝)	・石黒 莞大	・原口 柗斗	・原井 隆守	一般 29.68	4	1:50.53
7. 東京	119歳 (本橋 和也)	・片岡健太郎	・千葉 洸生	・渡邊 和生	一般 28.86	5	1:50.79
8. 京都B	119歳 (野寄 月龍)	・藤後 翼	・堀池 一玖	・山川 凱	一般 31.79	OP	1:53.68

大会を振り返って

資料

実行委員会

競技要項

記録

# サッカー

期日：令和7年9月20日(土)~9月23日(火・祝)

会場：北条スポーツセンター・陸上競技場／北条スポーツセンター・球技場／丸山公園陸上競技場／あけぼのグラウンド

## 1次ラウンド

グループ A			A1	A2	A3	A4	勝	PK勝	PK敗	敗	勝点	得点	失点	得失点差	順位
A1	韓国	日韓スポーツ交流		● 1-4	● 1-2	● 0-1	0	0	0	3	0	2	7	-5	4
A2	LAZO EHIME	開催地代表/ 愛媛県	○ 4-1		○ 2-0	● 0-1	2	0	0	1	6	6	2	4	2
A3	アンフィニVANKEI.FC	北海道代表	○ 2-1	● 0-2		● 1-4	1	0	0	2	3	3	7	-4	3
A4	京都マスターズO-35	関西代表/ 京都府	○ 1-0	○ 1-0	○ 4-1		3	0	0	0	9	6	1	5	1

グループ B			B1	B2	B3	B4	勝	PK勝	PK敗	敗	勝点	得点	失点	得失点差	順位
B1	三重O-35マスターズ	東海第2代表/ 三重県		○ 4-0	● 0-1	○ 1-0	2	0	0	1	6	5	1	4	2
B2	柿崎FCシニア	北信越第2代表/ 新潟県	● 0-4		● 0-9	● 0-5	0	0	0	3	0	0	18	-18	4
B3	三宅ティガザ	九州第1代表/ 福岡県	○ 1-0	○ 9-0		○ 1-1 (PK5-4)	2	1	0	0	8	11	1	1	1
B4	与野蹴魂会	関東第1代表/ 埼玉県	● 0-1	○ 5-0	● 1-1 (PK4-5)		1	0	1	1	4	6	2	4	3

グループ C			C1	C2	C3	C4	勝	PK勝	PK敗	敗	勝点	得点	失点	得失点差	順位
C1	神奈川県選抜	関東第2代表/ 神奈川県		○ 2-0	○ 1-0	○ 5-0	3	0	0	0	9	8	0	8	1
C2	秋田35FC	東北代表/ 秋田県	● 0-2		● 0-1	● 0-3	0	0	0	3	0	0	6	-6	4
C3	広島サーティーズ	中国代表/ 広島県	● 0-1	○ 1-0		○ 5-0	2	0	0	1	6	6	1	4	2
C4	静岡県中西部選抜	東海第1代表/ 静岡県	● 0-5	○ 3-0	● 0-5		1	0	0	2	3	3	10	-7	3

グループ D			D1	D2	D3	D4	勝	PK勝	PK敗	敗	勝点	得点	失点	得失点差	順位
D1	鹿児島県O-35選抜	九州第2代表/ 鹿児島県		● 0-1	● 0-1	● 0-4	0	0	0	3	0	0	6	-6	4
D2	エリス東京O35	関東第3代表/ 東京都	○ 1-0		○ 0-0 (PK3-4)	○ 1-0	2	0	1	0	7	2	0	2	2
D3	セレソン長野	北信越第1代表/ 長野県	○ 1-0	○ 0-0 (PK4-3)		○ 0-0 (PK5-4)	1	2	0	0	7	1	0	1	1
D4	高知県O-35選抜	四国代表/ 高知県	○ 4-0	● 0-1	○ 0-0 (PK4-5)		1	0	1	1	4	4	1	3	3

決勝ラウンド

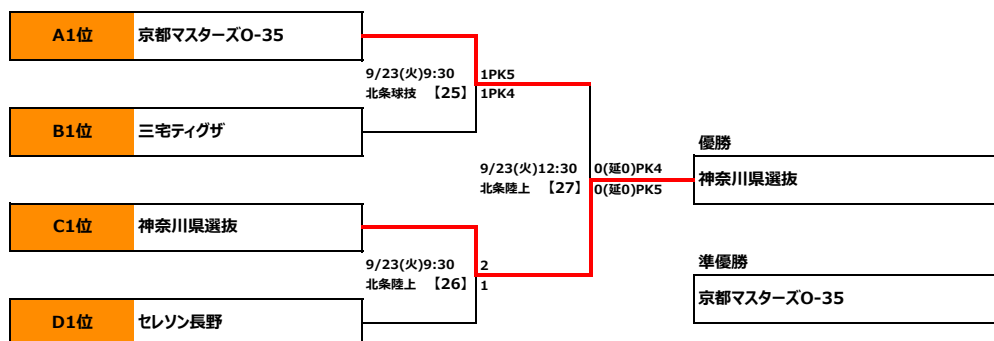

大会を振り返って

資料

実行委員会

競技要項

記録

# テニス

期日：令和7年9月20日（土）～9月23日（火・祝）

会場：愛媛県総合運動公園テニスコート

## 男子シングルス 決勝トーナメント

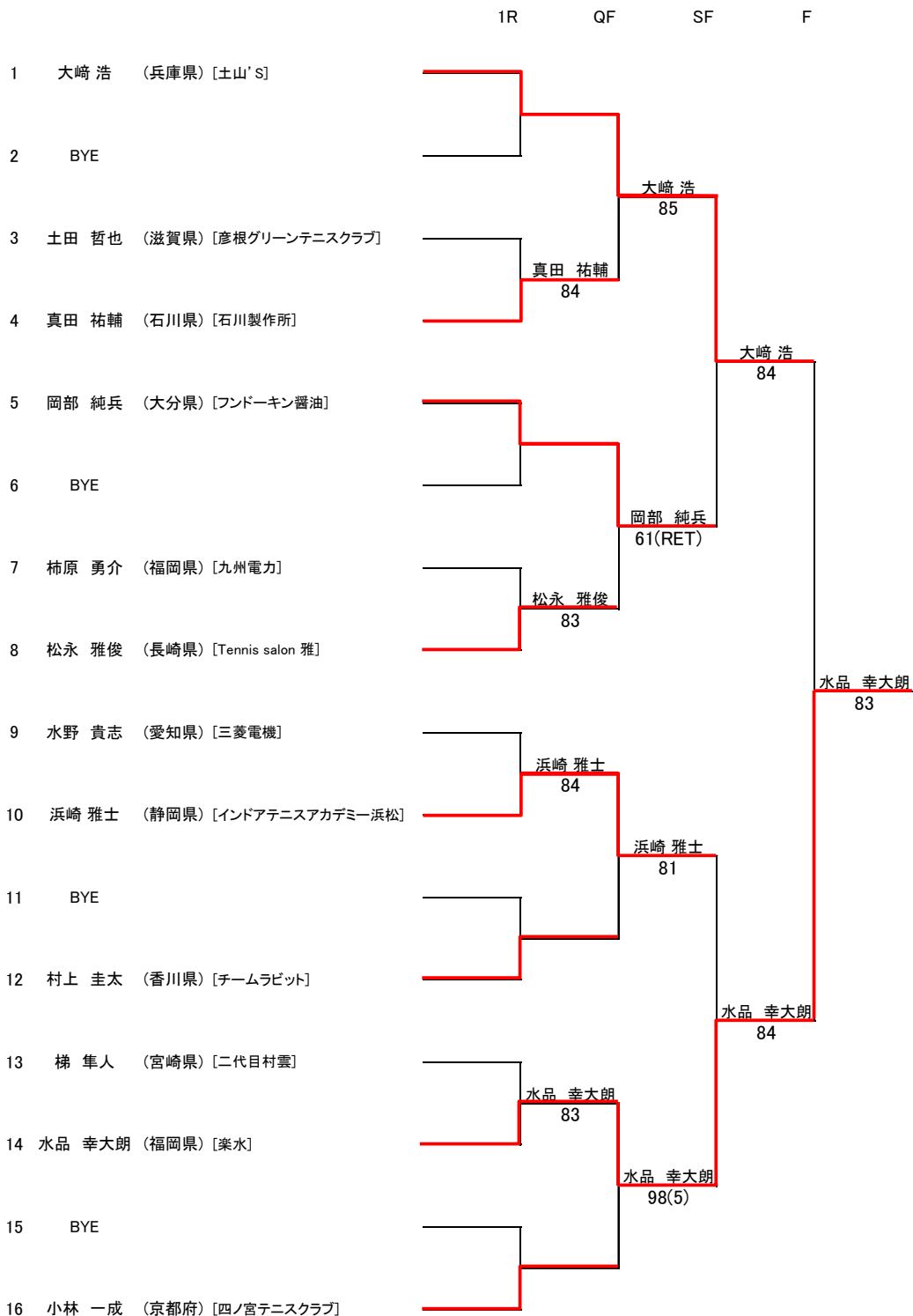

## 男子ダブルス 決勝トーナメント

			1R	QF	SF	F
1	佐藤 博康 依田 新	(東京都)	[コナミスポーツ] [高松ローンテニスクラブ]			
2	BYE					
3	西崎 友宏 北野 雄平	(岡山県)	[スマイル] [テニスクラブART]			
4	太田 茂晴 長谷川 孝司	(東京都)	[多摩市硬式庭球連盟] [善福寺公園テニスクラブ]			
5	塚岡 武 頼永 学和	(愛媛県)	[愛媛県庁テニスクラブ] [大洲ローンテニスクラブ]			
6	BYE					
7	堀川 潤 中村 哲至	(新潟県)	[YeLL] [YeLL]			
8	菅 亮輔 玉井 一郎	(愛媛県)	[松山市役所テニス部] [ITC]			
9	膳棚 康晴 林 由祐	(徳島県)	[O.P.A.tennis] [O.P.A.tennis]			
10	岡本 和也 長田 圭司	(和歌山県)	[ライズテニスアカデミー] [ワカヤマグリーンテニスクラブ]			
11	BYE					
12	武智 邦彦 城間 和人	(大阪府)	[NTT西日本] [島津製作所]			
13	栗田 広樹 北口 和雅	(滋賀県)	[コカ・コーラボトラーズジャパン] [Tennis Platz]			
14	矢野 治 眞名子 元樹	(大分県)	[佐賀製錬所T.C] [ウエボテニススクール]			
15	BYE					
16	那須 健児 江口 直貴	(福岡県)	[ITインターナショナルテニススクール] [グローバルアリーナ]			

トーナメント結果:

- 1R: 1 & 2, 3 & 4, 5 & 6, 7 & 8, 9 & 10, 11 & 12, 13 & 14, 15 & 16
- QF: 1 & 3, 2 & 4, 5 & 7, 6 & 8, 9 & 11, 10 & 12, 13 & 15, 14 & 16
- SF: 1 & 4, 2 & 3, 5 & 8, 6 & 7, 9 & 12, 10 & 11, 13 & 16, 14 & 15
- F: 1 & 8, 2 & 7, 3 & 12, 4 & 11, 5 & 16, 6 & 15

## 女子シングルス 決勝トーナメント

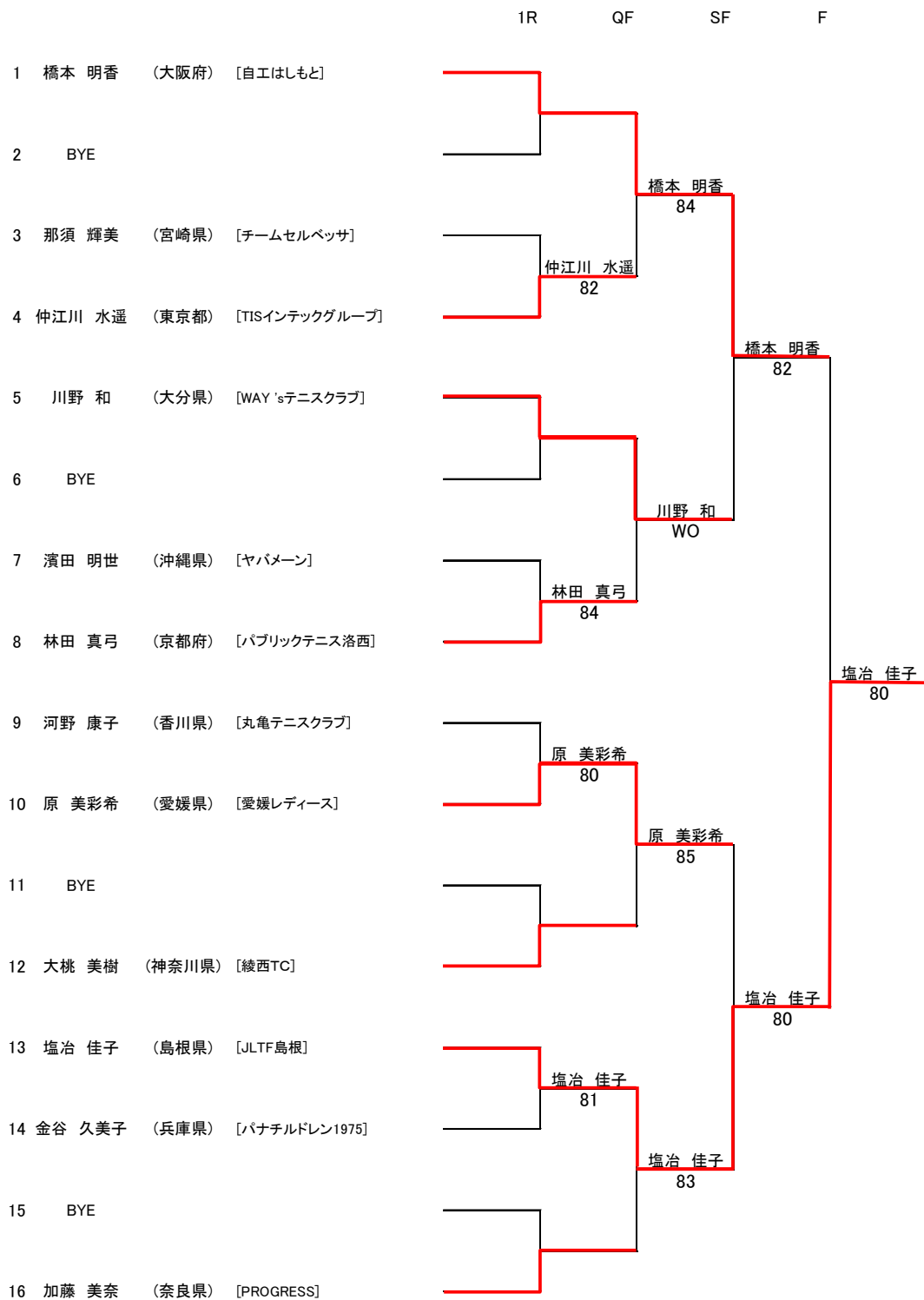

## 女子ダブルス 決勝トーナメント

	1R	QF	SF	F
1 岩田 麻美 (広島県) [TBN] 亀井 美香 [やすいそ庭球部]			岩田・亀井 84	
2 BYE				
3 井上 幸子 (熊本県) [ルーセントテニスクラブ熊本] 林 優子 [TOP-SPIN]		飯森・井手 83		
4 飯森 奈々子 (愛媛県) [パルススポーツ] 井手 ひとみ [パルススポーツ]				
5 住田 由紀子 (奈良県) [ち〜む寺小屋] 住友 理沙 [ち〜む寺小屋]			平山・片山 82	
6 BYE				
7 平山 由美 (愛媛県) [村上モータースポーツ] 片山 亜衣 [松山市役所]		平山・片山 83		
8 辰巳 亜有美 (滋賀県) [守山TC] 山根 由美子 [BIWA T.C]		平山・片山 82		
9 細川 晴美 (徳島県) [C.Pain.Tennis.Academy] 菊地 里奈 [C.Pain.Tennis.Academy]		細川・菊地 83		
10 江本 純子 (福岡県) [ニコニコクラブ] 石田 みゆき [新宮ヒルズ]			中村・宇都宮 85	
11 BYE				
12 中村 真紀 (大阪府) [大阪府テニス協会] 宇都宮 玉江 [茨木市テニス連盟]				梅田・大津 80
13 北野 由子 (兵庫県) [永岡庭球道場] 木村 絵奈 [サンランドロイヤルTC]		北野・木村 83		
14 薬科 由紀子 (埼玉県) [アクロス戸田インドア] 武藤 美紀 [アクロス戸田インドアテニスクラブ]			梅田・大津 85	
15 BYE				
16 梅田 真由美 (神奈川県) [リーファTG] 大津 麻友 [TGレニックス]				

## 男子シングルス

1組							A	B	C	D	勝	負	順位	
A	大崎 浩	(兵庫県)	[土山'S]					60	62	60		3	0	1
B	熊坂 仁	(山形県)	[テニス日曜倶楽部]	06		16	16				0	3	4	
C	工藤 健一	(岡山県)	[岡山市役所]	26	61		36				1	2	3	
D	名倉 健	(大阪府)	[三菱電機]	06	61	63					2	1	2	
2組							A	B	C	D	勝	負	順位	
A	小林 一成	(京都府)	[GSユアサ]					62	63	60		3	0	1
B	黒岩 悠志	(岐阜県)	[ニッケテニスドーム岐阜]	26		36	76(5)				1	2	3	
C	田中 新一	(千葉県)	[E.T]	36	63		61				2	1	2	
D	奥田 努	(広島県)	[Since34]	06	67(5)	16					0	3	4	
3組							A	B	C	D	勝	負	順位	
A	八木 佑介	(愛媛県)	[今治市役所]					57	64	60	61%	2	1	2
B	朝比奈 早瀬	(三重県)	[ATK]	75		16	76(5)				47%	2	1	3
C	村上 圭太	(香川県)	[チームラビット]	46	61		63				62%	2	1	1
D	渡邊 健司	(福島県)	[Qoo]	06	67(5)	36					0	3	4	
4組							A	B	C	D	勝	負	順位	
A	金瀬 寛志	(兵庫県)	[オーランドテニスクラブ]					61	06	46		1	2	3
B	鈴江 昌展	(徳島県)	[大塚製菓]	16		26	16				0	3	4	
C	岡部 純兵	(大分県)	[フドーキン醤油]	60	62		75				3	0	1	
D	小磯 孝太郎	(新潟県)	[BROSテニスクラブ]	64	61	57					2	1	2	
5組							A	B	C	D	勝	負	順位	
A	柳原 一也	(長野県)	[松本市役所]					60	16	75		2	1	2
B	長谷部 良浩	(群馬県)	[新田TC]	06		06(WD)	26				0	3	4	
C	真田 祐輔	(石川県)	[石川製作所]	61	60(WO)		62				3	0	1	
D	櫛引 佑介	(青森県)	[嶺上開花]	57	62	26					1	2	3	
6組							A	B	C	D	勝	負	順位	
A	水品 幸大朗	(福岡県)	[楽水]					62	76(9)	60		3	0	1
B	中小路 基光	(鹿児島県)	[京セラ国分]	26		16	46				0	3	4	
C	松村 駿	(島根県)	[ReFlex]	67(9)	61		60				2	1	2	
D	佐藤 仁徳	(富山県)	[日産化学]	06	64	06					1	2	3	
7組							A	B	C	D	勝	負	順位	
A	義本 慎也	(石川県)	[古林組]					67(4)	16	26		0	3	4
B	新里 朝彦	(沖縄県)	[UTC]	76(4)		16	67(5)				1	2	3	
C	大西 竜彦	(山口県)	[レノファ山口]	61	61		36				2	1	2	
D	土田 哲也	(滋賀県)	[彦根グリーンテニスクラブ]	62	76(5)	63					3	0	1	
8組							A	B	C	D	勝	負	順位	
A	鈴木 翔	(神奈川県)	[ASP港南台TS]					61	26	61		2	1	2
B	坂田 郁夫	(奈良県)	[ベアーズテニスクラブ]	16		36	64				1	2	3	
C	松永 雅俊	(長崎県)	[Tennis salon 雅]	62	63		60				3	0	1	
D	渡瀬 直紀	(愛媛県)	[ミズキ]	16	46	06					0	3	4	
9組							A	B	C	D	勝	負	順位	
A	塩原 幹司	(東京都)	[KDDI]					36	67(6)	63		1	2	3
B	岩崎 拓弥	(熊本県)	[フォレストホールディングス]	63		46	62				2	1	2	
C	柿原 勇介	(福岡県)	[九州電力]	76(6)	64		63				3	0	1	
D	佐々木 啓	(秋田県)	[ファンキー TA]	36	26	36					0	3	4	
10組							A	B	C	D	勝	負	順位	
A	水野 貴志	(愛知県)	[三菱電機]					62	75	60(WO)		3	0	1
B	菅原 卓也	(岐阜県)	[大垣市民庭球クラブ]	26		26	61				1	2	3	
C	福田 諒平	(栃木県)	[HIT]	57	62		62				2	1	2	
D	佐藤 光信	(岩手県)	[山清テニスクラブ]	06(WD)	16	26					0	3	4	
11組							A	B	C	D	勝	負	順位	
A	伊藤 優豊	(高知県)	[テニススクールライジング]					16	46	60		1	2	3
B	梯 隼人	(宮崎県)	[二代目村雲]	61		64	60				3	0	1	
C	松岡 翔	(茨城県)	[サンスポーツ]	64	46		61				2	1	2	
D	伊東 誠	(福井県)	[Jellyfish]	06	06	16					0	3	4	
12組							A	B	C	D	勝	負	順位	
A	北浦 拓也	(三重県)	[Good Feeling]					36	46	75		1	2	3
B	越智 慎也	(愛媛県)	[Baritto]	63		26	63				2	1	2	
C	浜崎 雅士	(静岡県)	[インドアテニスアカデミー浜松]	64	62		61				3	0	1	
D	伊藤 啓介	(鳥取県)	[LTC河原]	57	36	16					0	3	4	

## 男子ダブルス

1組		A	B	C	D	勝	敗	順位
A	佐藤 博康 (東京都) (コナミスポーツ) 依田 新 (高松ローンテニスクラブ)		60	62	62	3	0	1
B	崔 天振 (韓国) (韓国) 鄭 贊義 (韓国) (韓国)	06		16	16	0	3	4
C	河野 幸一 (宮崎県) (旭化成TC) 池田 政史 (延岡テニスクラブ)	26	61		63	2	1	2
D	本田 英之 (山形県) (シナジー) 野寺 智史 (TTA)	26	61	36		1	2	3

2組		A	B	C	D	勝	敗	順位
A	那須 健児 (福岡県) (インターナショナルテニススクール) 江口 直貴 (グローバルアリーナ)		62	63	76(2)	3	0	1
B	安 己漢 (韓国) (韓国) 尹 一男 (韓国) (韓国)	26		06	26	0	3	4
C	大和 秀行 (栃木県) (足利ローン) 小竹 俊行 (ラブ・オール)	36	60		62	2	1	2
D	小林 克巳 (高知県) (ISTC) 川田 義 (明德義塾高等学校)	67(2)	62	26		1	2	3

3組		A	B	C	D	勝	敗	順位
A	塚岡 武 (愛媛県) (愛媛県庁テニスクラブ) 頼永 学和 (大洲ローンテニスクラブ)		61	61	75	3	0	1
B	宋 碩鏞 (韓国) (韓国) 朴 相泫 (韓国) (韓国)	16		57	36	0	3	4
C	松尾 直樹 (広島県) (ながれもの) 高村 秀 (Since34)	16	75		06	1	2	3
D	尾園 仁 (徳島県) (OZONO.Tennis Academy) 牧野 耕資 (C.Pain.Tennis.Academy)	57	63	60		2	1	2

4組		A	B	C	D	勝	敗	順位
A	柳澤 浩一 (京都府) (メットライフ生命保険) 伊藤 健吾 (サン城陽テニスクラブ)		62	26	62	2	1	2
B	宗近 洋 (島根県) (DENE B) 梅津 健太郎 (UMEZU.T.T)	26		26	62	1	2	3
C	武智 邦彦 (大阪府) (NTT西日本) 城間 和人 (島津製作所)	62	62		62	3	0	1
D	富松 雄介 (長野県) (上田日本無線TC) 押金 浩 (長野県庁高橋倶楽部硬式庭球部)	26	26	26		0	3	4

5組		A	B	C	D	勝	敗	順位
A	太田 茂晴 (東京都) (多摩市硬式庭球連盟) 長谷川 孝司 (善福寺公園テニスクラブ)		60	63	63	3	0	1
B	曹 承佑 (韓国) (韓国) 朴 永在 (韓国) (韓国)	06		36	06	0	3	4
C	嶋児 公明 (鹿児島県) (不屈不撓) 羽生 豊 (47アッパーズ)	36	63		16	1	2	3
D	恒川 正 (埼玉県) (ひばりヶ丘新豊) 田中 健 (Club HIT)	36	60	61		2	1	2

6組		A	B	C	D	勝	敗	順位
A	近藤 慎 (福岡県) (筑後の森TC) 池田 貴誉 (JR九州テニス部)		61	57	36	50%	1	2
B	浅岡 隆司 (福井県) (HAPPY CLOVER) 千賀 一憲 (あわら市TA)	16		64	36	38%	1	2
C	間宮 幸也 (岐阜県) (長良川ローンテニスクラブ) 松本 剛 (チーム王将)	75	46		26	43%	1	2
D	岡本 和也 (和歌山県) (ライズテニスアカデミー) 長田 圭司 (ワカヤマグリーンテニスクラブ)	63	63	62		3	0	1

## 男子ダブルス

7組				A	B	C	D	勝	敗	順位
A	西崎 友宏 北野 雄平	( 岡山県 )	( スマイル テニスクラブART )		61	61	76(5)	3	0	1
B	姫野 拓郎 上原 隆	( 鳥取県 )	( 5C レインボー )	16		36	26	0	3	4
C	富永 健司 佐藤 陽介	( 沖縄県 )	( TAGテニスアカデミー 沖縄ヤマト運輸 )	16	63		57	1	2	3
D	山元 純 多橋 哲郎	( 石川県 )	( 北國FHD 北國FHD )	67(5)	62	75		2	1	2

8組				A	B	C	D	勝	敗	順位
A	宮澤 保志 齋藤 聡	( 栃木県 )	( 足利ローン ラヴ・オール )		46	36	63	1	2	3
B	村上 憲市 石井 崇	( 兵庫県 )	( クアドリフォリオ クアドリフォリオ )	64		26	60	2	1	2
C	矢野 治 眞名子 元樹	( 大分県 )	( 佐賀製錬所T.C ウェボテニススクール )	63	62		64	3	0	1
D	貝森 勝 中村 大樹	( 山口県 )	( 周南テニスクラブ 周南テニスクラブ )	36	06	46		0	3	4

9組				A	B	C	D	勝	敗	順位
A	膳棚 康晴 林 由祐	( 徳島県 )	( O.P.A.tennis O.P.A.tennis )		60	75	60	3	0	1
B	中里 守 中嶋 貴之	( 青森県 )	( Team-K Team-K )	06		16	16	0	3	4
C	吉田 智信 石田 勇介	( 奈良県 )	( トータスランテニスクラブ サンヒル柏原TS )	57	61		62	2	1	2
D	松川 輝明 戸田 隆行	( 香川県 )	( 丸亀テニスクラブ 四国電力 )	06	61	26		1	2	3

10組				A	B	C	D	勝	敗	順位
A	平山 桃太郎 佐藤 裕幸	( 千葉県 )	( AUT フェローズスポーツ )		06	76(0)	26	1	2	3
B	栗田 広樹 北口 和雅	( 滋賀県 )	( コカ・コーラボトラーズジャパン Tennis Platz )	60		62	61	3	0	1
C	串岡 正人 大浦 孝之	( 富山県 )	( Z-II 南砺市テニス協会 )	67(0)	26		36	0	3	4
D	小場 和之 大宮 伸行	( 秋田県 )	( KDC 秋田アスレチッククラブ )	62	16	63		2	1	2

11組				A	B	C	D	勝	敗	順位
A	林 順慶 有馬 隆司	( 熊本県 )	( ALPHA ルーセントTC熊本 )		26	46	16	0	3	4
B	酒井 勝匡 小出 武浩	( 福島県 )	( 日本工機 日本工機 )	62		46	63	59%	2	1
C	中島 久雄 峰 義昭	( 長崎県 )	( 三菱重工 三菱重工 )	64	64		36	52%	2	1
D	堀川 潤 中村 哲至	( 新潟県 )	( YeLL YeLL )	61	36	63		60%	2	1

12組				A	B	C	D	勝	敗	順位
A	宮原 健 長谷川 良	( 三重県 )	( 桑名庭球倶楽部 四日市大学 )		61	76(5)	16	2	1	2
B	森川 勝文 伊藤 賢	( 愛知県 )	( 瀬戸テニスクラブ 瀬戸テニスクラブ )	16		64	26	1	2	3
C	小池 貴士 森田 誠一郎	( 神奈川県 )	( あざみ野ローンテニスクラブ あざみ野ローンテニスクラブ )	67(5)	46		46	0	3	4
D	菅 亮輔 玉井 一郎	( 愛媛県 )	( 松山市役所テニス部 ITC )	61	62	64		3	0	1

## 女子シングルス

1組						
A	橋本 明香 (大阪府)[自工はしもと]		60	60	60	3 0 1
B	宮村 朋子 (滋賀県)[ひまわり]	06		26	16	0 3 4
C	眞田 美樹 (広島県)[福山市職労硬式テニス部]	06	62		60	2 1 2
D	宮野 章子 (石川県)[石川県金沢市]	06	61	06		1 2 3
2組						
A	加藤 美奈 (奈良県)[PROGRESS]		60	60	60	3 0 1
B	塗木 和枝 (熊本県)[TOP-SPIN]	06		26	63	1 2 3
C	松橋 裕子 (茨城県)[SSS&ひたちの中央クリニック]	06	62		64	2 1 2
D	東條 礼奈 (徳島県)[C.Pain.Tennis.Academy]	06	36	46		0 3 4
3組						
A	大桃 美樹 (神奈川県)[綾西TC]		61	63	60	3 0 1
B	森 幹子 (熊本県)[てにすドット]	16		16	46	0 3 4
C	百武 菜穂子 (愛媛県)[愛媛レディース]	36	61		62	2 1 2
D	中島 美法 (富山県)[富山市TA]	06	64	26		1 2 3
4組						
A	八木下 裕子 (新潟県)[KAZAMA TA]		75	06	64	2 1 2
B	中野 紀子 (千葉県)[美浜テニスガーデン]	57		67(5)	62	1 2 3
C	川野 和 (大分県)[WAY'sテニスクラブ]	60	76(5)		60	3 0 1
D	海老原 美夏 (埼玉県)[和光市テニス協会]	46	26	06		0 3 4
5組						
A	上原 千佳 (長野県)[CLUB m&m]		64	26	61	2 1 2
B	熊谷 寿江 (新潟県)[ファミリーITC]	46		06	60	1 2 3
C	塩冶 佳子 (島根県)[JLTF島根]	62	60		60	3 0 1
D	菅原 陵 (秋田県)[ユートピアTA]	16	06	06		0 3 4
6組						
A	椎山 由紀子 (神奈川県)[相模原グリーンテニスクラブ]		62	26	61	2 1 2
B	船田 彩子 (山形県)[星和TC]	26		06	62	1 2 3
C	濱田 明世 (沖縄県)[ヤハメーン]	62	60		61	3 0 1
D	川崎 佳香 (広島県)[TBN]	16	26	16		0 3 4
7組						
A	仲江川 水遥 (東京都)[TISインテックグループ]		61	62	60	3 0 1
B	久保田 千春 (福島県)[サクマファミリー]	16		63	76(4)	2 1 2
C	塩澤 裕美子 (栃木県)[FTS]	26	36		75	1 2 3
D	長谷井 時代 (岡山県)[MRA・サザンクロス]	06	67(4)	57		0 3 4
8組						
A	岩本 明美 (鳥取県)[STEVE]		57	46	63	1 2 3
B	福元 さち (滋賀県)[彦根グリーンテニスクラブ]	75		36	63	2 1 2
C	原 美彩希 (愛媛県)[愛媛レディース]	64	63		61	3 0 1
D	橋本 瑞穂 (長崎県)[布津TC]	36	36	16		0 3 4
9組						
A	金田 智恵 (埼玉県)[リアせんげん台]		57	61	61	2 1 2
B	河野 康子 (香川県)[丸亀テニスクラブ]	75		61	62	3 0 1
C	瀧川 澄代 (鳥取県)[SALT]	16	16		76(7)	1 2 3
D	助川 恵里 (福島県)[メーダース]	16	26	67(7)		0 3 4
10組						
A	林田 真弓 (京都府)[パブリックテニス洛西]		61	62	64	3 0 1
B	道下 薫 (長崎県)[海自佐世保]	16		26	46	0 3 4
C	芹澤 沙希子 (静岡県)[しずおかフィナンシャルグループ]	26	62		36	1 2 3
D	石橋 真由子 (鹿児島県)[鹿児島県庁]	46	64	63		2 1 2
11組						
A	金谷 久美子 (兵庫県)[パナチルドレン1975]		61	64	63	3 0 1
B	勝浦 由子 (岡山県)[らけつとらんどあみ]	16		63	67(5)	1 2 3
C	久保川 美智子 (福岡県)[hirai T.S.]	46	36		16	0 3 4
D	小牧 礼 (宮崎県)[延岡テニスクラブ]	36	76(5)	61		2 1 2
12組						
A	久家 文子 (福岡県)[福岡バシフィックテニスアカデミー]		62	67(5)	16	1 2 3
B	小泉 智絵 (岩手県)[山清テニスクラブ]	26		06	06	0 3 4
C	山田 恵子 (三重県)[東員TC]	76(5)	60		46	2 1 2
D	那須 輝美 (宮崎県)[チームセルベッサ]	61	60	64		3 0 1

## 女子ダブルス

1組				A	B	C	D		勝	敗	順位
A	岩田 麻美 亀井 美香	( 広島県 )	( TBN やすいそ庭球部 )		62	63	61		3	0	1
B	湯地 真里 原田 優江	( 宮崎県 )	( MTF TEAM HARIS )	26		06	62		1	2	3
C	早馬 恵美子 中山 文子	( 高知県 )	( 一宮テニスクラブ 一宮テニスクラブ )	36	60		63		2	1	2
D	小林 弥生 磯間 真紀	( 沖縄県 )	( 北の谷のウマシカ Vamos )	16	26	36			0	3	4

2組				A	B	C	D		勝	敗	順位
A	梅田 真由美 大津 麻友	( 神奈川県 )	( リーファTG TGLEニックス )		60	61	62		3	0	1
B	坂井 美智代 有我 直子	( 福島県 )	( ROSSO あさかファミリー )	06		16	26		0	3	4
C	小倉 初美 三笠 陽子	( 栃木県 )	( NAO ラフィエスタ )	16	61		57		1	2	3
D	西村 愉紀子 木下 真優子	( 三重県 )	( プリンス 鈴鹿市役所 )	26	62	75			2	1	2

3組				A	B	C	D		勝	敗	順位
A	藤澤 実知代 亀山 紀子	( 岡山県 )	( ガーデングリーンテニスクラブ ガーデングリーンテニスクラブ )		46	26	60		1	2	3
B	中村 真紀 宇都宮 玉江	( 大阪府 )	( 大阪府テニス協会 茨木市テニス連盟 )	64		63	61		3	0	1
C	松本 尚意 野中 由美佳	( 千葉県 )	( 袖ヶ浦ローン 袖ヶ浦ローン )	62	36		61		2	1	2
D	郭 順玉 吳 珪銀	( 韓国 )	( 韓国 韓国 )	06	16	16			0	3	4

4組				A	B	C	D		勝	敗	順位
A	住田 由紀子 住友 理沙	( 奈良県 )	( ち〜む寺小屋 ち〜む寺小屋 )		63	64	62		3	0	1
B	宗近 由佳子 平林 祐子	( 島根県 )	( DENEK DENEK )	36		26	26		0	3	4
C	西久保 絵里 安成 靖子	( 広島県 )	( やすいそ庭球部 Win The Match )	46	62		61		2	1	2
D	河村 靖子 小野 あゆみ	( 富山県 )	( センティア センティア )	26	62	16			1	2	3

5組				A	B	C	D		勝	敗	順位
A	平山 由美 片山 亜衣	( 愛媛県 )	( 村上モータースポーツ 松山市役所 )		61	61	64		3	0	1
B	丸山 恵 福田 江梨子	( 新潟県 )	( T&S新発田ITS 新潟ジャンボITS )	16		46	63	42%	1	2	3
C	松本 恵理子 宮本 沙弥香	( 和歌山県 )	( ワカヤマテニススクール ワカヤマテニススクール )	16	64		16	33%	1	2	4
D	原田 貴子 西村 百合子	( 京都府 )	( ラ・ソーユ ラ・ソーユ )	46	36	61		50%	1	2	2

6組				A	B	C	D		勝	敗	順位
A	北野 由子 木村 絵奈	( 兵庫県 )	( 永岡庭球道場 サンランドロイヤルTC )		60	60	60		3	0	1
B	塚 伴子 新村 由美	( 富山県 )	( センティア 富山市TA )	06		62	63		2	1	2
C	久米 己弥子 今野 純子	( 秋田県 )	( ルネッサンスTC ルネッサンスTC )	06	26		16		0	3	4
D	堀之内 佳子 窪田 葉子	( 鹿児島県 )	( 燃ゆるTOMO練 LEAF tennis )	06	36	61			1	2	3

## 女子ダブルス

7組		A	B	C	D	勝	敗	順位	
A	築山 まゆ子 (岡山県) (ガーテングリーンテニスクラブ) 水津 美由紀 (ガーテングリーンテニスクラブ)		63	26	76(3)	50%	2	1	3
B	井上 幸子 (熊本県) (ルーセントテニスクラブ熊本) 林 優子 (TOP-SPIN)	36		62	63	58%	2	1	1
C	桧垣 祐子 (愛媛県) (村上モータースポーツ) 千葉 政子 (村上モータースポーツ)	62	26		75	54%	2	1	2
D	栗山 和子 (宮崎県) (てげなテニス部) 大野 知子 (てげなテニス部)	67(3)	36	57			0	3	4

8組		A	B	C	D	勝	敗	順位	
A	藤井 真紀子 (滋賀県) (JOY&FAN) 中島 宏美 (JOY&FAN)		62	63	36		2	1	2
B	笹原 美絵 (茨城県) (テニスポート波崎) 塩治 知子 (テニスポート波崎)	26		16	06		0	3	4
C	八幡 景子 (和歌山県) (和歌山インドアTC) 西村 明日香 (ライズテニスアカデミー)	36	61		26		1	2	3
D	飯森 奈々子 (愛媛県) (パルススポーツ) 井手 ひとみ (パルススポーツ)	63	60	62			3	0	1

9組		A	B	C	D	勝	敗	順位	
A	細川 晴美 (徳島県) (C.Pain.Tennis.Academy) 菊地 里奈 (C.Pain.Tennis.Academy)		60	61	61		3	0	1
B	尹 英姫 (韓国) (韓国) 吳 恩周 (韓国)	06		16	36		0	3	4
C	大楯 敦子 (静岡県) (ウノストロベリーテニス) 西村 美幸 (グリーンヒルテニスクラブ)	16	61		36		1	2	3
D	赤木 悠起子 (福井県) (team時) 寺地 和枝 (team時)	16	63	63			2	1	2

10組		A	B	C	D	勝	敗	順位	
A	藁科 由紀子 (埼玉県) (アクロス戸田インドア) 武藤 美紀 (アクロス戸田インドアテニスクラブ)		75	60	60		3	0	1
B	山崎 幸子 (香川県) (テニスプラス) 大野 友花子 (屋島テニスクラブ)	57		60	61		2	1	3
C	俞 仁淑 (韓国) (韓国) 林 玉姫 (韓国)	06	06		57		0	3	4
D	吉岡 美樹 (福島県) (Qoo) 竹野 礼子 (丸善商事)	06	16	75			1	2	3

11組		A	B	C	D	勝	敗	順位	
A	菅野 喜久江 (栃木県) (RIZU) 穴山 律子 (ラフィエスタ)		67(1)	57	61		1	2	3
B	辰巳 亜有美 (滋賀県) (守山TC) 山根 由美子 (BIWA T.C)	76(1)		60	60		3	0	1
C	和田 美樹 (石川県) (千代野TC) 山口 香 (Neo.Tennis.Studio)	75	06		63		2	1	2
D	申 周娟 (韓国) (韓国) 宋 徳順 (韓国)	16	06	36			0	3	4

12組		A	B	C	D	勝	敗	順位	
A	清水 のり子 (石川県) (石川県金沢市) 小坂 由美子 (石川県金沢市)		62	46	64	57%	2	1	2
B	二宮 京子 (大分県) (Orange Ball) 岩橋 幸子 (cielo)	26		36	26		0	3	4
C	林田 依子 (長崎県) (FATS) 田原 まゆみ (FATS)	64	63		36	54%	2	1	3
D	江本 純子 (福岡県) (ニコニコクラブ) 石田 みゆき (新宮ヒルズ)	46	62	63		59%	2	1	1

## 日本スポーツマスターズ 2025 愛媛大会 テニス競技 都道府県団体賞得点表

No.	都道府県	MS順位	MD順位	WS順位	WD順位	MS得点	MD得点	WS得点	WD得点	合計得点
1	大阪府		4	2	4	5	35	40	35	115
1	愛媛県		4	4	2	5	35	35	40	115
3	福岡県	1	2		16	50	40	5	15	110
4	大分県	4	16	4		35	15	35	5	90
5	神奈川県			8	1	5	5	20	50	80
5	兵庫県	2		16	8	40	5	15	20	80
7	東京都		1	8	-	5	50	20	0	75
8	島根県			1		5	5	50	5	65
9	滋賀県	16	8		16	15	20	5	15	55
10	京都府	8		8		20	5	20	5	50
10	奈良県			8	8	5	5	20	20	50
10	広島県				4	5	5	5	35	50
10	徳島県		8		8	5	20	5	20	50
14	香川県	8		16		20	5	15	5	45
15	静岡県	4	-	-		35	0	0	5	40
15	宮崎県	16		16		15	5	15	5	40
17	石川県	8				20	5	5	5	35
17	岡山県		8			5	20	5	5	35
17	長崎県	8				20	5	5	5	35
20	新潟県		16			5	15	5	5	30
20	熊本県				16	5	5	5	15	30
20	沖縄県			16		5	5	15	5	30
23	埼玉県	-			16	0	5	5	15	25
24	秋田県					5	5	5	5	20
24	福島県					5	5	5	5	20
24	栃木県					5	5	5	5	20
24	千葉県					5	5	5	5	20
24	富山県					5	5	5	5	20
24	愛知県	16		-	-	15	5	0	0	20
24	和歌山県	-	16	-		0	15	0	5	20
24	鹿児島県					5	5	5	5	20
32	山形県				-	5	5	5	0	15
32	茨城県		-			5	0	5	5	15
32	福井県			-		5	5	0	5	15
32	長野県				-	5	5	5	0	15
32	三重県			-		5	5	0	5	15
32	鳥取県				-	5	5	5	0	15
32	山口県			-		5	5	0	5	15
32	高知県			-		5	5	0	5	15
40	青森県			-	-	5	5	0	0	10
40	岩手県		-		-	5	0	5	0	10
40	岐阜県			-	-	5	5	0	0	10
43	群馬県		-	-	-	5	0	0	0	5
44	北海道	-	-	-	-	0	0	0	0	0
44	宮城県	-	-	-	-	0	0	0	0	0
44	山梨県	-	-	-	-	0	0	0	0	0
44	佐賀県	-	-	-	-	0	0	0	0	0

団体ポイント 配点表	優勝	準優勝	ベスト4	ベスト8	ベスト16	予選敗退	未出場
	50点	40点	35点	20点	15点	5点	0点

## バレーボール

## 予選グループ戦&lt;男子&gt;

期 日:令和7年9月20日(土)

会 場:愛媛県総合運動公園体育館(A・B・Cコート)・補助体育館(Dコート)・伊予市民体育館(E・Fコート)・砥部町陶街道ゆとり公園体育館(Gコート)

第1組	<p>6 常澄クラブ(茨城)</p> <p>A1 <math>2 \begin{cases} 21-18 \\ 21-12 \end{cases} 0</math></p> <p>30 加古川達磨会(兵庫) <math>2 \begin{cases} 21-17 \\ 15-21 \\ 21-15 \end{cases} 1</math> A5</p> <p>17 OKAYA(長野)</p> <p>A2 <math>2 \begin{cases} 21-14 \\ 21-19 \end{cases} 0</math></p> <p>49 くまモンズ(熊本)</p>	第8組	<p>36 岡山クラブ(岡山)</p> <p>D3 <math>2 \begin{cases} 16-21 \\ 21-10 \\ 21-16 \end{cases} 1</math></p> <p>19 関西電力高浜(福井) <math>2 \begin{cases} 21-18 \\ 21-10 \end{cases} 0</math> D6</p> <p>48 SASEBO-MASTERS(長崎)</p> <p>D4 <math>2 \begin{cases} 21-12 \\ 15-21 \\ 21-16 \end{cases} 1</math></p> <p>14 aozora(神奈川)</p>
第2組	<p>42 徳島SVC(徳島)</p> <p>A3 <math>2 \begin{cases} 21-14 \\ 21-14 \end{cases} 0</math></p> <p>33 ユナイテッド和歌山(和歌山) <math>2 \begin{cases} 21-19 \\ 17-21 \\ 21-16 \end{cases} 1</math> A6</p> <p>50 別府クラブS(大分)</p> <p>A4 <math>2 \begin{cases} 22-20 \\ 21-15 \end{cases} 0</math></p> <p>8 紫龍(群馬)</p>	第9組	<p>32 やまと(奈良)</p> <p>E1 <math>2 \begin{cases} 21-12 \\ 21-17 \end{cases} 0</math></p> <p>44 HISAEDA(愛媛) <math>2 \begin{cases} 21-18 \\ 21-17 \end{cases} 0</math> E5</p> <p>9 埼玉BULLS(埼玉)</p> <p>E2 <math>2 \begin{cases} 21-13 \\ 21-17 \end{cases} 0</math></p> <p>23 ジェンツ名古屋(愛知)</p>
第3組	<p>10 JJ千葉(千葉)</p> <p>B1 <math>2 \begin{cases} 21-15 \\ 21-16 \end{cases} 0</math></p> <p>18 金沢遊球会(石川) <math>2 \begin{cases} 18-21 \\ 21-11 \\ 21-11 \end{cases} 1</math> B5</p> <p>47 GGSAGA(佐賀)</p> <p>B2 <math>2 \begin{cases} 21-18 \\ 21-11 \end{cases} 0</math></p> <p>34 鳥取マスターズ(鳥取)</p>	第10組	<p>15 やまなし(山梨)</p> <p>E3 <math>2 \begin{cases} 21-10 \\ 21-9 \end{cases} 0</math></p> <p>3 古川クラブ(宮城) <math>2 \begin{cases} 21-13 \\ 21-13 \end{cases} 0</math> E6</p> <p>31 姫路三燦会(兵庫)</p> <p>E4 <math>2 \begin{cases} 21-23 \\ 24-22 \\ 23-21 \end{cases} 1</math></p> <p>24 REBIRTH(三重)</p>
第4組	<p>5 山形マスターズ(山形)</p> <p>B3 <math>2 \begin{cases} 22-20 \\ 21-18 \end{cases} 0</math></p> <p>25 ファイティーズ(岐阜) <math>2 \begin{cases} 21-14 \\ 21-13 \end{cases} 0</math> B6</p> <p>35 常丞会(島根)</p> <p>B4 <math>2 \begin{cases} 15-21 \\ 21-14 \\ 21-19 \end{cases} 1</math></p> <p>7 Zaddy(栃木)</p>	第11組	<p>28 PARADISE(大阪)</p> <p>F1 <math>2 \begin{cases} 21-17 \\ 21-14 \end{cases} 0</math></p> <p>22 愛知クラブ(愛知) <math>2 \begin{cases} 21-19 \\ 21-14 \end{cases} 0</math> F5</p> <p>43 周桑クラブ(愛媛)</p> <p>F2 <math>2 \begin{cases} 21-16 \\ 21-15 \end{cases} 0</math></p> <p>46 小倉紫川クラブ(福岡)</p>
第5組	<p>38 高陽クラブマスターズ(広島)</p> <p>C1 <math>2 \begin{cases} 21-10 \\ 17-21 \\ 21-17 \end{cases} 1</math></p> <p>21 半熟英雄(静岡) <math>2 \begin{cases} 20-22 \\ 21-19 \\ 21-12 \end{cases} 1</math> C5</p> <p>11 東京実連(東京)</p> <p>C2 <math>2 \begin{cases} 21-11 \\ 21-9 \end{cases} 0</math></p> <p>16 ENC(新潟)</p>	第12組	<p>45 高知クラブ(高知)</p> <p>F3 <math>2 \begin{cases} 23-21 \\ 21-13 \end{cases} 0</math></p> <p>40 山口クラブ(山口) <math>2 \begin{cases} 21-18 \\ 21-14 \end{cases} 0</math> F6</p> <p>26 男塾(滋賀)</p> <p>F4 <math>2 \begin{cases} 25-23 \\ 12-21 \\ 23-21 \end{cases} 1</math></p> <p>20 STS(静岡)</p>
第6組	<p>39 海響倶楽部(山口)</p> <p>C3 <math>2 \begin{cases} 21-16 \\ 24-22 \end{cases} 0</math></p> <p>52 りゅうせきマスターズ(沖縄) <math>2 \begin{cases} 21-13 \\ 21-12 \end{cases} 0</math> C6</p> <p>1 金ハクラブ(北海道)</p> <p>C4 <math>2 \begin{cases} 21-14 \\ 21-19 \end{cases} 0</math></p> <p>27 京都マスターズ(京都)</p>	第13組	<p>41 香川クラブ(香川)</p> <p>G1 <math>2 \begin{cases} 21-13 \\ 23-21 \end{cases} 0</math></p> <p>37 広島倶楽部(広島) <math>2 \begin{cases} 21-18 \\ 21-9 \end{cases} 0</math> G3</p> <p>2 巖きたかみ(岩手)</p> <p>G2 <math>2 \begin{cases} 21-12 \\ 21-15 \end{cases} 0</math></p> <p>12 板橋マスターズ(東京)</p>
第7組	<p>51 FES(鹿児島)</p> <p>D1 <math>2 \begin{cases} 21-17 \\ 21-14 \end{cases} 0</math></p> <p>4 YOKOTE JANGO(秋田) <math>2 \begin{cases} 21-6 \\ 21-14 \end{cases} 0</math> D5</p> <p>13 藤沢マスターズ(神奈川)</p> <p>D2 <math>2 \begin{cases} 21-15 \\ 21-13 \end{cases} 0</math></p> <p>29 てんとう虫(大阪)</p>		



## 予選グループ戦&lt;女子&gt;

期 日: 令和7年9月20日(土)

会 場: 西条市総合体育館(H・I コート)・伊予三島運動公園体育館(J・K コート)

第1組	<p>1 F O R T U N A (奈良)</p> <p>H1 2 <math>\left\{ \begin{array}{l} 21 - 17 \\ 23 - 21 \end{array} \right\} 0</math></p> <p>2 P H O E N I X (愛媛)</p> <p>3 S E S S I O N S (山口)</p> <p>H2 2 <math>\left\{ \begin{array}{l} 21 - 15 \\ 21 - 13 \end{array} \right\} 0</math></p> <p>4 M I X (埼玉)</p> <p>2 <math>\left\{ \begin{array}{l} 21 - 14 \\ 21 - 12 \end{array} \right\} 0</math> H5</p>	第5組	<p>17 T E N R I D r e a m (奈良)</p> <p>J1 2 <math>\left\{ \begin{array}{l} 21 - 8 \\ 21 - 19 \end{array} \right\} 0</math></p> <p>18 フ ァ イ ン ズ (東京)</p> <p>19 松山青雲ジュピター (愛媛)</p> <p>J2 2 <math>\left\{ \begin{array}{l} 21 - 16 \\ 21 - 10 \end{array} \right\} 0</math></p> <p>20 Q ク ラ ブ (山口)</p> <p>2 <math>\left\{ \begin{array}{l} 15 - 21 \\ 21 - 19 \\ 21 - 14 \end{array} \right\} 1</math> J5</p>
第2組	<p>5 ビ リ ー ブ (北海道)</p> <p>H3 2 <math>\left\{ \begin{array}{l} 21 - 11 \\ 21 - 10 \end{array} \right\} 0</math></p> <p>6 岡崎球友会 (愛知)</p> <p>7 H U S H (千葉)</p> <p>H4 2 <math>\left\{ \begin{array}{l} 21 - 17 \\ 21 - 15 \end{array} \right\} 0</math></p> <p>8 パナソニック大阪 (大阪)</p> <p>2 <math>\left\{ \begin{array}{l} 21 - 10 \\ 21 - 17 \end{array} \right\} 0</math> H6</p>	第6組	<p>21 L a u g h (滋賀)</p> <p>J3 2 <math>\left\{ \begin{array}{l} 21 - 13 \\ 21 - 16 \end{array} \right\} 0</math></p> <p>22 津山クラブ (岡山)</p> <p>23 H A Y A T O 錬成会 (神奈川)</p> <p>J4 2 <math>\left\{ \begin{array}{l} 21 - 5 \\ 21 - 11 \end{array} \right\} 0</math></p> <p>24 B a c c a r a t (岐阜)</p> <p>2 <math>\left\{ \begin{array}{l} 23 - 21 \\ 21 - 10 \end{array} \right\} 0</math> J6</p>
第3組	<p>9 韓 国 (韓国)</p> <p>I1 2 <math>\left\{ \begin{array}{l} 21 - 9 \\ 21 - 7 \end{array} \right\} 0</math></p> <p>10 深三クラブ (東京)</p> <p>11 居酒屋満福 (沖縄)</p> <p>I2 2 <math>\left\{ \begin{array}{l} 21 - 9 \\ 21 - 11 \end{array} \right\} 0</math></p> <p>12 A m b i t i o u s (広島)</p> <p>2 <math>\left\{ \begin{array}{l} 21 - 5 \\ 21 - 13 \end{array} \right\} 0</math> I5</p>	第7組	<p>25 M A X (滋賀)</p> <p>K1 2 <math>\left\{ \begin{array}{l} 15 - 21 \\ 21 - 16 \\ 21 - 13 \end{array} \right\} 1</math></p> <p>26 高知フレンド (高知)</p> <p>27 静岡西部クラブ (静岡)</p> <p>K2 2 <math>\left\{ \begin{array}{l} 21 - 18 \\ 21 - 12 \end{array} \right\} 0</math></p> <p>28 S p h e r e (鳥取)</p> <p>2 <math>\left\{ \begin{array}{l} 21 - 9 \\ 21 - 17 \end{array} \right\} 0</math> K5</p>
第4組	<p>13 松 山 V (愛媛)</p> <p>I3 2 <math>\left\{ \begin{array}{l} 21 - 15 \\ 21 - 11 \end{array} \right\} 0</math></p> <p>14 日新電機 (京都)</p> <p>15 岡山桃華 (岡山)</p> <p>I4 2 <math>\left\{ \begin{array}{l} 21 - 14 \\ 24 - 22 \end{array} \right\} 0</math></p> <p>16 K A Y U R A (岐阜)</p> <p>2 <math>\left\{ \begin{array}{l} 21 - 16 \\ 21 - 11 \end{array} \right\} 0</math> I6</p>	第8組	<p>29 氷見クラブ (富山)</p> <p>K3 2 <math>\left\{ \begin{array}{l} 21 - 12 \\ 21 - 10 \end{array} \right\} 0</math></p> <p>30 のじぎく (兵庫)</p> <p>31 まほろば☆群馬 (群馬)</p> <p>K4 2 <math>\left\{ \begin{array}{l} 21 - 11 \\ 21 - 12 \end{array} \right\} 0</math></p> <p>32 栄クラブ (静岡)</p> <p>2 <math>\left\{ \begin{array}{l} 21 - 17 \\ 21 - 19 \end{array} \right\} 0</math> K6</p>







# 自転車競技

期日：令和7年9月7日（日）

会場：愛媛県総合運動公園特設コース

## Communiqué12

Date : 2025/09/07

StartTime : 9:51:17

Distance : 1.98km × 6Laps=15.8km

### Result / 男子 7部 65歳以上

順位	No.	JCF登録番号	選手名/フリガナ	所属	勤務先	Lap	Time	+TOP	km/h
1	715	43MM0901280	福島 雄二 / フクシマ ユウジ	熊本	(有)ベステックス熊本	6	22:51	00:00	31.19
2	702	21MM0000223	澤田 龍之 / サワタ リュウキ	静岡		6	22:53	00:02	31.14
3	706	27MM0200328	横尾 治彦 / ヨコオ ハルヒコ	大阪	(株)ワイズテクニカ	6	22:55	00:04	31.10
4	710	35MM1801064	津村 民生 / ツムラ タモ	山口	山口県私学協会	6	22:59	00:08	31.01
5	704	26MM9701808	松井 正通 / マツイ マサミチ	京都		6	23:06	00:15	30.85
6	709	33MM2000459	田中 道永 / タナカ ミチエイ	岡山	(株)中四国クボタ	6	23:19	00:28	30.57
7	703	22MM2301925	中島 初美 / ナカシマ ハツミ	愛知		6	23:59	01:08	29.72
8	707	29MM0700425	吉川 伸 / ヨシガワ シン	奈良	よしかわ歯科	6	24:12	01:21	29.45
9	708	32MM1500602	田中 修次 / タナカ シュウジ	島根	自営	6	24:57	02:06	28.56
10	714	40MM0401335	村上 友徳 / ムラカミ トモリ	福岡	ムラトモサイクル	6	25:05	02:14	28.41
11	711	38MM2501551	秀野 哲也 / シュウノ テツヤ	愛媛	義農味噌(株)	6	25:11	02:20	28.30
12	712	39MM9702919	刈谷 建男 / カリヤ タツオ	高知	さくら保険事務所	6	26:14	03:23	27.17
13	716	44MM0801569	雄山 浩一 / オヤマ コウイチ	大分	社会医療法人敬和会 在宅支援クリニックすばる	4		-2Laps	
14	713	40MM1301632	城戸 慶光 / キト ケイコウ	福岡	(有)アイケイケイ精工	4		-2Laps	
15	701	03MM0210021	吉田 正紀 / ヨシダ マサキ	岩手	吉田歯科医院	3		-3Laps	
16	705	26MM1701158	吉本 昭 / ヨシモト アキラ	京都	亀岡市自転車トラック競技連盟	3		-3Laps	

## Communiqué13

Date : 2025/09/07

StartTime : 9:51:17

Distance : 1.98km × 6Laps=15.8km

### Result / 女子

順位	No.	JCF登録番号	選手名/フリガナ	所属	勤務先	Lap	Time	+TOP	km/h
1	802	41FM1600133	近藤 由美 / コントウ ユミ	佐賀		6	22:52	00:00	31.17
2	801	35FM1600347	中塚 祐佳 / ナツカ ユカ	山口	山口県スポーツ交流村	6	22:58	00:06	31.03

## Communiqué14

Date : 2025/09/07

StartTime : 10:46:16

Distance : 1.98km × 9Laps=17.8km

### Result / 男子 5部 55歳以上、60歳未満

順位	No.	JCF登録番号	選手名/フリガナ	所属	勤務先	Lap	Time	+TOP	km/h
1	505	29MM1001922	森 俊夫 / モリ トシオ	奈良	EURO-WORKS	9	30:36	00:00	34.94
2	501	03MM9700678	藤田 晃三 / フジタ コウゾウ	岩手	オリエンタルスポーツ	9	30:36	00:00	34.94
3	511	33MM0601520	藤原 龍治 / フジワラ リュウジ	岡山	チクリ・ピオニエーレ	9	30:37	00:01	34.92
4	514	39MM0100447	山田 哲治 / ヤマダ テツジ	高知	宇治電化学工業(株)	9	30:40	00:04	34.86
5	507	32MM0000121	三谷 均 / ミタニ ヒトシ	島根		9	30:50	00:14	34.67
6	510	33MM1800259	中尾 敦司 / ナカオ アツシ	岡山	(株)エヌディエス	9	32:10	01:34	33.23
7	513	38MM2501553	大本 修司 / オオモト シュウジ	愛媛		9	32:25	01:49	32.98
8	508	33MM9702244	杉野 和宏 / スキノ カズヒロ	岡山	岡山ダイハツ販売(株)	9	32:48	02:12	32.59
9	503	27MM0300335	松並 俊雄 / マツナミ トシオ	大阪	まつなみ整骨院	9	33:11	02:35	32.22
10	502	27MM0210383	下村 英男 / シモムラ ヒデオ	大阪	大阪市高速電気軌道(株)	9	33:30	02:54	31.91
11	509	33MM0900614	瀬尾 明繁 / セオ アキシゲ	岡山	(公財)岡山県環境保全事業団	9	33:38	03:02	31.78
12	506	31MM9702182	吉田 正之 / ヨシダ マサユキ	鳥取	検査開発(株)	9	34:11	03:35	31.27
13	512	37MM9702903	樫脇 哲也 / カシワキ テツヤ	徳島		6		-3Laps	
DNS	504	29ME0800254	石津 佳也 / イシヅ ヨシナリ	奈良	まんま			-9Laps	

### Communiqué15

Date : 2025/09/07

StartTime : 10:46:16

Distance : 1.98km × 9Laps=17.8km

#### Result / 男子 6部 60歳以上、65歳未満

順位	No.	JCF登録番号	選手名/フリガナ	所属	勤務先	Lap	Time	+TOP	km/h
1	603	22MM1100437	奈良 正一/ナラ ショウイチ	愛知	トヨタ自動車	9	30:35	00:00	34.96
2	604	25MM0701401	前川 圭助/マエガワ ケイスケ	滋賀		9	30:38	00:03	34.90
3	606	33MM1001470	赤澤 和徳/アカザワ カズノリ	岡山	(有)アクリック	9	30:40	00:05	34.86
4	611	38MM1500834	山岡 幹司/ヤマオカ カンジ	愛媛	ミツテック(株)	9	32:18	01:43	33.10
5	605	31MM2501552	石川 幸弘/イシカワ ユキヒロ	鳥取	検査開発(株)	9	32:27	01:52	32.94
6	602	13MM9800456	小川 泰幸/オガワ ヤスユキ	東京	武蔵野税理士法人	9	33:28	02:53	31.94
7	601	02MM1502229	宇野 直樹/ウノ ナオキ	青森	ゼビオスポーツ	9	33:32	02:57	31.88
8	612	40MM1702741	西富 健司/ニシトミ ケンジ	福岡	西邦化学産業(株)	9	33:48	03:13	31.63
9	608	33MM0000382	三村 尚/ミムラ タカシ	岡山	岡山県サイクルスポーツ協議会	7		-2Laps	
10	609	35MM0600651	平野 政一/ヒラノ マサカズ	山口	防府市役所	5		-4Laps	
11	607	33MM1201441	永瀬 泉/ナガセ イズミ	岡山	アテナ製紙(株)	5		-4Laps	
12	610	38MM1500588	藤田 浩/フジタ ヒロシ	愛媛	済美高等学校	5		-4Laps	
13	613	44MM0601521	清水 剛/シミズ ツヨシ	大分	大分市役所	3		-6Laps	
14	614	45MM2500745	高妻 孝光/コウヅマ タカミツ	宮崎		2		-7Laps	

### Communiqué17

Date : 2025/09/07

StartTime : 12:50:54

Distance : 1.98km × 9Laps=17.8km

#### Result / 男子 3部 45歳以上、50歳未満

順位	No.	JCF登録番号	選手名/フリガナ	所属	勤務先	Lap	Time	+TOP	km/h
1	310	40MM9702976	小玉 篤志/コタマ アツシ	福岡	ミネベアミツミ	9	29:06	00:00	36.74
2	305	35MM2100823	松永 剛/マツナガ タケシ	山口	(株)ブリヂストン	9	29:31	00:25	36.22
3	308	38MM2400152	竹熊 力三/タケクマ リキゾウ	愛媛	(株)シー・エイ・ティ	9	29:50	00:44	35.83
4	302	33MM1500505	築山 元樹/ツキヤマ ゲンキ	岡山	(株)LOOP	9	29:50	00:44	35.83
5	311	44MM9702601	津末 浩平/ツスエ コウヘイ	大分	津末サイクル	9	30:10	01:04	35.44
6	307	38MM2402478	坂本 智聡/サカモト トモアキ	愛媛	ヤマト運輸(株)	9	30:31	01:25	35.03
7	303	33MM2300185	長谷川 敏二/ハセガワ トシジ	岡山	JFEスチール(株)	9	30:33	01:27	34.99
8	301	22MM1800075	山崎 諭/ヤマザキ サトシ	愛知	田辺工業株式会社	9	30:45	01:39	34.77
9	309	40MM2200457	石橋 寛之/イシハシ ヒロユキ	福岡	(株)イシバシ	7		-2Laps	
10	306	36MM1101868	熊田 智成/クマダ トモナリ	香川	四電ビジネス(株)	3		-6Laps	
11	304	33MM1700638	森江 康貴/モリエ ヤスタカ	岡山	サイクルギヤラリーカヤマ	2		-7Laps	

### Communiqué18

Date : 2025/09/07

StartTime : 12:50:54

Distance : 1.98km × 9Laps=17.8km

#### Result / 男子 4部 50歳以上、55歳未満

順位	No.	JCF登録番号	選手名/フリガナ	所属	勤務先	Lap	Time	+TOP	km/h
1	409	38MM2000173	波片 鉄平/ハガタ テツペイ	愛媛	新居浜市消防	9	29:00	00:00	36.86
2	412	40MM9702291	荒上 光亮/アラガミ コウスケ	福岡	ファンサイクル	9	29:45	00:45	35.93
3	410	38MM2400989	宮内 心/ミヤウチ シン	愛媛	(株)ZOYA Design Office	9	29:53	00:53	35.77
4	402	19MM0901107	堀 浩之/ホリ ヒロユキ	石川	メットライフ生命保険(株)	9	29:58	00:58	35.67
5	406	34MM9702219	西本 晴雄/ニシモト ハルオ	広島	井原市役所	9	30:30	01:30	35.05
6	403	32MM1200463	深谷 英治/フカニ エイジ	島根	山陰クボタ水道用材(株)大田営業所	9	30:40	01:40	34.86
7	413	44MM2500617	管 慎哉/カン シンヤ	大分	国立病院機構大分医療センター	9	32:01	03:01	33.39
8	411	38MM2402479	横田 健三郎/ヨコタ ケンザブロウ	愛媛	医療法人臼井会 田野病院	9	32:02	03:02	33.37
9	404	33MM1801375	鎌田 剛/カマタ タケシ	岡山	コープCSネット	5		-4Laps	
10	405	33MM0400368	中西 一太郎/ナカニ イチタロウ	岡山	倉敷市役所	4		-5Laps	
11	407	38MM0000452	大北 祐嗣/オオキタ ユウジ	愛媛	愛媛県自動車整備振興会	4		-5Laps	
12	401	13MM9702821	戸田 誠/トダ マコト	東京	日野自動車(株)	4		-5Laps	
13	408	38MM2501550	徳丸 智祥/トクマル トモヨシ	愛媛	PHC(株)	2		-7Laps	
DNS	414	44MM2100356	野上 幸正/ノガミ ユキマサ	大分	大分キャノン(株)			-9Laps	

## Communiqué19

Date : 2025/09/07

StartTime : 13:56:06

Distance : 1.98km × 9Laps=17.8km

## Result / 男子 1部 35歳以上、40歳未満

順位	No.	JCF登録番号	選手名/フリガナ	所属	勤務先	Lap	Time	+TOP	km/h
1	114	44MM2300203	橋口 裕次朗/ハシグチ ユウジロウ	大分	別府医療センター	9	29:06	00:00	36.74
2	104	35MM2100972	田中 佑樹/タナカ ユウキ	山口	防府市役所	9	29:06	00:00	36.74
3	108	38MM2400185	多田 恭平/タダ キョウヘイ	愛媛	ヴェオリア・ジェネッツ(株)	9	29:07	00:01	36.72
4	105	38MM2000486	石川 智裕/イシカワ トモヒロ	愛媛	愛媛労災特別介護施設ケアプラザ新居浜	9	29:08	00:02	36.70
5	109	38MM2402477	村上 拓/ムラカミ タク	愛媛	村上建築	9	29:46	00:40	35.91
6	112	44MM2100491	甲斐 祐輔/カイ ユウスケ	大分	大分市消防局	9	30:26	01:20	35.13
7	107	38MM2402481	河田 直樹/カワタ ナオキ	愛媛	愛媛県農業共済組合	9	32:13	03:07	33.18
8	113	44MM0401046	越海 誠一/コシノミ セイイチ	大分	杵築速見消防本部	9	29:30	00:24	36.24
9	101	01MM2400273	高山 寛己/タカヤマ ヒロキ	北海道	北翔会病院	7		-2Laps	
10	102	28MM0300682	櫻尾 一知/カンオ イッチ	兵庫	三菱電機(株)	6		-3Laps	
11	106	38MM0901303	亀岡 晋也/カメオカ シンヤ	愛媛	愛媛県立上浮穴高等学校	4		-5Laps	
12	111	42MM1800744	濱田 剛志/ハマダ ツヨシ	長崎	住友重機械イオンテクノロジー	2		-7Laps	
DNS	103	31ME1900328	橋本 圭司/ハシモト ケイジ	鳥取	鳥取市役所			-9Laps	
DNS	110	38MM2200101	吉田 誠/ヨシダ マコト	愛媛	大豊産業			-9Laps	

## Communiqué20

Date : 2025/09/07

StartTime : 13:56:06

Distance : 1.98km × 9Laps=17.8km

## Result / 男子 2部 40歳以上、45歳未満

順位	No.	JCF登録番号	選手名/フリガナ	所属	勤務先	Lap	Time	+TOP	km/h
1	206	38MM2400186	阿部 一大/アベ カスヒロ	愛媛	(株)阿部総合鑑定所	9	29:10	00:00	36.65
2	203	31MM2100040	井戸田 文博/イトダ フミヒロ	鳥取	ユタカフーズ(株)	9	29:11	00:01	36.63
3	205	35MM0800557	西川 昌宏/ニシカワ マサヒロ	山口	周南市立岐陽中学校	9	29:41	00:31	36.02
4	204	31MM1802385	西村 大世/ニシムラ タイセイ	鳥取	(株)幸風	9	29:55	00:45	35.73
5	202	29MM1802564	今村 公俊/イムラ タクト	奈良		9	31:40	02:30	33.76
6	207	47MM0101205	大村 寛/オムラ ユウタ	沖縄	(有)翼測量設計	6		-3Laps	
7	201	11MM0100736	吉岡 勝彦/ヨシオカ カツヒコ	埼玉	(株)日直商会	4		-5Laps	

# ソフトテニス

期日：令和7年9月20日（土）～21日（日）  
会場：今治市営スポーツパークテニスコート

## 【予選リーグ】

A	チーム名	福岡県	韓国B	高知県	富山県	勝率	差	順位
1	福岡県		⑤	⑤	⑤			1
2	韓国B	0		0	1	0/3		4
3	高知県	0	⑤		③			2
4	富山県	0	④	2				3

F	チーム名	香川県	和歌山県	韓国A	勝率	差	順位
1	香川県		③	⑤			1
2	和歌山県	2		⑤			2
3	韓国A	0	0		0/2		3

B	チーム名	北海道	神奈川県	京都府	勝率	差	順位
1	北海道		③	④			1
2	神奈川県	2		2	0/2		3
3	京都府	1	③				2

G	チーム名	東京都	福井県	長崎県	勝率	差	順位
1	東京都		⑤	③			1
2	福井県	0		1	0/2		3
3	長崎県	2	④				2

C	チーム名	愛媛県A	新潟県	岡山県	勝率	差	順位
1	愛媛県A		④	2			2
2	新潟県	1		1	0/2		3
3	岡山県	③	④				1

H	チーム名	奈良県	茨城県	島根県	勝率	差	順位
1	奈良県		⑤	④			1
2	茨城県	0		1	0/2		3
3	島根県	1	④				2

D	チーム名	千葉県	佐賀県	広島県	勝率	差	順位
1	千葉県		④	2			2
2	佐賀県	1		2	0/2		3
3	広島県	③	③				1

I	チーム名	愛知県	愛媛県B	石川県	勝率	差	順位
1	愛知県		⑤	④			1
2	愛媛県B	0		④			2
3	石川県	1	1		0/2		3

E	チーム名	岩手県	徳島県	兵庫県	勝率	差	順位
1	岩手県		1	2			3
2	徳島県	④		④			1
3	兵庫県	③	1				2

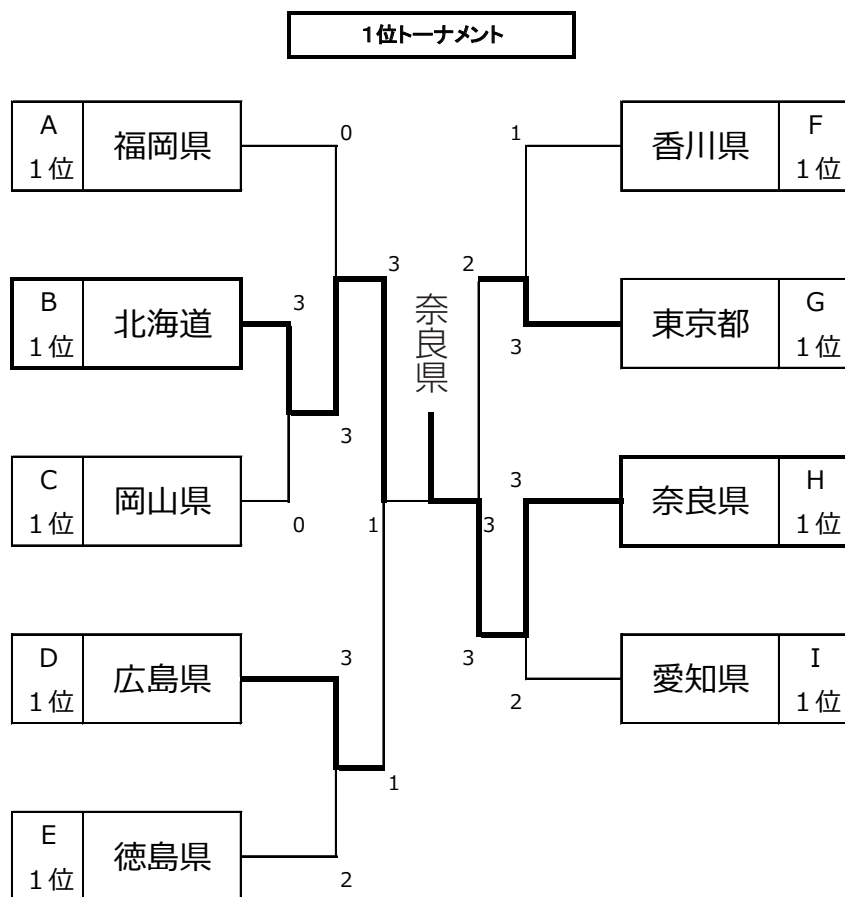

大会を振り返って

資料

実行委員会

競技要項

記録

2位トーナメント

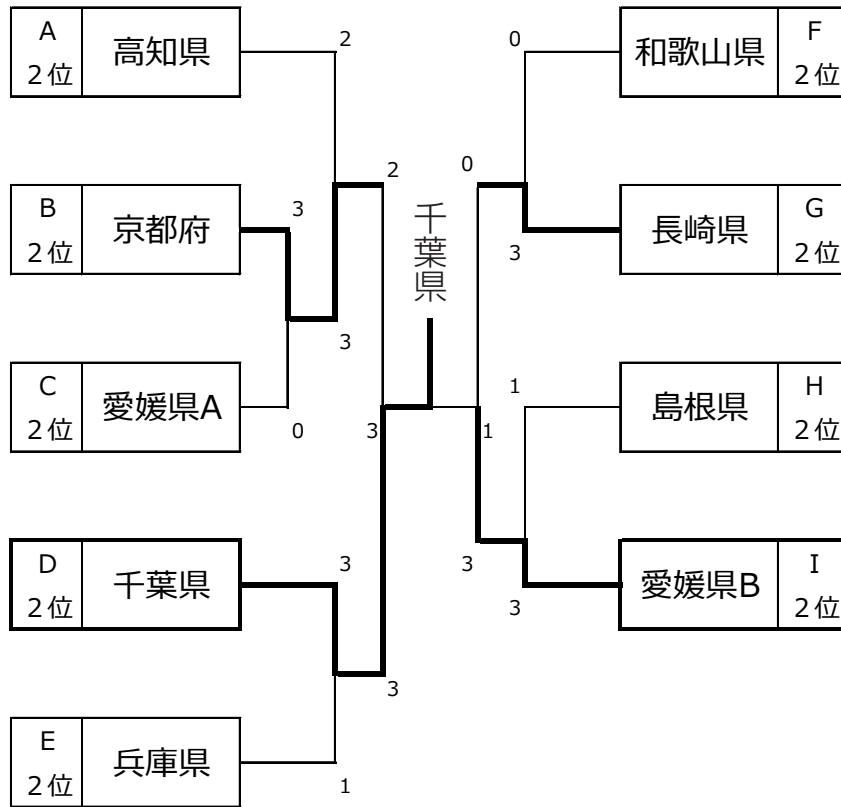

3位・4位トーナメント

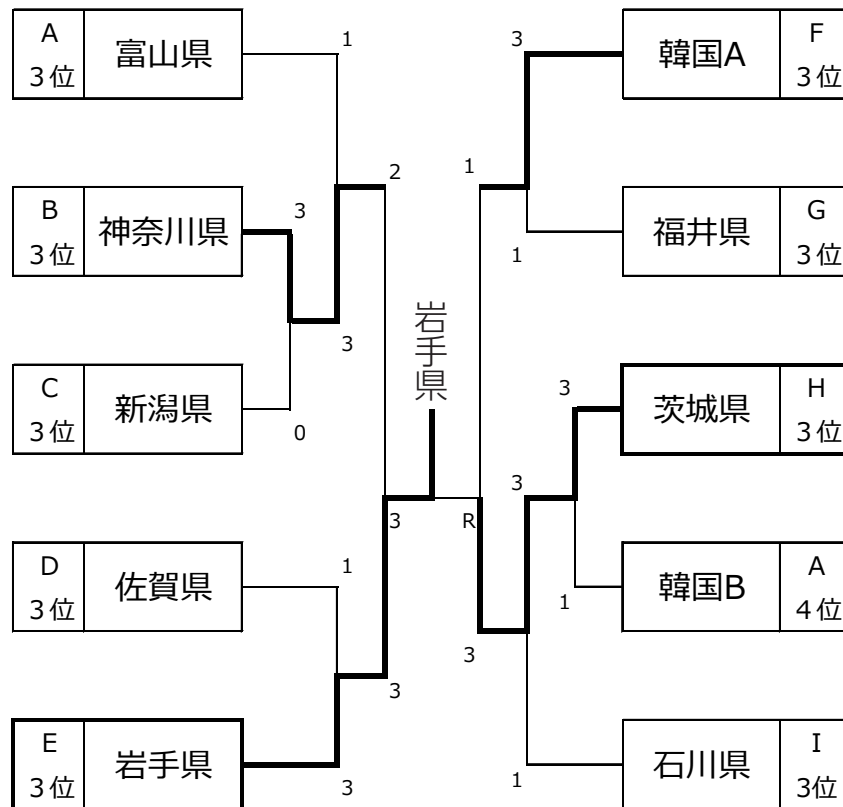

大会を振り返って

資料

実行委員会

競技要項

記録

# 軟式野球

会 期 令和7年9月20日(土)～9月22日(月)

競技第1日 ①◇9月20日(土)

競技第2日 ②◇9月21日(日)

競技第3日 ③◇9月22日(月)

A	坊っちゃんスタジアム
B	マドンナスタジアム
C	今治市営球場
D	新居浜市営野球場
E	西条市ひうち球場
F	上島町いきなスポレク公園野球場
G	内子運動公園野球場

熊本県代表・NISSEKI ALLStars

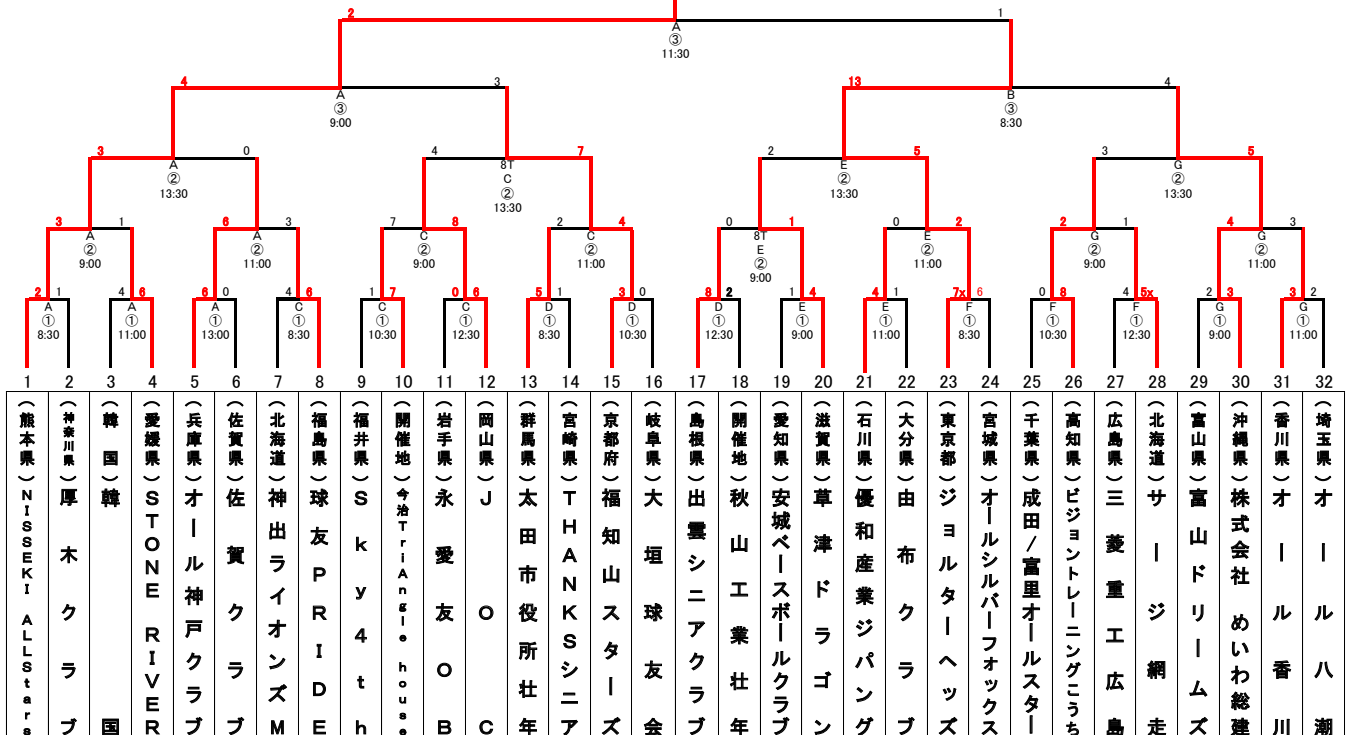

# ソフトボール

## 男子の部

期 日 令和7年9月20日(土)～9月23日(火・祝)

会 場 愛媛県八幡浜市・西予市

A 球場：王子の森スタジアム

B 球場：八幡浜市民スポーツパーク A

C 球場：八幡浜市民スポーツパーク B

D 球場：西予市立宇和球場

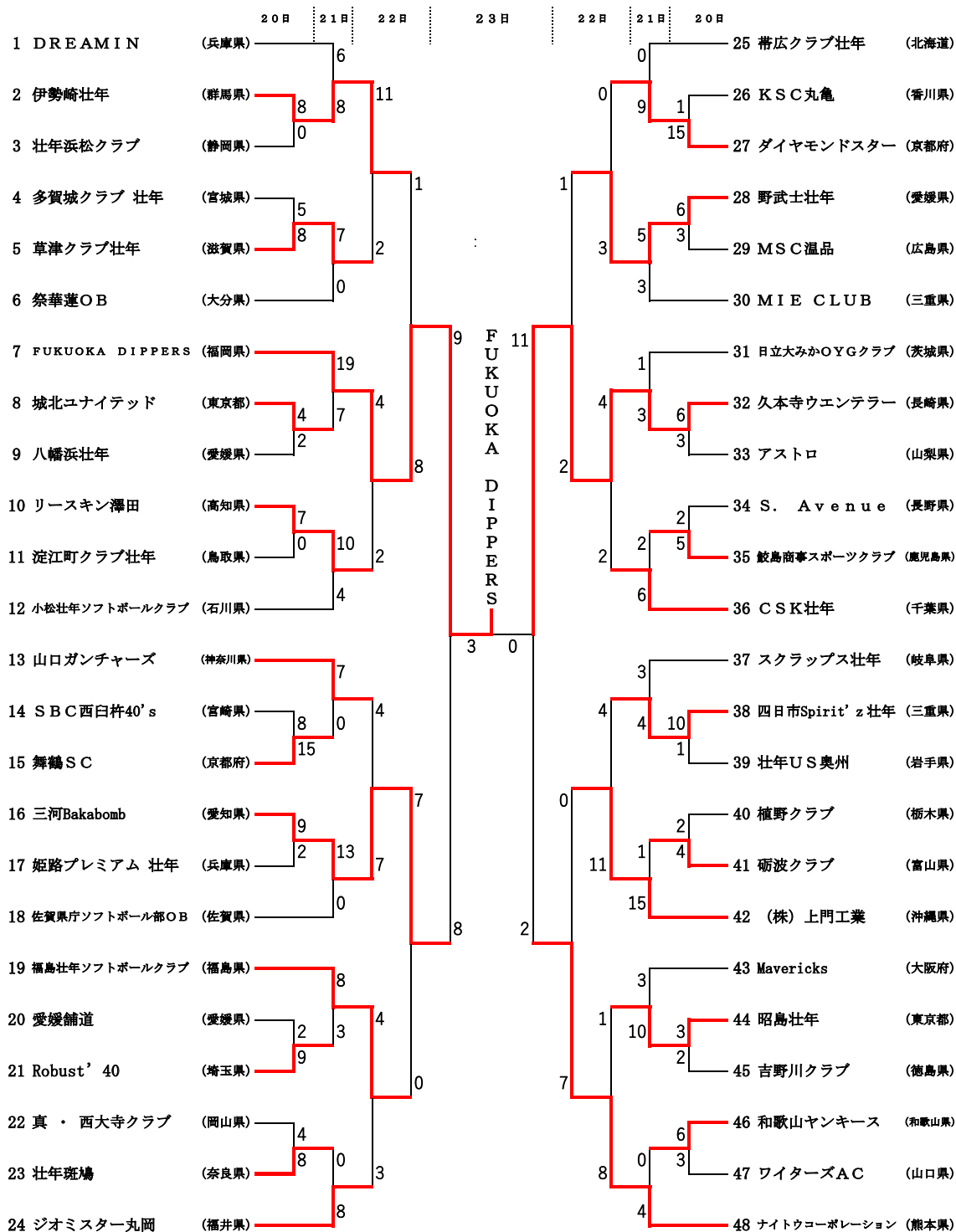

# バドミントン

期日：令和7年9月20日～22日  
会場：新居浜市市民体育館

## 男子 予選リーグ

男子 Aブロック	東京都	宮崎県	愛媛県A	勝-敗	順位
東京都		○ -X	○ 3-0	2-0	1
宮崎県	x X-		x X-	0-2	3
愛媛県A	x 0-3	○ -X		1-1	2
男子 Bブロック	兵庫県	岡山県	三重県	勝-敗	順位
兵庫県		x 1-2	○ 3-0	1-1	2
岡山県	○ 2-1		○ 2-1	2-0	1
三重県	x 0-3	x 1-2		0-2	3
男子 Cブロック	福井県	埼玉県	高知県	勝-敗	順位
福井県		x 1-2	x 1-2	0-2	3
埼玉県	○ 2-1		x 1-2	1-1	2
高知県	○ 2-1	○ 2-1		2-0	1
男子 Dブロック	神奈川県	岐阜県	奈良県	勝-敗	順位
神奈川県		○ 3-0	○ 3-0	2-0	1
岐阜県	x 0-3		○ 2-1	1-1	2
奈良県	x 0-3	x 1-2		0-2	3
男子 Eブロック	石川県	北海道	大分県	勝-敗	順位
石川県		○ 2-1	○ 3-0	2-0	1
北海道	x 1-2		○ 2-1	1-1	2
大分県	x 0-3	x 1-2		0-2	3
男子 Fブロック	大阪府	愛媛県B	韓国	勝-敗	順位
大阪府		○ 3-0	○ 3-0	2-0	1
愛媛県B	x 0-3		○ 3-0	1-1	2
韓国	x 0-3	x 0-3		0-2	3
男子 Gブロック	富山県	佐賀県	広島県	勝-敗	順位
富山県		○ 2-1	x 1-2	1-1	2
佐賀県	x 1-2		x 1-2	0-2	3
広島県	○ 2-1	○ 2-1		2-0	1

男子 決勝リーグ

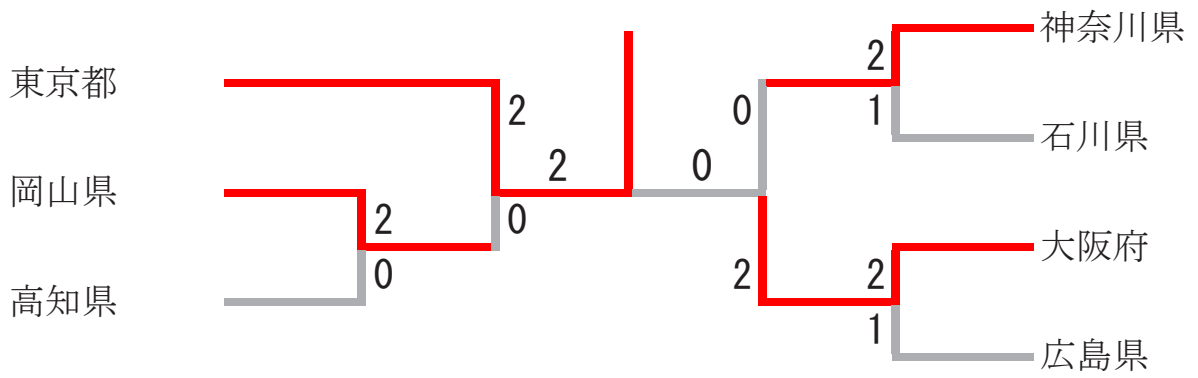

大会を振り返って

資料

実行委員会

競技要項

記録

## 女子 予選リーグ

女子 Aブロック	千葉県	高知県	滋賀県	勝-敗	順位
千葉県		○ 2-1	○ 3-0	2-0	1
高知県	× 1-2		× 1-2	0-2	3
滋賀県	× 0-3	○ 2-1		1-1	2
女子 Bブロック	栃木県	福岡県	愛媛県A	勝-敗	順位
栃木県		× 0-3	× 1-2	0-2	3
福岡県	○ 3-0		○ 3-0	2-0	1
愛媛県A	○ 2-1	× 0-3		1-1	2
女子 Cブロック	大阪府	岐阜県	富山県	勝-敗	順位
大阪府		○ 3-0	○ 3-0	2-0	1
岐阜県	× 0-3		× 1-2	0-2	3
富山県	× 0-3	○ 2-1		1-1	2
女子 Dブロック	兵庫県	愛媛県B	韓国	勝-敗	順位
兵庫県		○ 3-0	○ 3-0	2-0	1
愛媛県B	× 0-3		○ 2-1	1-1	2
韓国	× 0-3	× 1-2		0-2	3
女子 Eブロック	宮崎県	埼玉県	岡山県	勝-敗	順位
宮崎県		× X-	× X-	0-2	3
埼玉県	○ -X		○ 3-0	2-0	1
岡山県	○ -X	× 0-3		1-1	2
女子 Fブロック	東京都	石川県	三重県	勝-敗	順位
東京都		○ 2-1	○ 3-0	2-0	1
石川県	× 1-2		○ 3-0	1-1	2
三重県	× 0-3	× 0-3		0-2	3
女子 Gブロック	神奈川県	奈良県	大分県	勝-敗	順位
神奈川県		○ 2-1	○ 3-0	2-0	1
奈良県	× 1-2		○ 3-0	1-1	2
大分県	× 0-3	× 0-3		0-2	3

女子 決勝リーグ

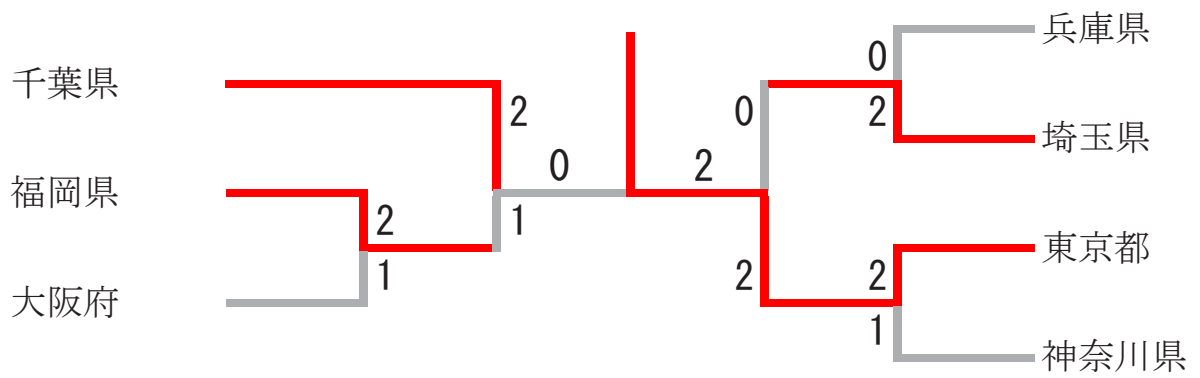

大会を振り返って

資料

実行委員会

競技要項

記録

# 空手道

期日：令和7年9月20日（土）～22日（月）  
 会場：愛媛県武道館

## 男子組手1部

1回戦 2回戦 3回戦 4回戦 準決勝 決勝 準決勝 4回戦 3回戦 2回戦 1回戦

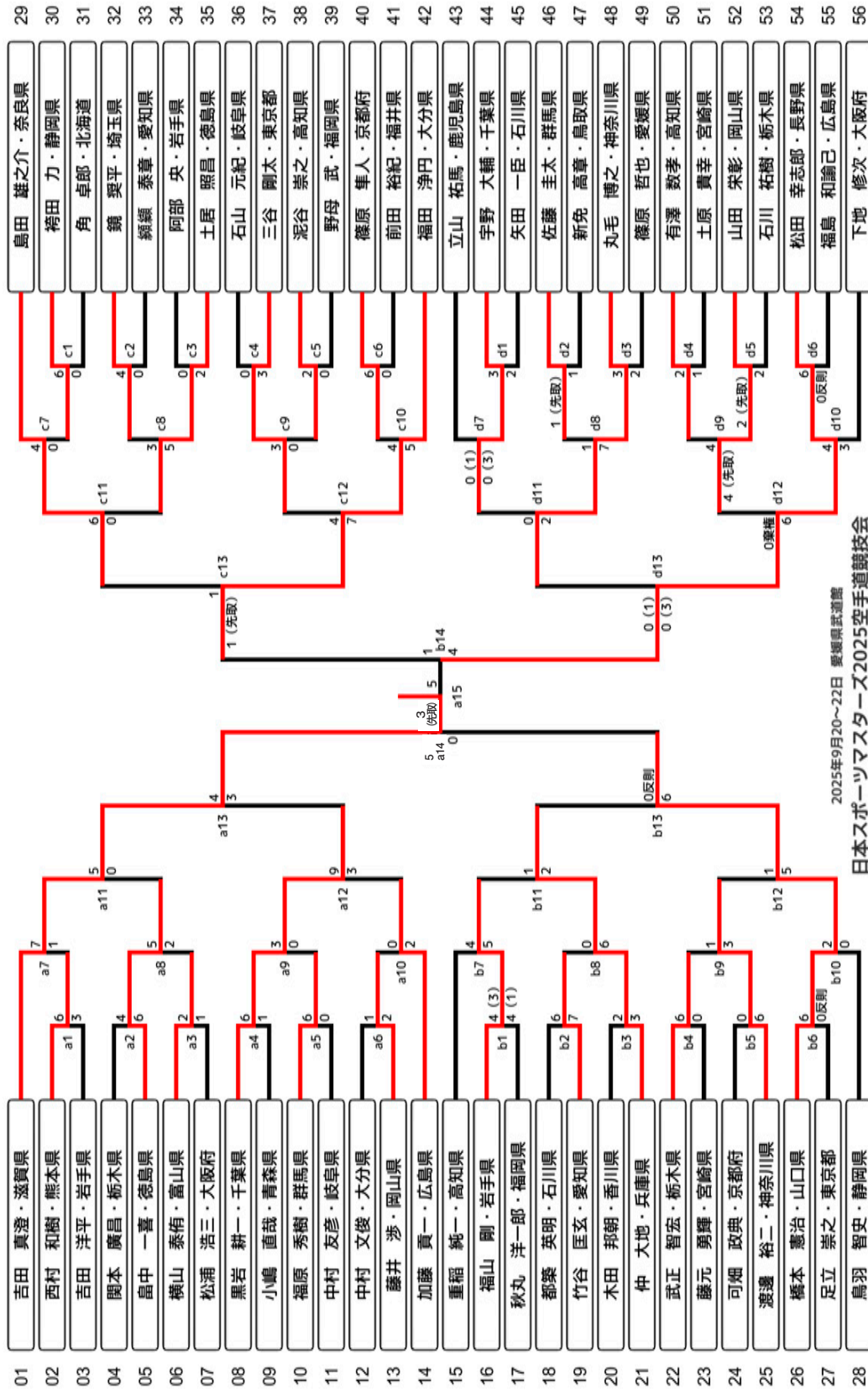

2025年9月20～22日 愛媛県武道館  
 日本スポーツマスターズ2025空手道競技会

男子組手2部

1回戦 2回戦 3回戦 4回戦 準決勝 決勝 準決勝 4回戦 3回戦 2回戦 1回戦

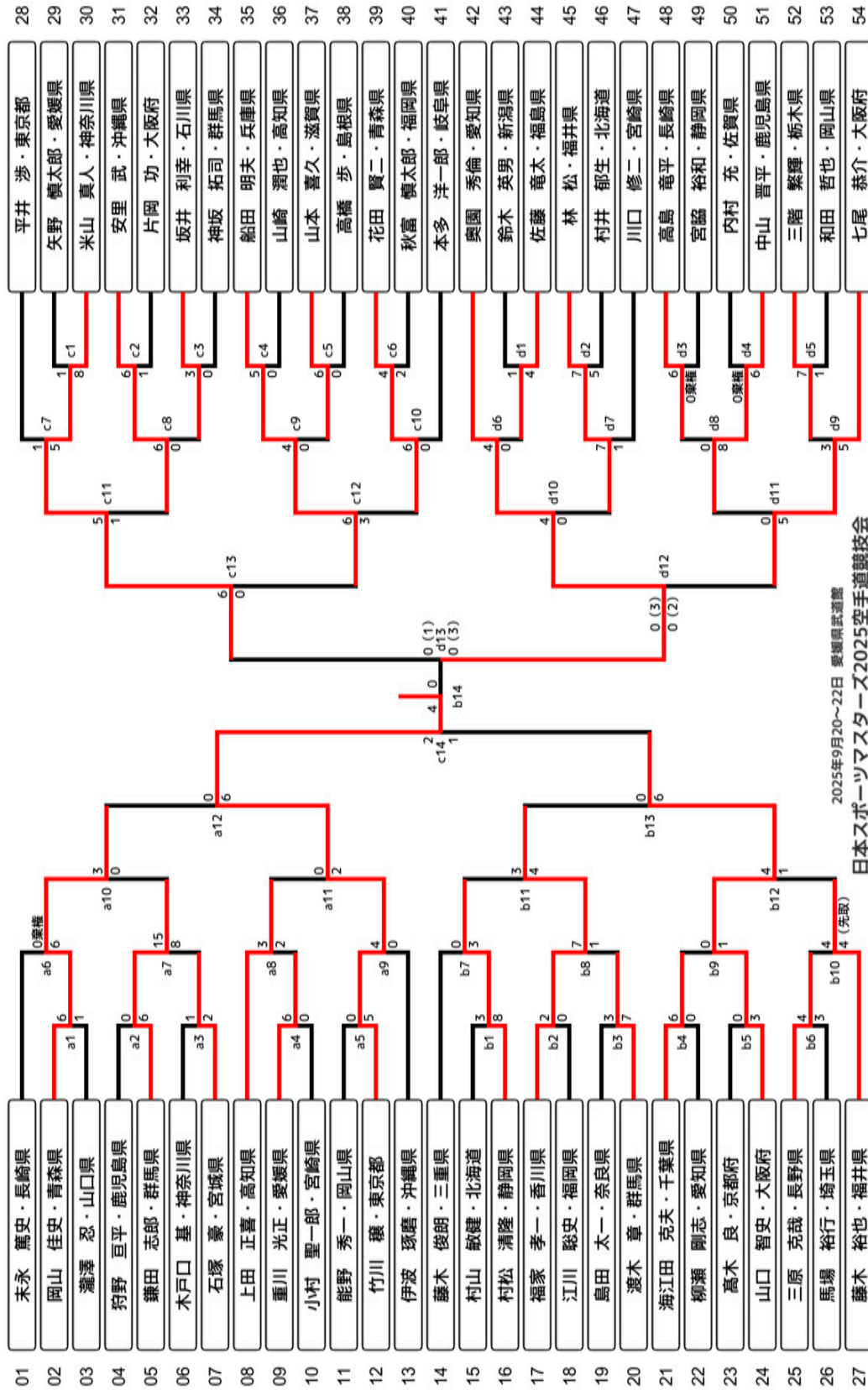

2025年9月20~22日 愛媛県武道館  
日本スポーツマスターズ2025空手道競技会

# 男子組手3部

1回戦 2回戦 3回戦 4回戦 準決勝 決勝 準決勝 4回戦 3回戦 4回戦 2回戦 1回戦

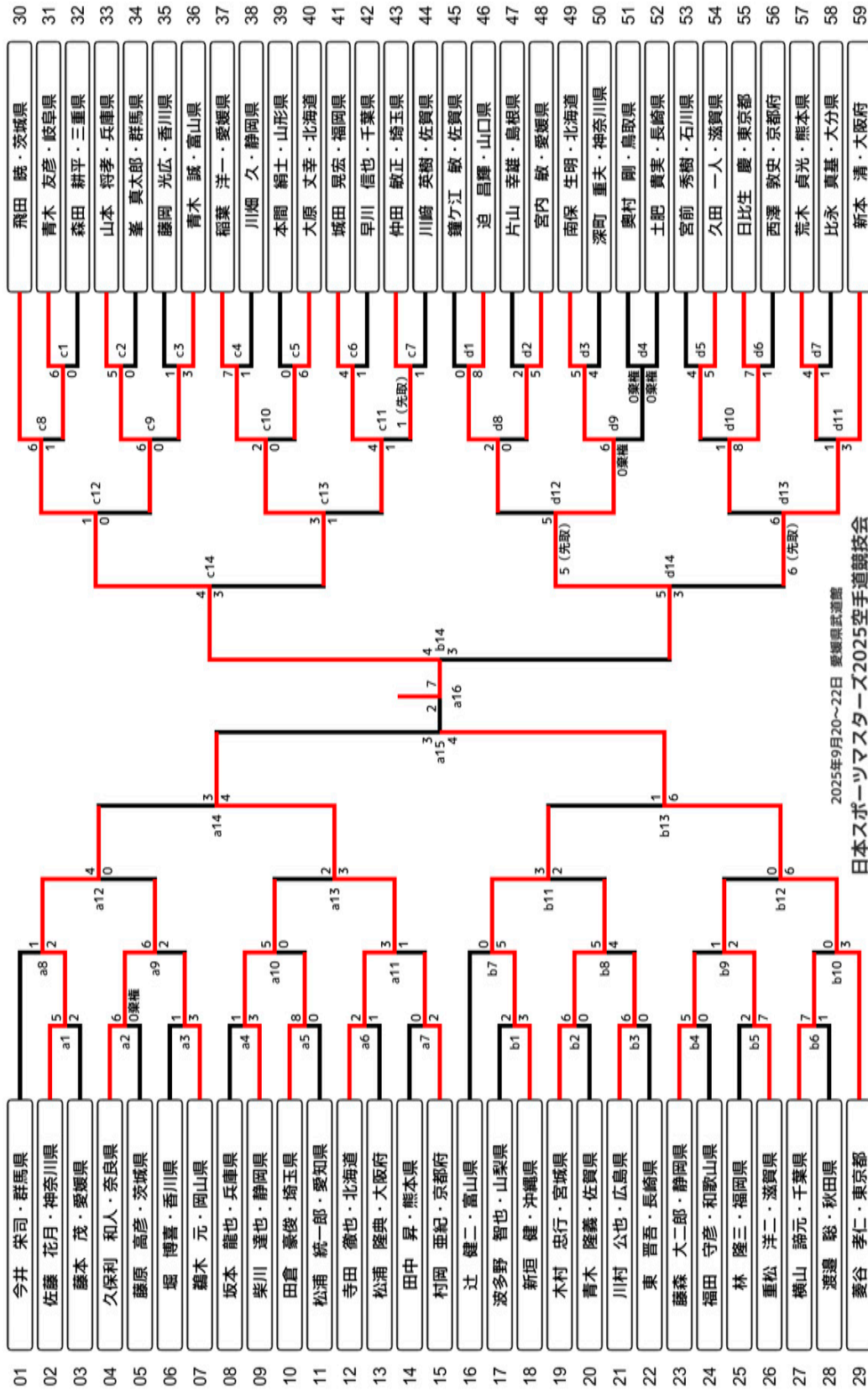

2025年9月20~22日 愛媛県武道館  
日本スポーツマスターズ2025空手道競技会

男子組手4部

1回戦 2回戦 3回戦 4回戦 準決勝 決勝 準決勝 4回戦 3回戦 2回戦 1回戦

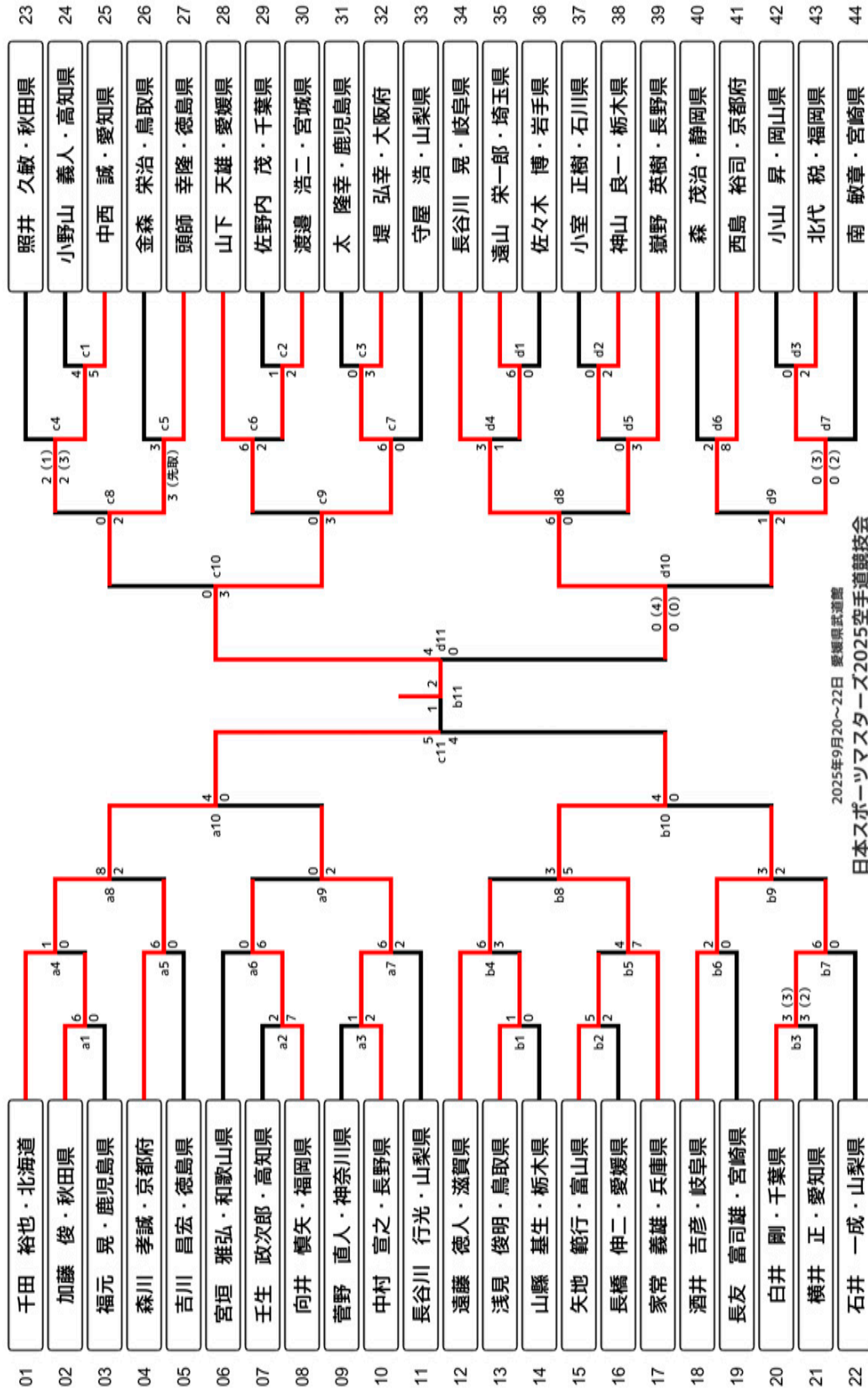

# 男子組手5部

1回戦 2回戦 3回戦 4回戦 準決勝 決勝 準決勝 4回戦 3回戦 2回戦 1回戦

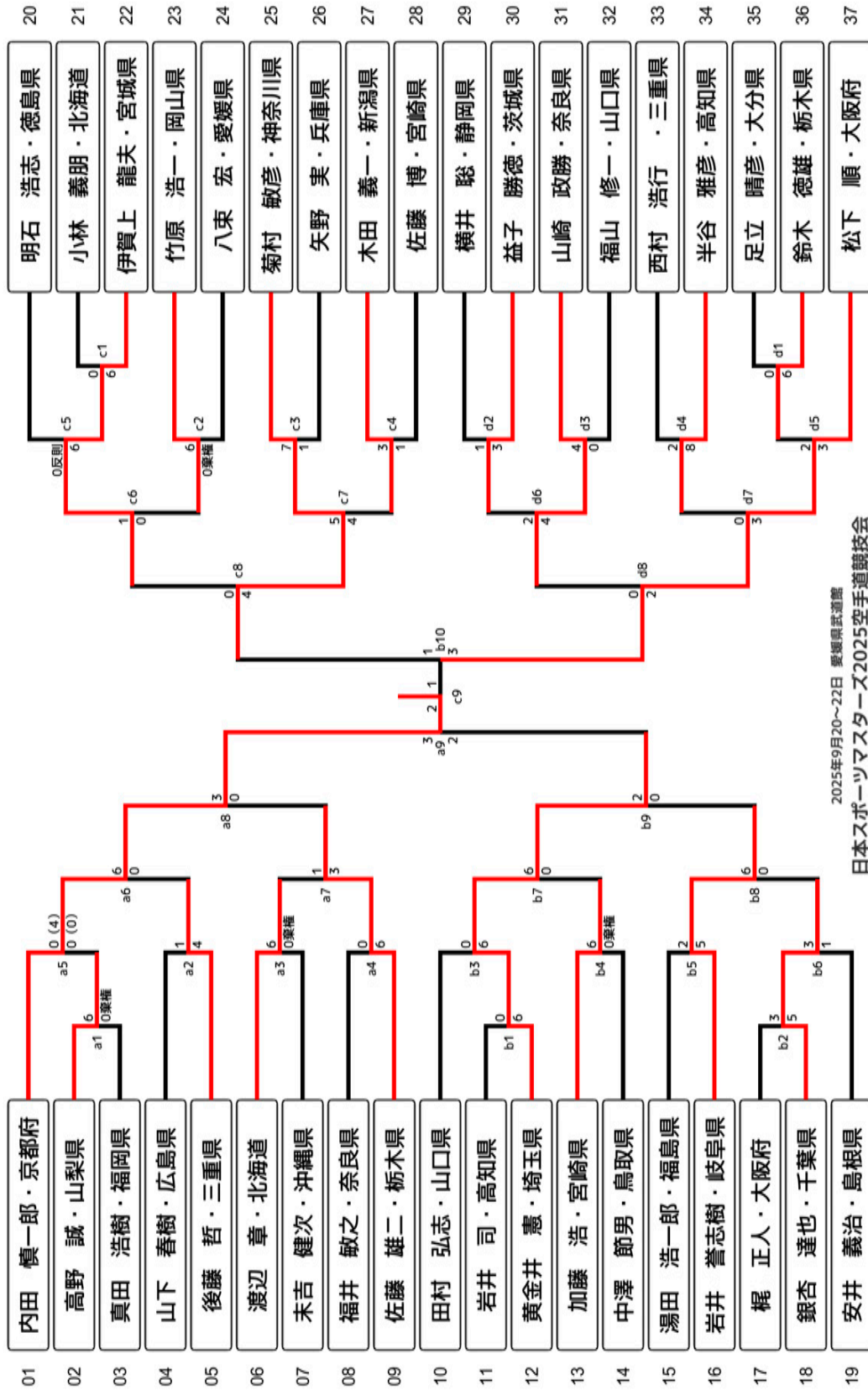

2025年9月20~22日 愛媛県武道館  
日本スポーツマスターズ2025空手道競技会

男子組手6部

1回戦 2回戦 3回戦 4回戦 準決勝 決勝 準決勝 4回戦 3回戦 2回戦 1回戦

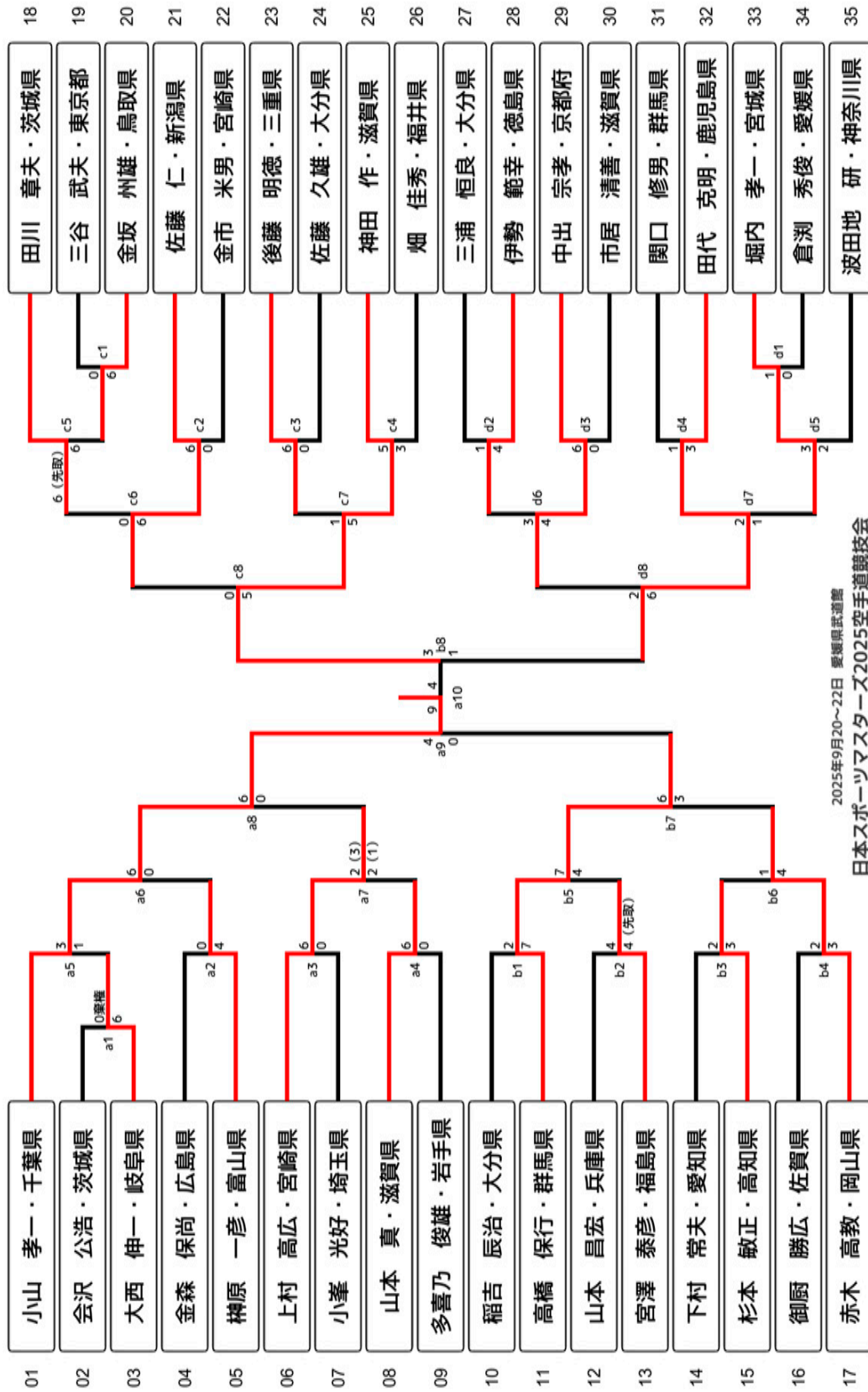

2025年9月20~22日 愛媛県武道館  
日本スポーツマスターズ2025空手道競技会

# 男子組手7部

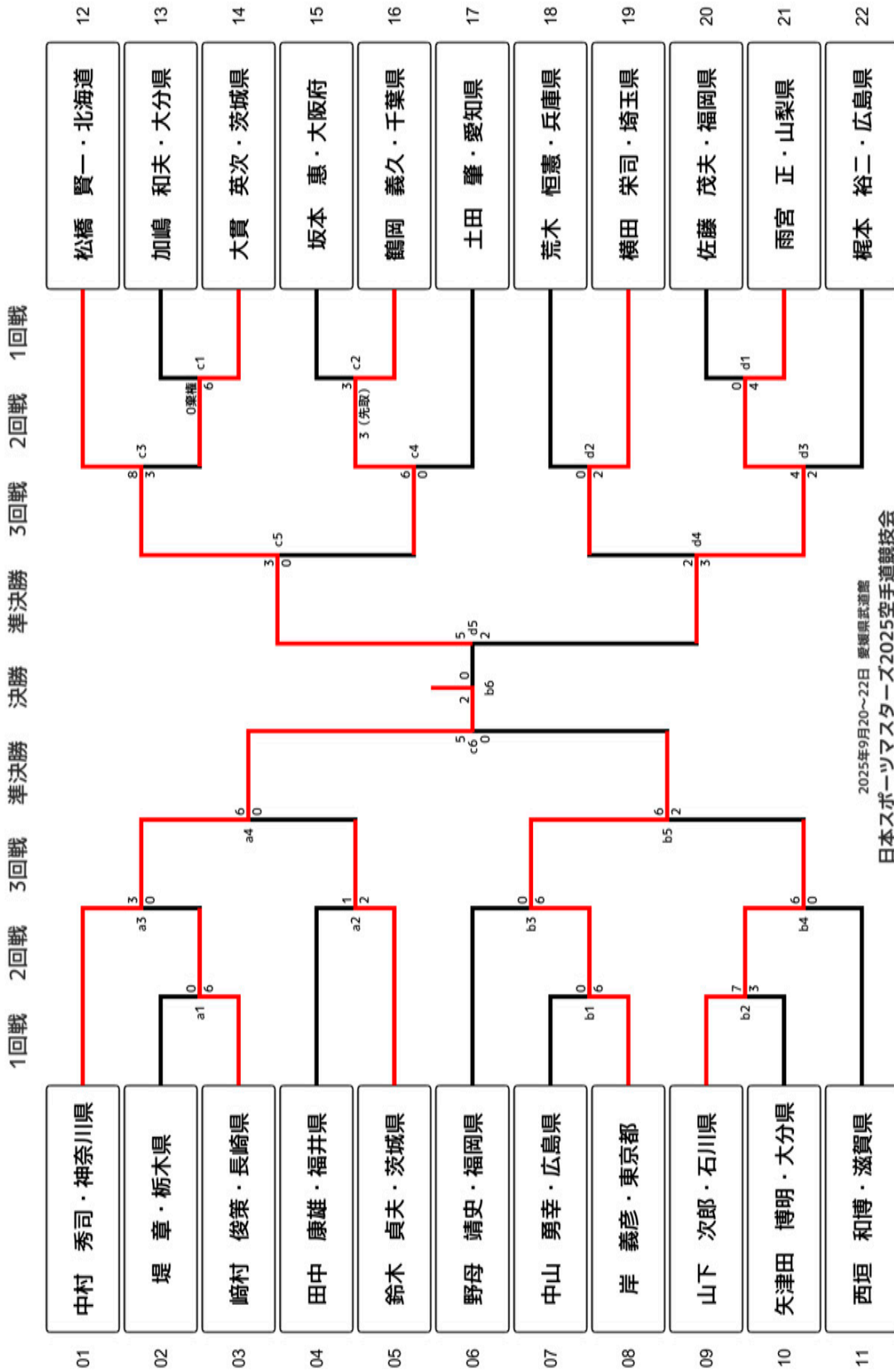

2025年9月20~22日 愛媛県武道館  
 日本スポーツマスターズ2025空手道競技会

男子組手8部

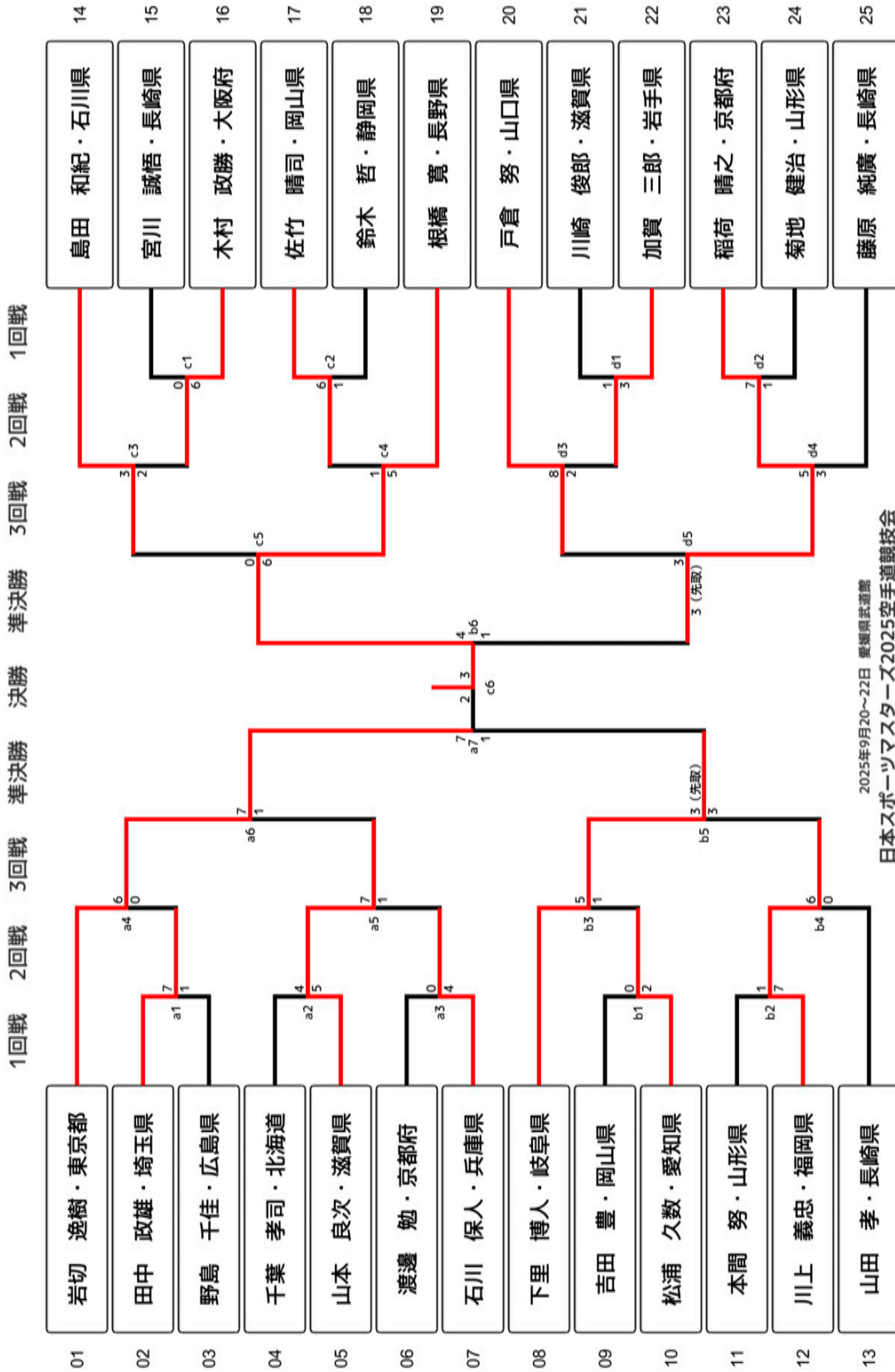

# 女子組手1部

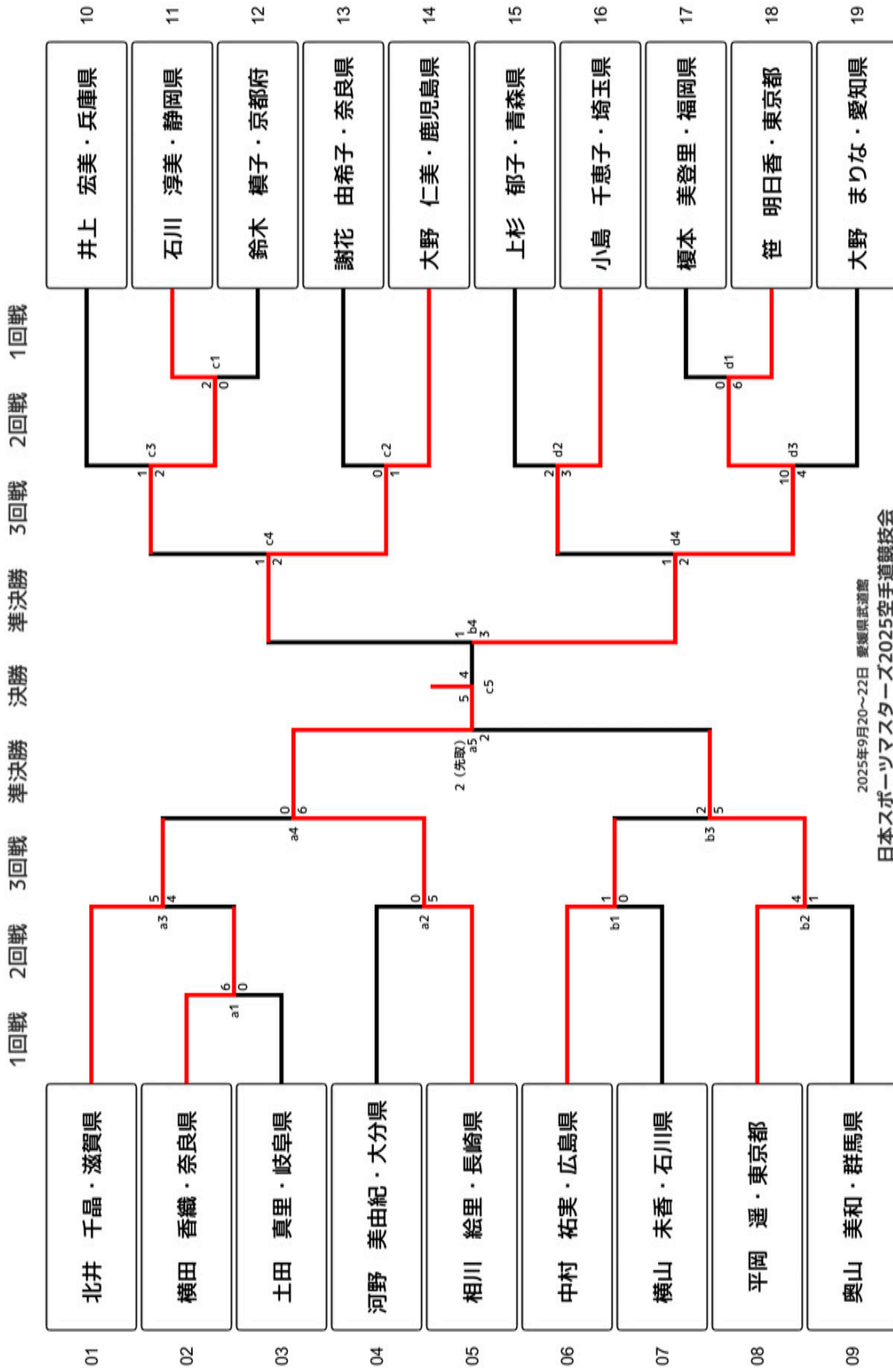

女子組手2部

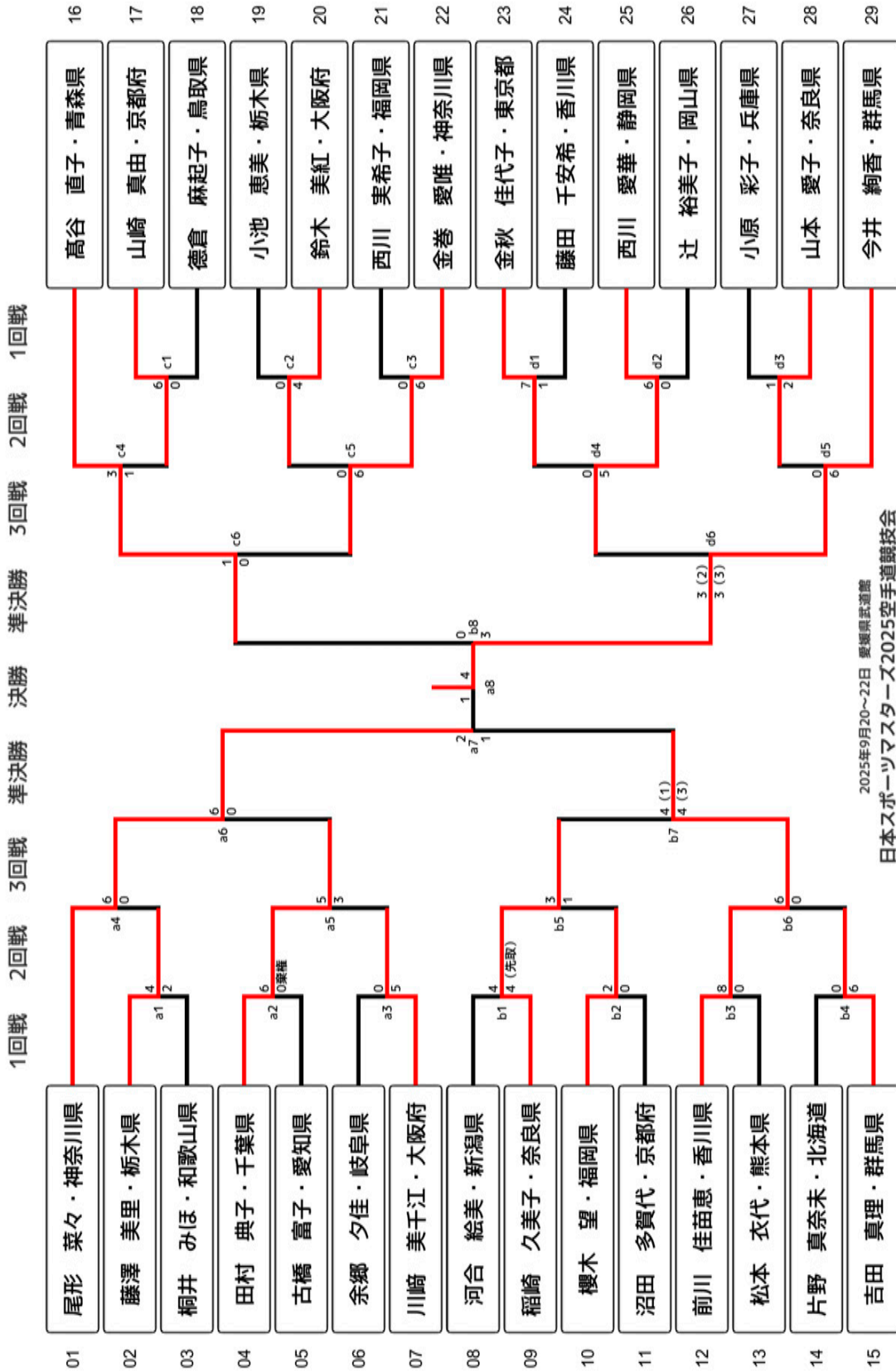

# 女子組手3部

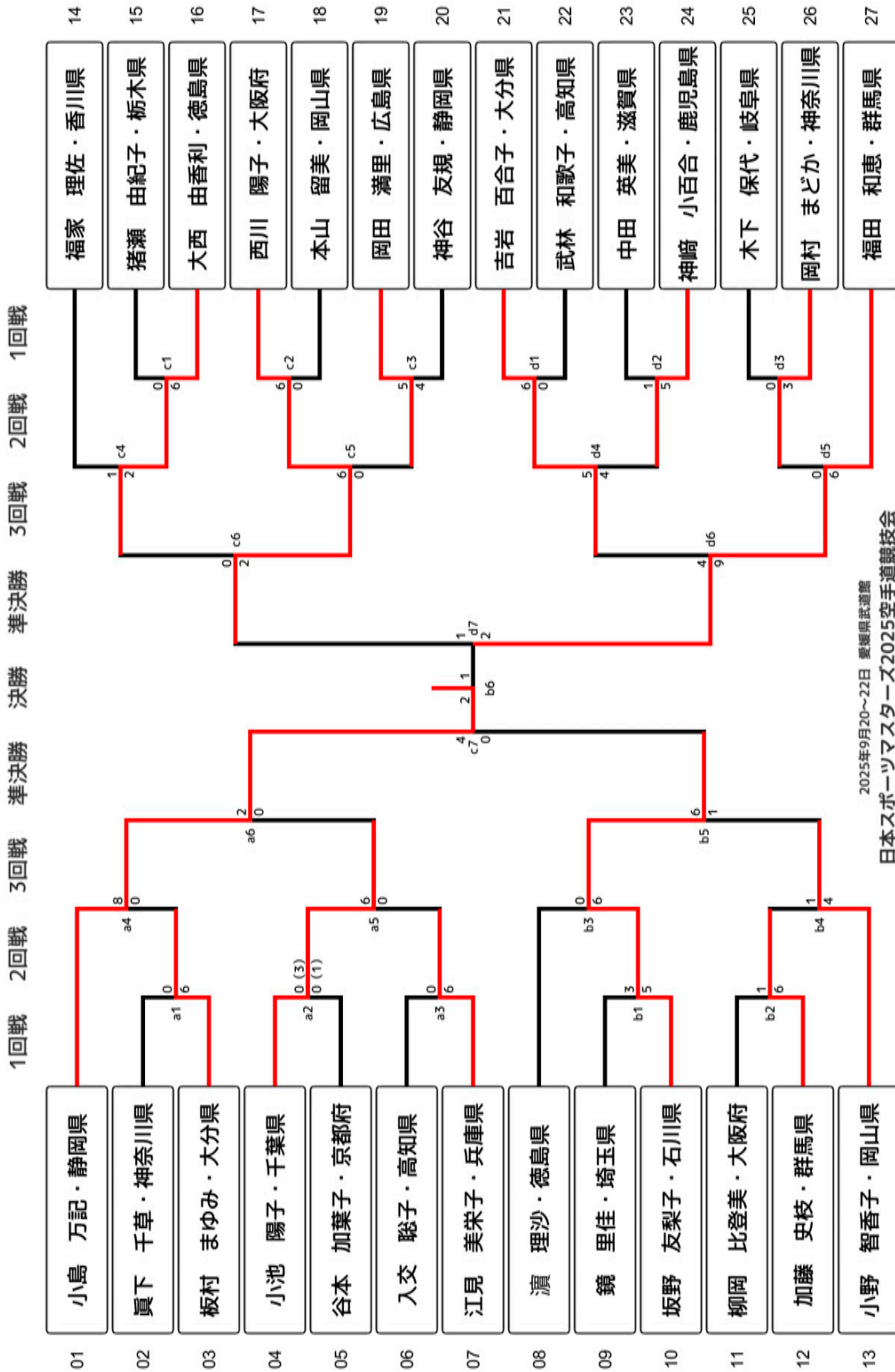

2025年9月20~22日 愛媛県武道館  
日本スポーツマスターズ2025空手道競技会

女子組手4部

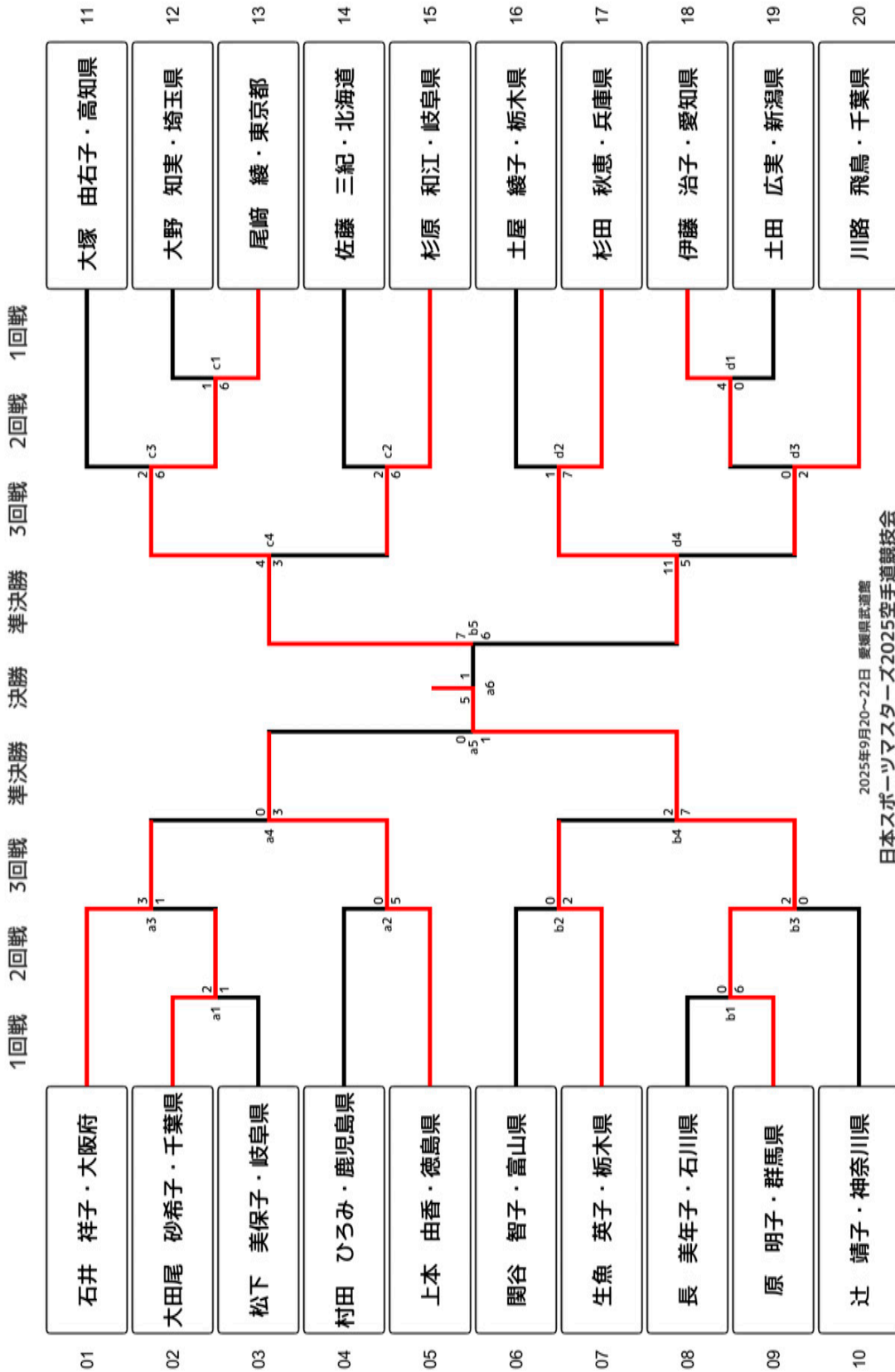



## 結果順位一覧 男子形1部

日本スポーツマスターズ2025空手道競技会

2025年9月20～22日

愛媛県武道館

順位	名 前	所 属
優勝	川上 剛史	東京都
準優勝	宮國 淳	神奈川県
3位	古橋 卓也	愛知県
3位	福原 秀樹	群馬県
5位	久保 将史	神奈川県
5位	溝口 慎一	兵庫県
7位	榊 正貴	千葉県
7位	山口 祐嗣	大阪府

## 結果順位一覧 男子形2部

日本スポーツマスターズ2025空手道競技会

2025年9月20～22日

愛媛県武道館

順位	名 前	所 属
優勝	川口 真吾	埼玉県
準優勝	桑子 和也	愛知県
3位	水谷 暢孝	神奈川県
3位	千田 裕也	北海道
5位	富迫 孝一	鹿児島県
5位	中村 淳一	東京都
7位	影浦 健一	愛知県
7位	飛田 暁	茨城県

## 結果順位一覧 男子形3部

日本スポーツマスターズ2025空手道競技会

2025年9月20～22日

愛媛県武道館

順位	名 前	所 属
優勝	藤本 治豪	東京都
準優勝	長谷川 伸一	山梨県
3位	忽那 定範	東京都
3位	田崎 俊哉	栃木県
5位	赤木 高教	岡山県
5位	原 正治	愛知県
7位	豊田 浩	神奈川県
7位	福山 修一	山口県

## 結果順位一覧 男子形4部

日本スポーツマスターズ2025空手道競技会

2025年9月20～22日

愛媛県武道館

順位	名 前	所 属
優勝	狩野 吉春	群馬県
準優勝	内藤 明	茨城県
3位	大日方 和好	群馬県
3位	深田 茂	静岡県
5位	高橋 俊彦	千葉県
5位	永木 満	愛媛県
7位	重山 和也	鹿児島県
7位	荒 司	福島県

## 結果順位一覧 女子形1部

日本スポーツマスターズ2025空手道競技会  
2025年9月20～22日  
愛媛県武道館

順位	名 前	所 属
優勝	岩本 衣美里	北海道
準優勝	野澤 郁	兵庫県
3位	柴原 悦子	大阪府
3位	渡辺 由希	東京都
5位	沖重 愛佳	神奈川県
5位	松谷 知美	千葉県
7位	長島 暖帆	静岡県
7位	新屋 真美	大阪府

## 結果順位一覧 女子形2部

日本スポーツマスターズ2025空手道競技会  
2025年9月20～22日  
愛媛県武道館

順位	名 前	所 属
優勝	阿部 夕姫	北海道
準優勝	藤田 園子	兵庫県
3位	三厨 晴恵	愛知県
3位	米本 悠子	静岡県
5位	関根 千寿子	埼玉県
5位	具足 恵子	大阪府
7位	田中 理絵	大阪府
7位	川野 こずえ	千葉県

# 結果順位一覧

## 女子形3部

日本スポーツマスターズ2025空手道競技会

2025年9月20～22日

愛媛県武道館

順位	名 前	所 属
優勝	井上 良江	千葉県
準優勝	大手 信子	群馬県
3位	浦野 ゆかり	兵庫県
3位	加藤 ゆかり	東京都
5位	小嶋 美佐枝	埼玉県
5位	長谷川 由美	山梨県
7位	車地 誠子	広島県
7位	金井 綾子	群馬県

# ボウリング

期日：2025年9月20日～22日

会場：キスケ KIT

参加：男子128名（32チーム）

女子123名（31チーム） 計251名

## 〈男子2人チーム戦〉

順位	得点	都道府県	選手名	選手名
第1位	2,562	神奈川県 A	田野 浩次	川島 徹
第2位	2,551	愛知 B	淀川 清登	渋谷 祐也
第3位	2,536	福島 A	伊藤 丈	垣内 泰
第4位	2,533	岡山 B	人見 勲	仁木 隆
第5位	2,529	愛媛 A	柴田 論	今井 学
第6位	2,524	福島 B	遠藤 邦夫	中田 明
第7位	2,507	韓国 A	LEE SOUNG JIN	KIM GEUN TAE
第8位	2,489	兵庫 B	道林 政広	石橋 一陞

## 〈男子4人チーム戦〉

順位	得点	都道府県	選手名	選手名
第1位	5,136	三重県	長田 陽介	稲垣 勝久
			黒川 陽一	梅田 久徳
第2位	4,945	福島県	伊藤 丈	遠藤 邦夫
			中田 明	垣内 泰
第3位	4,879	千葉県	谷川 有司	増田 一義
			前田 長一	野澤 俊之
第4位	4,873	韓国 A	LEE SOUNGJIN	KIM GEUN TAE
			KIM YOUNG EON	KIM DO HYOUNG
第5位	4,847	東京都	荒 真一	中山 健一
			橋内 宣宏	山中 徹治
第6位	4,830	神奈川県	田野 浩次	岩崎 正光
			湯浅 徹	川島 徹
第7位	4,823	愛知県	渋谷 祐也	手島 登
			淀川 清登	山本 一俊
第8位	4,807	香川県	西本 邦彦	石原 勝博
			西谷 健一	岡田 伸二

## 〈男子選手権者決定戦〉

順位	得点	都道府県	選手名
第1位	1,337	(兵庫県)	道林 政広
第2位	1,316	(三重県)	長田 陽介
第3位	1,299	(福島県)	垣内 泰
第4位	1,290	(鳥取県)	下石 直弘
第5位	1,274	(千葉県)	増田 一義
第6位	1,272	(三重県)	稲垣 勝久
第7位	1,271	(三重県)	梅田 久徳
第8位	1,248	(福島県)	伊藤 丈

## 〈女子2人チーム戦〉

順位	得点	都道府県	選手名	選手名
第1位	*2,494	北海道 A	松浦 一美	植松 邦江
第2位	2,437	韓国 A	KIM JI SUN	JEONG SO YOUNG
第3位	2,314	青森 B	小泉 陽子	鳥谷部エイ子
第4位	2,310	愛媛 D	久保富貴恵	太田 香織
第5位	2,308	和歌山 A	松村 佳美	福島 佳子
第6位	2,282	静岡 A	大下 由香	松岡 真弓
第7位	2,281	群馬 A	剣持 京子	森田 里子
第8位	2,272	大阪 A	林殿 明代	吉田智恵美

## 〈女子4人チーム戦〉

順位	得点	都道府県	選手名	選手名
第1位	4,551	群馬県	森田 里子	剣持 京子
			黒澤 久美	園部 恵理
第2位	4,513	青森県	鈴木真理子	中村 恵子
			小泉 陽子	鳥谷部エイ子
第3位	4,508	大阪府	林殿 明代	吉田智恵美
			堀之内涼子	寺村 眞代
第4位	4,489	鳥取県	渡邊真千恵	宮倉 祐子
			坂田 和子	長谷 保子
第5位	4,477	福岡県 B	谷口久美子	石橋 節子
			梶原 教子	富永 和恵
第6位	4,449	三重県	山本 千鶴	高木 友美
			吉川 朋子	柳川 穂波
第7位	4,426	滋賀県	澤田 典子	草名恵美子
			捨井充津子	中川みち子
第8位	4,359	愛知県	花井千久佐	桐生由紀子
			大野 和恵	中西 晴子

## 〈女子選手権者決定戦〉

順位	得点	都道府県	選手名
第1位	1,243	(福島県)	影山明日美
第2位	1,232	(北海道)	植松 邦江
第3位	1,225	(三重県)	柳川 穂波
第4位	1,210	(韓国)	KIM JI SUN
第5位	1,203	(韓国)	KIM HAN SUK
第6位	1,177	(青森県)	鳥谷部エイ子
第7位	1,159	(福岡県)	富永 和恵
第8位	1,156	(和歌山県)	福島 佳子

# ゴルフ

期日：令和7年9月8日(月)～9月10日(水)

会場：滝の宮カントリークラブ／赤石・別子コース

## 男子団体戦

順位	都道府県	Team Total	R 1	R 2
T1	京都	219	147	72
T1	新潟	219	149	70
T1	神奈川	219	141	78
T1	静岡	219	146	73
T5	群馬	223	148	75
T5	大阪	223	151	72
7	愛媛	224	148	76
T8	岩手	225	148	77
T8	鳥取	225	151	74
T8	広島	225	146	79
T8	沖縄	225	151	74
T12	埼玉	226	154	72
T12	栃木	226	151	75
T12	茨城	226	155	71
T12	愛知	226	152	74
T16	宮崎	227	151	76
T16	佐賀	227	148	79
T18	香川	228	152	76
T18	兵庫	228	154	74
T18	奈良	228	154	74
T21	滋賀	229	152	77
T21	千葉	229	149	80
T21	熊本	229	158	71
T24	青森	231	154	77

順位	都道府県	Team Total	R 1	R 2
T24	東京	231	157	74
T26	三重	233	155	78
T26	大分	233	155	78
T26	島根	233	156	77
T29	福岡	234	155	79
T29	北海道	234	161	73
T31	長野	235	149	86
T31	石川	235	157	78
T33	和歌山	236	150	86
T33	岡山	236	157	79
T33	鹿児島	236	157	79
36	福島	237	158	79
T37	岐阜	238	158	80
T37	徳島	238	159	79
39	秋田	239	160	79
40	山梨	240	155	85
T41	福井	241	162	79
T41	長崎	241	160	81
T43	宮城	245	161	84
T43	高知	245	150	95
T45	富山	247	169	78
T45	山口	247	160	87
47	山形	252	171	81

期日：令和7年9月8日(月)～9月10日(水)

会場：滝の宮カントリークラブ／赤石・別子コース

## 男子個人戦

順位	選手名	都道府県	TOTAL	R 1	R 2
1	横尾 厚志	神奈川県	70	70	-
T2	小野寺智夫	神奈川県	71	71	-
T2	山崎 明満	岩手県	71	71	-
T2	関 徹也	群馬県	71	71	-
T2	中川 孝弘	新潟県	71	71	-
T6	黒川 直広	広島県	72	72	-
T6	運天 勇	沖縄県	72	72	-
T6	風間 智行	神奈川県	72	72	-
T6	夜久 晃之	京都府	72	72	-
T10	稲沢 宏之	栃木県	73	73	-
T10	杉山 稔	千葉県	73	73	-
T10	佐々木清士	静岡県	73	73	-
T10	川崎 直樹	奈良県	73	73	-
T10	細川 悦男	静岡県	73	73	-
T10	梶原 憲幸	佐賀県	73	73	-
T16	小松崎 博	茨城県	74	74	-
T16	高須賀幹由	愛媛県	74	74	-
T16	来山 健一	愛知県	74	74	-
T16	宮内信太郎	愛媛県	74	74	-
T16	田中 孝幸	長野県	74	74	-
T16	尾尻 真栄	広島県	74	74	-
T22	行武 正昇	佐賀県	75	75	-
T22	馬場 尋樹	宮崎県	75	75	-
T22	山本 浩二	高知県	75	75	-
T22	左近 哲也	大阪府	75	75	-
T22	難波 幸二	鳥取県	75	75	-

順位	選手名	都道府県	TOTAL	R 1	R 2
T22	工藤英由紀	佐賀県	75	75	-
T22	木ノ下誠司	滋賀県	75	75	-
T22	今井 忠雄	高知県	75	75	-
T22	宮島 一馬	長野県	75	75	-
T22	山崎 幸二	和歌山県	75	75	-
T22	仲岡 資郎	和歌山県	75	75	-
T22	徳田 敏行	京都府	75	75	-
T34	平川 勝也	大分県	76	76	-
T34	栗本 浩司	三重県	76	76	-
T34	澤田 光広	青森県	76	76	-
T34	小西 勝典	島根県	76	76	-
T34	橋本 一秀	京都府	76	76	-
T34	長谷川 学	兵庫県	76	76	-
T34	近藤 満広	香川県	76	76	-
T34	藤崎 博志	鳥取県	76	76	-
T34	浦川 紀仁	大阪府	76	76	-
T34	乙守 修	宮崎県	76	76	-
T34	井上 新司	香川県	76	76	-
T34	黒川 栄	愛媛県	76	76	-
T34	中上 浩三	千葉県	76	76	-
T47	高橋 岳男	山梨県	77	77	-
T47	堀江 靖見	埼玉県	77	77	-
T47	辺見瑞一郎	岡山県	77	77	-
T47	尾崎 勉	群馬県	77	77	-
T47	西山 幸男	香川県	77	77	-
T47	高橋 直樹	岩手県	77	77	-

順位	選手名	都道府県	TOTAL	R 1	R 2
T47	嶋野 菊治	千葉	77	77	-
T47	永井 勝己	宮崎	77	77	-
T47	神宮 隆光	福岡	77	77	-
T47	小川 文平	埼玉	77	77	-
T47	久保山 修	滋賀	77	77	-
T58	明石 光由	徳島	78	78	-
T58	田中 仁	和歌山	78	78	-
T58	下野 修照	東京	78	78	-
T58	山川 修司	岐阜	78	78	-
T58	上浦 一朝	鹿児島	78	78	-
T58	青木 浩一	新潟	78	78	-
T58	藤田 剛士	兵庫	78	78	-
T58	渡辺 健	福島	78	78	-
T58	成田 朋正	静岡	78	78	-
T58	河口 康広	熊本	78	78	-
T58	村上 共生	青森	78	78	-
T58	伊部 和弘	新潟	78	78	-
T58	中谷 一志	石川	78	78	-
T58	佐々木一成	青森	78	78	-
T58	井手 幸治	福岡	78	78	-
T58	竹村 信彦	大阪	78	78	-
T58	石井 淳二	栃木	78	78	-
T58	仲田 法男	山梨	78	78	-
T58	倉田 順一	愛知	78	78	-
T77	渡邊 正樹	岩手	79	79	-
T77	木澤 賢一	石川	79	79	-

順位	選手名	都道府県	TOTAL	R 1	R 2
T77	西尾 公孝	福岡	79	79	-
T77	前田 秀樹	長崎	79	79	-
T77	國吉 真史	沖縄	79	79	-
T77	山出 耕三	鹿児島	79	79	-
T77	本林 勝輝	石川	79	79	-
T77	岡部 実	東京	79	79	-
T77	木村 正伸	群馬	79	79	-
T77	長谷川 実	三重	79	79	-
T77	佐藤 憲昭	大分	79	79	-
T88	高松 新也	宮城	80	80	-
T88	梅田 祐二	熊本	80	80	-
T88	片瀬 博幸	長野	80	80	-
T88	石黒 淳	秋田	80	80	-
T88	佐藤 昭徳	秋田	80	80	-
T88	久保木典美	福島	80	80	-
T88	鷲見 政人	岐阜	80	80	-
T88	東川 宗雄	三重	80	80	-
T88	山本 盛亮	岡山	80	80	-
T88	奥 博	北海道	80	80	-
T88	大本 耕一	山口	80	80	-
T88	山崎 和洋	島根	80	80	-
T88	平野 早人	山口	80	80	-
T88	竹田 直樹	福井	80	80	-
T88	皆川 優	秋田	80	80	-
T103	境 勉	長崎	81	81	-
T103	渡邊 博之	山梨	81	81	-

順位	選手名	都道府県	TOTAL	R 1	R 2
T103	増谷光三郎	徳島	81	81	-
T103	向山 昭三	奈良	81	81	-
T103	金澤武津生	広島	81	81	-
T103	遠藤 祐也	宮城	81	81	-
T103	鈴木 雅弘	東京	81	81	-
T103	林 英明	兵庫	81	81	-
T103	田中 清文	鹿児島	81	81	-
T103	弦巻 淳一	茨城	81	81	-
T103	坂田 雅敏	北海道	81	81	-
T114	岡野 智弘	茨城	82	82	-
T114	坂井 正則	福井	82	82	-
T114	田村 嘉信	栃木	82	82	-
T114	山下 里美	山形	82	82	-
T118	上地 章久	高知	83	83	-
T118	佐藤 文男	福島	83	83	-
T120	小林 敏明	北海道	84	84	-
T120	山村 憲人	愛知	84	84	-
T120	西脇 正喜	滋賀	84	84	-
T120	後藤憲一郎	大分	84	84	-

順位	選手名	都道府県	TOTAL	R 1	R 2
T120	山田 昌彦	富山	84	84	-
T120	徳田 泰幸	島根	84	84	-
T120	斉藤 友直	埼玉	84	84	-
127	境 実	富山	85	85	-
T128	橋本 勝仁	福井	86	86	-
T128	木村 泰久	奈良	86	86	-
T130	河本 貴博	山口	87	87	-
T130	松原 和之	富山	87	87	-
T130	佐藤 忠則	徳島	87	87	-
T130	佐藤 貴俊	宮城	87	87	-
T130	高橋諭樹雄	岡山	87	87	-
T130	田中 淳司	岐阜	87	87	-
T136	柳田 知宏	鳥取	88	88	-
T136	井手尾 環	熊本	88	88	-
138	山科 専一	山形	89	89	-
139	寒河江望仁	山形	91	91	-
140	木下 政信	長崎	92	92	-
WD	仲村 達也	沖縄	WD	WD	-

期日：令和7年9月10日(水)～9月12日(金)

会場：エリエールゴルフクラブ松山

## 女子団体戦

順位	都道府県	Team Total	R 1	R 2
T1	大阪	282	141	141
T1	千葉	282	138	144
3	栃木	293	148	145
4	兵庫	294	153	141
5	三重	298	147	151
T6	新潟	302	152	150
T6	鹿児島	302	151	151
T8	京都	304	153	151
T8	滋賀	304	152	152
10	福島	305	151	154
11	青森	306	152	154
T12	高知	308	153	155
T12	北海道	308	155	153
T12	東京	308	155	153
15	広島	309	153	156
16	香川	310	156	154
17	神奈川	311	151	160
T18	愛媛	312	154	158
T18	沖縄	312	159	153
T20	福岡	313	157	156
T20	埼玉	313	159	154
T20	茨城	313	155	158
T23	静岡	314	159	155
T23	山口	314	154	160

順位	都道府県	Team Total	R 1	R 2
T25	石川	316	159	157
T25	富山	316	160	156
T25	愛知	316	163	153
28	和歌山	317	160	157
T29	鳥取	319	161	158
T29	岡山	319	165	154
T29	熊本	319	162	157
T29	大分	319	160	159
T29	長崎	319	161	158
34	島根	320	156	164
T35	山梨	321	161	160
T35	佐賀	321	164	157
37	岐阜	322	165	157
T38	福井	324	160	164
T38	山形	324	165	159
40	奈良	325	164	161
T41	群馬	326	161	165
T41	宮崎	326	166	160
T43	宮城	328	168	160
T43	岩手	328	162	166
T43	長野	328	161	167
T43	秋田	328	167	161
47	徳島	344	167	177

期日：令和7年9月10日(水)～9月12日(金)

会場：エリエールゴルフクラブ松山

## 女子個人戦

順位	選手名	都道府県	TOTAL	R 1	R 2
1	光山美由紀	大阪	138	71	67
2	馬場 由美	千葉	139	69	70
3	平田 悦子	千葉	143	69	74
4	山本 純子	大阪	144	70	74
T5	落合美詠子	千葉	145	71	74
T5	玉木 晴子	新潟	145	73	72
T7	鷹野 美紀	滋賀	146	72	74
T7	宮本 奈知	兵庫	146	77	69
9	鈴木 郁子	栃木	147	71	76
T10	吉川 美香	三重	148	74	74
T10	三木 逸子	高知	148	72	76
T10	角田 里子	栃木	148	77	71
T13	高橋 圭子	福岡	149	77	72
T13	森 尚子	沖縄	149	77	72
T15	牧草真由美	京都	150	72	78
T15	島末 晋子	鹿児島	150	76	74
T15	藤原 香織	兵庫	150	78	72
18	加藤 仁美	埼玉	151	78	73
T19	清水 明美	島根	152	73	79
T19	小西 久美	石川	152	73	79
T19	若松 和代	鹿児島	152	75	77
T19	中村 道江	福島	152	74	78
T23	楊 志梅	福島	153	77	76
T23	谷川 美帆	長崎	153	80	73
T23	白濱真奈美	青森	153	74	79
T23	倉田 夕子	神奈川	153	74	79

順位	選手名	都道府県	TOTAL	R 1	R 2
T23	上野千津美	茨城	153	76	77
T23	川西 章子	香川	153	78	75
T23	下井 幹子	大阪	153	73	80
T30	中岡 由枝	兵庫	154	76	78
T30	松尾志津子	北海道	154	78	76
T30	笠本 司子	山口	154	76	78
T30	多賀 章子	三重	154	73	81
T30	西田 貴子	京都	154	81	73
T30	中川 亮子	広島	154	75	79
T30	伊藤 理恵	東京	154	79	75
T30	上野 千鶴	栃木	154	80	74
T38	太田 貴美	愛知	155	80	75
T38	緒方 恵美	広島	155	78	77
T38	北島 久美	岡山	155	81	74
T38	黒木 蘭	東京	155	77	78
T38	篠木 貴子	静岡	155	76	79
T43	森谷 聡子	長野	156	76	80
T43	藤井 美貴	愛媛	156	77	79
T43	二宮 薫	愛媛	156	77	79
T43	今 淑江	青森	156	81	75
T47	利光ちはる	大分	157	80	77
T47	日笠 里華	香川	157	78	79
T47	高橋 亮子	北海道	157	80	77
T47	高瀬 奈穂	新潟	157	79	78
T47	金井 睦美	富山	157	81	76
T47	北 泰善	和歌山	157	80	77

順位	選手名	都道府県	TOTAL	R 1	R 2
T53	森田 泰子	鳥取	158	81	77
T53	辻 理奈	熊本	158	82	76
T53	土肥 涼子	北海道	158	77	81
T56	平田 優子	富山	159	79	80
T56	園田 道代	佐賀	159	81	78
T56	横田 光子	神奈川	159	77	82
T59	菊池るみ子	岩手	160	80	80
T59	横川亜希子	茨城	160	79	81
T59	尾崎 靖子	東京	160	78	82
T59	藤井 里香	高知	160	81	79
T59	田北 和代	滋賀	160	80	80
T59	松久 悦子	岐阜	160	84	76
T59	松本きよみ	山口	160	78	82
T66	佐藤奈美子	山形	161	81	80
T66	伊藤 美穂	熊本	161	80	81
T66	小林 恭子	秋田	161	80	81
T66	富田由香里	福井	161	80	81
T66	田島 和美	愛知	161	83	78
T66	今宿めぐみ	宮崎	161	83	78
T72	陳 立軍	山梨	162	84	78
T72	下澤 佳子	青森	162	78	84
T72	林 加奈子	佐賀	162	83	79
T72	井田 幸代	奈良	162	83	79
T72	横山亜弥子	埼玉	162	81	81
T72	玉井 美佳	大分	162	80	82
T72	黒澤美保子	三重	162	85	77

順位	選手名	都道府県	TOTAL	R 1	R 2
T72	市川 治美	山梨	162	80	82
T80	松田 清美	宮城	163	83	80
T80	森本ゆかり	和歌山	163	80	83
T80	落合 千春	静岡	163	87	76
T80	迫田 陽子	奈良	163	81	82
T80	我妻 幸子	山形	163	84	79
T80	清田マキコ	群馬	163	81	82
T80	比嘉ゆかり	沖縄	163	82	81
T87	小池 晶代	群馬	164	80	84
T87	大川 陽子	岐阜	164	81	83
T87	平久保暁恵	和歌山	164	84	80
T87	長谷出博笑	滋賀	164	86	78
T87	溝口三重子	熊本	164	83	81
T87	畝本小百合	岡山	164	84	80
T87	吉田 有里	石川	164	86	78
T87	木山真由美	福岡	164	80	84
T87	垣原久美子	広島	164	85	79
T96	小楠 佳子	静岡	165	83	82
T96	岩尾 明子	福井	165	80	85
T96	保坂 恵	山梨	165	81	84
T96	佐藤由美子	宮城	165	85	80
T96	仁井田 麗	福島	165	84	81
T101	高橋 理奈	神奈川	166	85	81
T101	上山 美幸	鳥取	166	80	86
T101	犬飼 秀子	岐阜	166	85	81
T101	小出 真澄	長崎	166	81	85

順位	選手名	都道府県	TOTAL	R 1	R 2
T105	松木 麻子	新潟	167	85	82
T105	斉藤 典子	秋田	167	87	80
T105	杉原 里見	愛知	167	86	81
T105	安間美奈子	福井	167	84	83
T109	松尾 賢子	宮崎	168	86	82
T109	大志田京子	岩手	168	82	86
T111	柴田由紀子	岡山	169	84	85
T111	佐々木京美	島根	169	84	85
T111	佐々木郁美	長崎	169	84	85
T111	千葉 裕美	宮城	169	87	82
T111	東田 有紀	鳥取	169	88	81
T111	富田 佳子	香川	169	83	86
T117	中橋ちはる	富山	170	83	87
T117	久原 孝子	徳島	170	84	86
T117	松岡 邦江	山口	170	86	84
T117	芹田 吉美	茨城	170	88	82
121	平良 利美	沖縄	171	85	86
T122	宮島あゆみ	長野	172	85	87
T122	川畑 美雪	石川	172	88	84

順位	選手名	都道府県	TOTAL	R 1	R 2
T122	多久和由紀子	島根	172	83	89
T125	吉田ゆかり	宮崎	173	83	90
T125	奥村美千代	大分	173	89	84
T125	神谷 裕美	埼玉	173	87	86
T128	宇城真由美	徳島	174	83	91
T128	岡本 典子	群馬	174	91	83
T128	塩川 孝子	鹿児島	174	89	85
131	伊場 靖香	高知	175	92	83
T132	重松 聡子	京都	176	92	84
T132	小布施育子	長野	176	86	90
134	野川さゆり	山形	177	88	89
135	佐脇 清子	福岡	178	89	89
136	森澤ひかり	岩手	181	88	93
T137	滝城 智子	秋田	182	98	84
T137	香川奈津子	徳島	182	89	93
139	温 愛萍	愛媛	184	90	94
140	寺田佐代子	佐賀	187	91	96
141	榎谷 久美	奈良	195	100	95

# 大会役員

(順不同・敬称略)

名誉総裁	高田宮妃久子殿下					
会 長	遠藤 利明					
副 会 長	益子 直美	田中不二夫	三宮恵利子	中村 時広	大塚 岩男	
名誉顧問	室伏 広治					
顧 問	森岡 裕策 石井 砂織 木平 芳定 櫻井 由香 湯川 和之 大西 誠 岡原 文彰 武智 邦典 古谷 崇洋 白石 洋一 原田大二郎 深澤 祐二 山口 宏 池谷 正成 稲葉 延雄	山本 浩 植田 実 桐木 陽子 中嶋 実 吉岡 成子 福羅 浩一 大城 一郎 大西 賢治 小野植正久 長谷川淳二 戒能潤之介 川合 俊一 牧島かれん 寺門 成真 沢井 俊光	勝田 隆 浦 美奈子 工藤 保子 旗生 康之 久保 直生 久保田 晶 古川 拓哉 管家 一夫 中村 維伯 村上誠一郎 土居 英雄 三屋 裕子 村井 満 中村 宇一 中梶 秀則	飯塚 悟 笠師久美子 久保 正美 村松さやか 藤田 裕司 野志 克仁 高橋 敏明 加藤 章 塩崎 彰久 永江 孝子 鈴木 大地 橋本 聖子 笹川 善弘 渡辺 守成 水野 明人	池田めぐみ 鹿島 丈博 小寺 洋 室伏 由佳 藤原 誠 徳永 繁樹 二宮 隆久 上村 俊之 石井 智恵 山本 順三 宮本 恒靖 安道 光二 丹羽 秀樹 太田 雄貴 百木田康二	
参 与	田中 良憲	石原 秀知	林 光一	七條 毅	足立 雅彦	
委 員 長	齋藤良太郎					
副委員長	岩田 史昭	西村 光生	馬越 祐希			
委 員	櫻井 由香 東原 篤 中里 壮也 佐野 文範 明比 昭治 佐伯(福井)美香 土佐 礼子 仙波 純子 佐藤 健司	仲澤 眞 村上 成司 岡本 友章 森山 喜博 伊藤繁次郎 鈴木 理香 山口 奈美 山邊 彰三 小山 吉男	吉田 崇 門川 浩人 大野 淳 野口 友里 岡田 温仁 瀬良 耕二 横本 勝己 金子日出澄 朝倉 康善	岩崎 恭子 安藤 正美 浅見 卓 古川 満弘 尾崎 幸朗 田口 浩之 土岐 知 土橋登志久 南澤 徹	吉村 政弘 鎌田 英暢 高橋 昇 豊島 吉博 木藤 公子 辻岡 英幸 上田 憲二 渡邊 信治 山中 博史	

# 日本スポーツマスタース2025 大会報告書

発行日／令和8年3月31日  
公益財団法人日本スポーツ協会  
〒160-0013 東京都新宿区霞ヶ丘町4-2  
JAPAN SPORT OLYMPIC SQUARE 内  
TEL 03-6910-5810  
印刷／広研印刷株式会社  
写真提供／株式会社セレスポ、株式会社フォトクリエイト



GOLF



SWIMMING



SOCCER



BOWLING



TENNIS



KARATEDO



# JAPAN GAMES MASTERS



VOLLEYBALL



BADMINTON



BASKETBALL



SOFTBALL



BASEBALL



SOFT TENNIS



CYCLING



**JSPO**  
Japan Sport Association