

特別国民体育大会冬季大会
スケート競技会・アイスホッケー競技会
【大会概要】



1. 名 称：

特別国民体育大会冬季大会 スケート競技会・アイスホッケー競技会

＜特別国民体育大会について＞

- ・2020年に鹿児島県で開催を予定していた第75回国民体育大会本大会が、新型コロナウイルス感染症拡大の影響で中止となり、2023年に同大会の開催を延期したため、2023年開催の冬季大会および本大会を「特別国民体育大会」として開催する。なお、2024年開催の第78回大会から「国民スポーツ大会」に名称変更するため、本大会は、「国民体育大会」として開催する最後の大会。
- ・名称に回数をつけない大会である以外は、すべて通常の国体と同様で、天皇杯、皇后杯を争う。
- ・なお、「特別国体」は、1973年に日本復帰直後の沖縄で開催した「若夏国体」以来となるが、1973年時の特別国体は、1972年の沖縄県本土復帰を記念して5月に開催し、主催は日体協、文部省、総理府、沖縄県の4者、都道府県対抗形式で各競技の順位は決めるものの、総合点数は競わない特別大会であり、今回の特別大会とは開催経緯や性質が異なるものである。

2. 主 催：

公益財団法人日本スポーツ協会 文部科学省 青森県
八戸市 公益財団法人日本スケート連盟 公益財団法人日本アイスホッケー連盟

3. 会 場 地：

青森県八戸市、南部町
※ 青森県での冬季大会は2020年の第75回大会以来、3年ぶり14回目の開催
※ 八戸市は昭和22年の第1回国民体育大会冬季大会スケート競技会の開催地

4. 会 期：

令和5（2023）年1月28日（土）～2月5日（日） 9日間

5. 実施競技：

スケート競技（スピード、ショートトラック、フィギュア）
アイスホッケー競技

6. テーマ・スローガン・シンボルマーク：

テーマ：

未来へつなぐ八戸国体

昭和22年の第1回国民体育大会冬季大会スケート競技会が八戸市で開催されて以来、国民体育大会として最後の大会を開催できることに感謝するとともに、国民スポーツ大会へと“つなぐ”大会となるようにとの願いが込められています。

スローガン：

銀盤に 君の軌跡よ 花ひらけ

競技の舞台であるスケートリンクで、選手の皆さんがこれまで重ねてきた練習の成果を、遺憾なく発揮してほしいという思いを込めています。

シンボルマーク：



八戸の「八」の字を脚に見立て、スケートで滑る様子を、中央の曲線は大会テーマである「未来へつなぐ」を、氷の結晶や色合いで冬季国体らしさをそれぞれ表現しています。

7. 大会参加者数：44 都道府県参加

- (1) 選手・監督 1,357 名 本部役員 397 名 参加選手団総数 1,754 名
- (2) ふるさと選手制度活用者 283 名
- (3) 中学3年生参加者 31 名
- (4) 都道府県選手団団長一覧

8. 日程および会場：

- (1) 全体概要

会場地	式典・競技	日 程									会 場	所 在 地
		2023 年 1 月				2 月						
		28 (土)	29 (日)	30 (月)	31 (火)	1 (水)	2 (木)	3 (金)	4 (土)	5 (日)		
八戸市	開 始 式	午前 ○									八戸市公会堂	八戸市内丸一丁目1番1号
	表 彰 式 (スケート) 表 彰 式 (アイスホッケー)						午後 ○				YSアリーナ 八戸	八戸市大字売市字奥遊下3番地

会場地	式典・競技		日 程							会 場	所 在 地	
			2023年1月				2月					
			28 (土)	29 (日)	30 (月)	31 (火)	1 (水)	2 (木)	3 (金)			4 (土)
八戸市	スケート	スピード			○	○	○	○			YSアリーナ八戸	八戸市大字売市字興遊下3番地
		ショートトラック	○	○							テクノルアイスパーク八戸	八戸市新井田西四丁目1番1号
		フィギュア	○	○	○	午前○					FLAT HACHINOHE	八戸市大字尻内町字三条目7番地7
南部町	アイスホッケー					○	○	○	○	○	テクノルアイスパーク八戸	八戸市新井田西四丁目1番1号
						○	○	○	○	○	FLAT HACHINOHE	八戸市大字尻内町字三条目7番地7
						○	○	○	○		ふくちアイスアリーナ	南部町大字苫米地字上根岸73番地1

※各競技の詳細日程は別添資料参照

(2) 開始式・表彰式日時

<開始式>

(会場) 八戸市公会堂

(日時) 1月28日(土) 10時35分～11時6分(予定)

【選手代表宣誓者】

スピード・成年女子

おおいわみなみ
大岩未奈美(プライフーズ株)

アイスホッケー・成年男子

もがみよしたか
最上義崇(青い森信用金庫)

<表彰式>

【スケート】

(会場) YSアリーナ八戸

(日時) 2月2日(木) 16時00分～16時29分(予定)

【アイスホッケー】

(会場) YSアリーナ八戸

(日時) 2月5日(日) 16時00分～16時25分(予定)

(3) 諸会議

	全国代表者会議	全国報道員会議
日 時	1月27日(金) 13:00～	1月27日(金) 15:00～
会 場	八戸グランドホテル	八戸グランドホテル
住 所	〒031-0031 八戸市番町14番地	〒031-0031 八戸市番町14番地

9. 注目選手一覧：

エントリー選手のうち、オリンピック出場選手をはじめとした主な注目選手は資料記載のとおりです。

10. 新型コロナウイルス感染拡大防止対策

I. JSPO 基本方針

「国民体育大会開催における新型コロナウイルス感染拡大防止に関する基本方針」に定める。本方針は、コロナ禍での国体開催に際し、「国体の核となる競技会を守り抜くこと」、「国体開催が新型コロナウイルス感染拡大を誘発させないこと」を目的に、国体特有の事象や競技会運営などにおける国体開催における感染リスクを顕在化させるとともに、その感染リスクへの対策等について、政府方針や各種ガイドライン等を参照した上で、専門家の意見等も踏まえ、当協会として一定の考え方を取りまとめた。

II. 開催県ガイドライン

青森県「特別国民体育大会冬季大会スケート競技会・アイスホッケー競技会における新型コロナウイルス感染症 感染防止対策ガイドライン」に定める。

このガイドラインは、開催県（青森県）が前記 I の基本方針等を参考に、新型コロナウイルス感染症の感染拡大防止のため、各競技会主催者等の役割分担や参加者が遵守すべき事項を定めるとともに、新型コロナウイルス感染症のリスクを抑え、安全な競技会運営とするために取りまとめた。

III. 主な大会参加条件

- ①大会参加日の 10 日前から毎日の起床時体温、健康状態および行動歴の記録
- ②スマートフォン健康管理アプリ等を利用し前記①の記録
- ③大会参加日前 120 時間以内の PCR 検査結果が陰性であること

IV. 感染者および体調不良者等発生時の対応

前記 I の基本方針および前記 II の開催県ガイドラインに準じて対応する。

V. 会場への入場制限

会場への入場制限は以下のとおりとするが、感染拡大状況により、さらに制限することもある。

- 競技会場
 - ・一部会場については事前申し込みによる一般観覧の入場制限を実施。
- 開始式会場
 - ・都道府県選手団等の入場数に上限を設ける。

VI. 開催可否検討の基準

前記 I の基本方針および前記 II の開催県ガイドラインに準じて判断する。

【参考】

JSPO 基本方針：https://www.japan-sports.or.jp/Portals/0/data0/kokutai/pdf/basic-policy_ver.6_20221129.pdf

開催県ガイドライン等：<https://hachinohe-kokutai2023.jp/covid/>

大会ウェブサイト

未来へつなぐ 八戸国体公式 HP <https://hachinohe-kokutai2023.jp/>

特別国民体育大会冬季大会スケート競技会・アイスホッケー競技会
参加人員一覧表

No.	都道府県	選手・監督																			スケート計	
		スピード					ショートトラック					フィギュア										
		監督 兼	成年 男子	成年 女子	少年 男子	少年 女子	計	監督 兼	成年 男子	成年 女子	少年 男子	少年 女子	計	監督	成年 男子	成年 女子	少年 男子	少年 女子	計			
1	北海道	4	8	8	8	8	36	2		1	4			7	3	2	2		2	9	52	
2	青森県	4	8	7	5	7	31								2		2		2	6	37	
3	岩手県	2	7	5	6	3	23														23	
4	宮城県	3	2	1		2	8	1		1				2	2			2	2	6	16	
5	秋田県	1			4		5														5	
6	山形県	3	7	5	4	3	22														22	
7	福島県	2	5	6	2	1	16														16	
8	茨城県	2	1		3		6	1					1	2	3	2	2		2	9	17	
9	栃木県	2	3	1	2	1	9	2		1		2	2	7	2	2	2			6	22	
10	群馬県	4	8	5	8	5	30	1		4	5	2	2	14							44	
11	埼玉県	2 (1)	8	4	1	3	18	3			1	2	1	7	2	2		2	2	8	33	
12	千葉県	1	6				7								3	2	2	2		9	16	
13	東京都	1	4				5	2		2	1	1		6	4	2	2	2	2	12	23	
14	神奈川県	2	5	2		1	10	2		4	4	2	2	14	2	2	2	2	2	10	34	
15	山梨県	4	8	4	8	4	28	1		5	4	1	1	12	1		2			3	43	
16	新潟県							2		1		1		4	1				2	3	7	
17	長野県	4	8	8	8	8	36	2		5	4	2	2	15							51	
18	富山県	1		1			2	1		1	1			3							5	
19	石川県							1		1				2	1			2		3	5	
20	福井県							1		1				2							2	
21	静岡県							1				1	1	3							3	
22	愛知県	1			4		5	2		5	5	2	1	15	3	2	2	2	2	11	31	
23	三重県	1 (1)	2	1	1		5														5	
24	岐阜県	3	6	1	8	4	22														22	
25	滋賀県							2		5	5	2		14	2	2		2	2	8	22	
26	京都府							2		4	2			8	3	2	2	2	2	11	19	
27	大阪府							2		5	5		1	13	4	2	2	2	2	12	25	
28	兵庫県	2			1	2	5	4		5	5	1	2	17	2	2	2	2	2	10	32	
29	奈良県																					
30	和歌山県																					
31	鳥取県														1		2			3	3	
32	島根県							1		1		1		3							3	
33	岡山県							1			1			2	4	2	2	2	2	12	14	
34	広島県							3		1	2	1	1	8	2	2	2			6	14	
35	山口県																					
36	香川県							2		1		1		4	1				2	3	7	
37	徳島県	1	2				3														3	
38	愛媛県	1		1			2														2	
39	高知県																					
40	福岡県							2 (1)		5	2	2	2	13	4	2	2	2	2	12	25	
41	佐賀県																					
42	長崎県																					
43	熊本県							1 (1)		3	1	2		7							7	
44	大分県							1		1				2							2	
45	宮崎県							1			1			2							2	
46	鹿児島県	1	2	1			4														4	
47	沖縄県																					
合計		52	2	100	61	73	52	338	47	2	63	53	26	19	208	52	30	32	26	32	172	718

※奈良県、高知県、長崎県は不参加

※本部役員内の () は兼務のためカウントしない。

※監督数は専任のみとし、 () 内の選手兼監督はカウントしない。(選手数としてカウント)

特別国民体育大会冬季大会スケート競技会・アイスホッケー競技会
参加人員一覧表

No.	都道府県	選手・監督			計	本部役員										顧問						計	総計		
		アイスホッケー				監督	副監督	副団長	総監督・監督	総務	Dr	AT	計	顧問	副団長	総監督	総務	Dr	AT	計					
		監督	成年男子	少年男子																					
1	北海道	2	16	16	34	1	1	2			1		5	1			4			5	10	96			
2	青森県	2	16	16	34	1	1	1	2	1		6									6	77			
3	岩手県	1	16		17	1	1	1	2			5	2			1	2	1	6	11	51				
4	宮城県	2	16	16	34	1	2	2	5	1		11	2						2	13	63				
5	秋田県						1		1		1	3	2						2	5	10				
6	山形県					1	1	1	1	1		5									5	27			
7	福島県	1	16		17	1	1	2	1			5				2	1		3	8	41				
8	茨城県					1	1	1	1	1		5				3			3	8	25				
9	栃木県	2	16	16	34	1	1	1	14			17	7						7	24	80				
10	群馬県					1			10			11								11	55				
11	埼玉県	2	16	16	34	1	3	1				5				2	3		5	10	77				
12	千葉県	1	16		17	1		1	2	1		5	4						4	9	42				
13	東京都	2	16	16	34	1	4		7			12	10						10	22	79				
14	神奈川県	2	16	16	34	1	2	1	2	1		7				9			9	16	84				
15	山梨県					1	1	1	1	2		6				2			2	8	51				
16	新潟県	1	16		17	1	3	1	3			8	4						4	12	36				
17	長野県	1	16		17	1	2	1	13			17	6				3		9	26	94				
18	富山県	1	16		17	1	1	1	2			5	2						2	7	29				
19	石川県					1		1	3			5	5						5	10	15				
20	福井県					1	1	1	2			5	4			1			5	10	12				
21	静岡県					1	1	1	1	1		5	2						2	7	10				
22	愛知県	2	16	13	31	1	1	1	3	1		7								7	69				
23	三重県					1	1		2	1		5			1				1	6	11				
24	岐阜県					1	1	(1)	1			3	4						4	7	29				
25	滋賀県	1		16	17		2	1	2	2		7								7	46				
26	京都府	1	16		17	1	1	1	2			5				1	1		2	7	43				
27	大阪府	1	16		17	1	1	1	2			5	2			1			3	8	50				
28	兵庫県	2	16	12	30		2	1	2			5		1		3	1		5	10	72				
29	奈良県																								
30	和歌山県	1	16		17		4			1		5	5						5	10	27				
31	鳥取県					1	1	1	1 (1)	1		5	4						4	9	12				
32	島根県					1			2	1		4								4	7				
33	岡山県	(1)	16		16	1	1	1	7	2	2	14								14	44				
34	広島県	2	16	13	31	1	1	1	3			6	3						3	9	54				
35	山口県	1	16		17	1		1	2	1		5								5	22				
36	香川県	1	16		17	1	(1)	1	3	1		6								6	30				
37	徳島県					1	1	1	1 (1)			4	1						1	5	8				
38	愛媛県					1		1	2			4								4	6				
39	高知県																								
40	福岡県	2	16	11	29	1		1	1	1	1	5	5						5	10	64				
41	佐賀県	1	16		17			1	3	1		5								5	22				
42	長崎県																								
43	熊本県	(1)	16		16	1			2 (1)	1		4								4	27				
44	大分県						1		3	1		5								5	7				
45	宮崎県					1		1	3			5								5	7				
46	鹿児島県					1	1	1	1 (1)	1		5	3						3	8	12				
47	沖縄県	2	16	9	27	1			3			4								4	31				
合計		37	2	416	186	639	38	47	1	37	1	124	4	26	4	276	78	1	1	29	11	1	121	397	1754

特別国民体育大会冬季大会スケート競技会・アイスホッケー競技会 ふるさと選手制度活用者数

【都道府県別】

No.	都道府県	18～21歳			22歳以上			総計		
		男	女	小計	男	女	小計	男	女	計
1	北海道	7	8	15	3		3	10	8	18
2	青森県	14	4	18	2		2	16	4	20
3	岩手県	6	2	8	4		4	10	2	12
4	宮城県	13	1	14	1		1	14	1	15
5	秋田県									
6	山形県	5	4	9	2	1	3	7	5	12
7	福島県	5	4	9	4	1	5	9	5	14
8	茨城県									
9	栃木県	10		10	5		5	15		15
10	群馬県	5	1	6	1		1	6	1	7
11	埼玉県	12		12	4		4	16		16
12	千葉県	1		1				1		1
13	東京都		2	2					2	2
14	神奈川県	8	2	10	4		4	12	2	14
15	山梨県	1	1	2		1	1	1	2	3
16	新潟県	4		4	2		2	6		6
17	長野県	27	9	36	1	1	2	28	10	38
18	富山県	4		4	2		2	6		6
19	石川県									
20	福井県									
21	静岡県									
22	愛知県	8	1	9	2		2	10	1	11
23	三重県									
24	岐阜県	3	1	4				3	1	4
25	滋賀県									
26	京都府		2	2	1		1	1	2	3
27	大阪府		1	1					1	1
28	兵庫県	2		2	1		1	3		3
29	奈良県									
30	和歌山県				2		2	2		2
31	鳥取県		1	1					1	1
32	島根県				1		1	1		1
33	岡山県	6	1	7	5		5	11	1	12
34	広島県	6	3	9	2		2	8	3	11
35	山口県				2		2	2		2
36	香川県	1		1	1		1	2		2
37	徳島県									
38	愛媛県									
39	高知県									
40	福岡県	11	2	13				11	2	13
41	佐賀県				2		2	2		2
42	長崎県									
43	熊本県	4		4	6		6	10		10
44	大分県				1		1	1		1
45	宮崎県		1	1					1	1
46	鹿児島県									
47	沖縄県	2		2	2		2	4		4
	合計	165	51	216	63	4	67	228	55	283

※年齢は2022年4月1日時点

【競技別】

No.	競技・種目	18～21歳			22歳以上			総計			
		男	女	小計	男	女	小計	男	女	計	
1	スケート	スピード	35	28	63	9	2	11	44	30	74
2		ショートトラック	14	13	27	6	2	8	20	15	35
3		フィギュア	7	10	17				7	10	17
4	アイスホッケー	109	—	109	48	—	48	157	—	157	
	合計	165	51	216	63	4	67	228	55	283	

特別国民体育大会冬季大会スケート競技会・アイスホッケー競技会
 団長名一覧表<都道府県順>

No.	都道府県	団長名	
1	北海道	森野 和泰	モリノ カズヤス
2	青森県	柏木 司	カシワギ ツカサ
3	岩手県	竹田 浩久	タケダ ヒロヒサ
4	宮城県	鈴木 省三	スズキ ショウゾウ
5	秋田県	鶴田 有司	ツルタ ユウジ
6	山形県	小川 潔	オガワ キヨシ
7	福島県	佐藤 英壽	サトウ エイジュ
8	茨城県	森作 宜民	モリサク ヨシタミ
9	群馬県	遠藤 祐司	エンドウ ユウジ
10	栃木県	福田 富一	フクダ トミカズ
11	埼玉県	新井 彰	アライ アキラ
12	千葉県	相村 治継	アイムラ ハルツグ
13	東京都	山本 博	ヤマモト ヒロシ
14	神奈川県	田中 不二夫	タナカ フジオ
15	山梨県	井出 仁	イデ ヒトシ
16	新潟県	花角 英世	ハナズミ ヒデオ
17	長野県	林 泰章	ハヤシ ヤスアキラ
18	富山県	田中 洋一郎	タナカ ヨウイチロウ
19	石川県	向田 和義	コウダ カズヨシ
20	福井県	杉本 達治	スギモト タツジ
21	静岡県	川勝 平太	カワカツ ヘイタ
22	愛知県	箕輪田 晃	ミノワダ アキラ
23	三重県	石垣 英一	イシガキ エイイチ
24	岐阜県	水野 正敏	ミズノ マサトシ
25	滋賀県	河本 英典	カワモト エイスケ
26	京都府	竹内 勇治	タケウチ ユウジ
27	大阪府	福西 実雄	フクニシ ジツオ
28	兵庫県	齋藤 元彦	サイトウ モトヒコ
29	奈良県	-	
30	和歌山県	仁坂 吉伸	ニサカ ヨシノブ
31	鳥取県	岩本 章嗣	イワモト アキツグ
32	島根県	小村 淳二	オムラ ジュンジ
33	岡山県	越宗 孝昌	コシムネ タカマサ
34	広島県	大中 恒男	オオナカ ツネオ
35	山口県	河村 祐一	カワムラ ユウイチ
36	香川県	宮本 欣貞	ミヤモト ヨシサダ
37	徳島県	湯村 雅彦	ユムラ マサヒコ
38	愛媛県	金子 公子	カネコ キミコ
39	高知県	-	
40	福岡県	服部 誠太郎	ハットリ セイタロウ
41	佐賀県	山口 祥義	ヤマグチ ヨシノリ
42	長崎県	-	
43	熊本県	西村 浩二	ニシムラ コウジ
44	大分県	玉田 輝義	タマダ テルヨシ
45	宮崎県	春山 豪志	ハルヤマ ツヨシ
46	鹿児島県	岩元 幸成	イワモト コウセイ
47	沖縄県	平良 朝治	タイラ チョウジ

【特別国民体育大会冬季大会スケート競技会・アイスホッケー競技会】

開 始 式 次 第

期 日 2023年1月28日(土)

場 所 八戸市公会堂

順	次 第	時 刻
1	開 場	9:00
2	役 員 ・ 選 手 団 集 合 開 始	9:30
3	役 員 ・ 選 手 団 着 席 完 了	9:55
4	歓 迎 ア ト ラ ク シ ョ ン	10:00
5	参 加 都 道 府 県 旗 入 場 ・ 選 手 団 紹 介	10:20
6	開 式 通 告	10:35
7	競 技 会 開 始 宣 言	10:36
8	国 旗 儀 礼	10:39
9	大 会 旗 ・ 日 本 ス ポ ー ツ 協 会 旗 ・ 実 施 競 技 団 体 旗 儀 礼	10:41
10	大 会 会 長 ト ロ フ ィ ー 返 還	10:43
11	日 本 ス ポ ー ツ 協 会 あ い さ つ	10:47
12	ス ポ ー ツ 庁 あ い さ つ	10:50
13	中 央 競 技 団 体 あ い さ つ	10:53
14	歓 迎 の こ と ば	10:56
15	選 手 代 表 宣 誓	11:02
16	閉 式 通 告	11:06
17	役 員 ・ 選 手 団 解 散	11:07

【特別国民体育大会冬季大会スケート競技会・アイスホッケー競技会】

表 彰 式 次 第

期 日 スケート 2023年2月2日(木)
 アイスホッケー 2023年2月5日(日)
 場 所 YSアリーナ八戸
 (八戸市長根屋内スケート場)

順	次 第	スケート 時 刻	アイスホッケー 時 刻
1	開 場	15:00	15:00
2	役員・選手団集合開始	15:30	15:30
3	役員・選手団着席完了	15:59	15:59
4	開 式 通 告	16:00	16:00
5	成 績 発 表	16:01	16:01
6	表 彰 状 授 与	16:04	16:04
7	大会会長トロフィー授与	16:17	16:13
8	中央競技団体あいさつ	16:19	16:15
9	会 場 地 あ い さ つ	16:22	16:18
10	国 旗 儀 礼	16:25	16:21
11	競 技 会 終 了 宣 言	16:27	16:23
12	閉 式 通 告	16:29	16:25
13	役員・選手団解散	16:30	16:26

特別国民体育大会冬季大会 スケート競技会
 ショートトラックスピードスケート 競技日程

会場:テクノルアイスパーク

第1日目 1月28日(土)

時間	種目	組	備考
8:30 ~ 8:40	公式練習		成年女子 リレーのみ出場者
8:40 ~ 8:50	公式練習		成年男子 リレーのみ出場者
8:50 ~ 9:00	公式練習		成年女子 1000m1組~4組
9:00 ~ 9:00	公式練習		成年女子 1000m5組~6組+1000m補欠
9:10 ~ 9:20	整氷		●男女3000mR ^{オ-ダ} -締め切り (9:20)
9:20 ~ 9:30	公式練習		成年男子 1000m1組~5組
9:30 ~ 9:40	公式練習		成年男子 1000m6組~8組+1000m補欠
9:40 ~ 9:50	公式練習		少年男子 1000m全員
9:50 ~ 10:00	公式練習		少年女子 1000m全員
10:00 ~ 10:20	整氷		
10:20 ~	1 成年女子 3000mR 予選	3	各組1・2位+2チーム通過
	整氷		
	2 成年男子 3000mR 予選	3	各組1・2位+2チーム通過
	整氷		
	3 成年女子 1000m 予選	6	各組1・2位+各ブロックで2名通過
	整氷		
	4 成年男子 1000m 予選	8	各組1・2位通過
	整氷		
	5 少年男子 1000m 予選	6	各組1・2位+各ブロックで2名通過
	整氷		
	6 成年女子 1000m 準々決勝	4	各組1・2位通過
	7 成年男子 1000m 準々決勝	4	各組1・2位通過
	整氷		
	8 少年女子 1000m 予選	4	各組1・2位通過
	9 少年男子 1000m 準々決勝	4	各組1・2位通過
	整氷		
	10 成年女子 1000m 準決勝	2	各組1・2位がA決勝、3・4位がB決勝
	11 成年男子 1000m 準決勝	2	各組1・2位がA決勝、3・4位がB決勝
	12 少年女子 1000m 準決勝	2	各組1・2位がA決勝、3・4位がB決勝
	13 少年男子 1000m 準決勝	2	各組1・2位がA決勝、3・4位がB決勝
	整氷		●男女3000mR ^{オ-ダ} -締め切り (14番の開始前まで)
	14 成年女子 1000m B決勝	1	
	15 成年女子 1000m A決勝	1	
	16 成年男子 1000m B決勝	1	
	17 成年男子 1000m A決勝	1	
	18 少年女子 1000m B決勝	1	
	19 少年女子 1000m A決勝	1	
	20 少年男子 1000m B決勝	1	
	21 少年男子 1000m A決勝	1	
	整氷		
	22 成年女子 3000mR 準決勝	2	各組1・2位がA決勝、3・4位がB決勝
	23 成年男子 3000mR 準決勝	2	各組1・2位がA決勝、3・4位がB決勝
競技終了予定 17:20	競技終了後、表彰式(少年女子・男子、成年女子・男子1000m)を行ないます。		

第2日目 1月29日(日)

時 間	種 目	組	備 考
8:30 ~ 8:40	公 式 練 習		成年女子 500m1組~6組
8:40 ~ 8:50	公 式 練 習		成年女子 500m7組~6組+500m補欠
8:50 ~ 9:00	整 氷		
9:00 ~ 9:10	公 式 練 習		成年男子 500m1組~5組
9:10 ~ 9:20	公 式 練 習		成年男子 500m6組~8組+500m補欠
9:20 ~ 9:30	公 式 練 習		少年男子 500m全員
9:30 ~ 9:40	公 式 練 習		少年女子 500m全員
9:40 ~ 10:00	整 氷		
10:00 ~	24 成年女子 500m 予選	8	各組1・2位通過
	整 氷		
	25 成年男子 500m 予選	8	各組1・2位通過
	整 氷		
	26 少年男子 500m 予選	6	各組1・2位+各ブロックで2名通過
	整 氷		
	27 成年女子 500m 準々決勝	4	各組1・2位通過
	28 成年男子 500m 準々決勝	4	各組1・2位通過
	整 氷		
	29 少年女子 500m 予選	4	各組1・2位通過
	30 少年男子 500m 準々決勝	4	各組1・2位通過
	整 氷		
	31 成年女子 500m 準決勝	2	各組1・2位がA決勝、3・4位がB決勝
	32 成年男子 500m 準決勝	2	各組1・2位がA決勝、3・4位がB決勝
	33 少年女子 500m 準決勝	2	各組1・2位がA決勝、3・4位がB決勝
	34 少年男子 500m 準決勝	2	各組1・2位がA決勝、3・4位がB決勝
	公 式 練 習		成年女子、成年男子リレーのみの出場選手(10分間)
	整 氷		
	35 成年女子 500m B決勝	1	●男女リレーオーダー締め切り (35番の開始前まで)
	36 成年女子 500m A決勝	1	
	37 成年男子 500m B決勝	1	
	38 成年男子 500m A決勝	1	
	39 少年女子 500m B決勝	1	
	40 少年女子 500m A決勝	1	
	41 少年男子 500m B決勝	1	
	42 少年男子 500m A決勝	1	
	整 氷		
	43 成年女子 3000mリレー B決勝	1	
	44 成年女子 3000mリレー A決勝	1	
	45 成年男子 5000mリレー B決勝	1	
	46 成年男子 5000mリレー A決勝	1	
競技終了予定 15:15	競技終了後、少年男女・成年男女500mの表彰 成年男女リレーの表彰		

アイスホッケー競技日程

2/1 (水)		リンク \ 時間	8:00	9:00	10:00	11:00	12:00	13:00	14:00	15:00	16:00	17:00	18:00	19:00	20:00	21:00
1 日目	A	テクノアイスパーク八戸			少年 1 回戦 ①		少年 1 回戦 ②		少年 1 回戦 ③		少年 1 回戦 ④		少年 1 回戦 ⑤			
	B	FLAT HACHINOHE			成年 1 回戦 (1)		成年 1 回戦 (2)		成年 1 回戦 (3)		成年 1 回戦 (4)		成年 1 回戦 (5)			
	C	ふくちアイスアリーナ			成年 1 回戦 (6)		成年 1 回戦 (7)		成年 1 回戦 (8)		成年 1 回戦 (9)		成年 1 回戦 (10)			

2/2 (木)		リンク \ 時間	8:00	9:00	10:00	11:00	12:00	13:00	14:00	15:00	16:00	17:00	18:00	19:00	20:00	21:00
2 日目	A	テクノアイスパーク八戸			成年 2 回戦 (11)		少年 準々決勝 ⑦		成年 2 回戦 (15)		少年 準々決勝 ⑨					
	B	FLAT HACHINOHE			少年 準々決勝 ⑥		成年 2 回戦 (14)		少年 準々決勝 ⑧		成年 2 回戦 (18)					
	C	ふくちアイスアリーナ			成年 2 回戦 (12)		成年 2 回戦 (13)		成年 2 回戦 (16)		成年 2 回戦 (17)					

2/3 (金)		リンク \ 時間	8:00	9:00	10:00	11:00	12:00	13:00	14:00	15:00	16:00	17:00	18:00	19:00	20:00	21:00
3 日目	A	テクノアイスパーク八戸			成年 準々決勝 (19)		成年 準々決勝 (21)						成年 順位戦 (24)			
	B	FLAT HACHINOHE			成年 準々決勝 (20)		成年 準々決勝 (22)						成年 順位戦 (23)			
	C	ふくちアイスアリーナ			少年 順位戦 ⑩		少年 順位戦 ⑪									

2/4 (土)		リンク \ 時間	8:00	9:00	10:00	11:00	12:00	13:00	14:00	15:00	16:00	17:00	18:00	19:00	20:00	21:00
4 日目	A	テクノアイスパーク八戸			少年 準決勝 ⑫		少年 準決勝 ⑬		成年 準決勝 (25)		成年 準決勝 (26)					
	B	FLAT HACHINOHE			成年 7/8 位決定戦 (27)		成年 5/6 位決定戦 (28)									
	C	ふくちアイスアリーナ			少年 7/8 位決定戦 ⑭		少年 5/6 位決定戦 ⑮									

2/5 (日)		リンク \ 時間	8:00	9:00	10:00	11:00	12:00	13:00	14:00	15:00	16:00	17:00	18:00	19:00	20:00	21:00
5 日目	A	テクノアイスパーク八戸			少年 決勝戦 ⑰		成年 決勝戦 (30)									
	B	FLAT HACHINOHE			少年 3/4 位決定戦 ⑱		成年 3/4 位決定戦 (29)									
	C	ふくちアイスアリーナ														

アイスホッケー競技 トーナメント表

成年の部

優勝 _____ 第3位 _____ 第6位 _____
 第4位 _____ 第7位 _____
 準優勝 _____ 第5位 _____ 第8位 _____

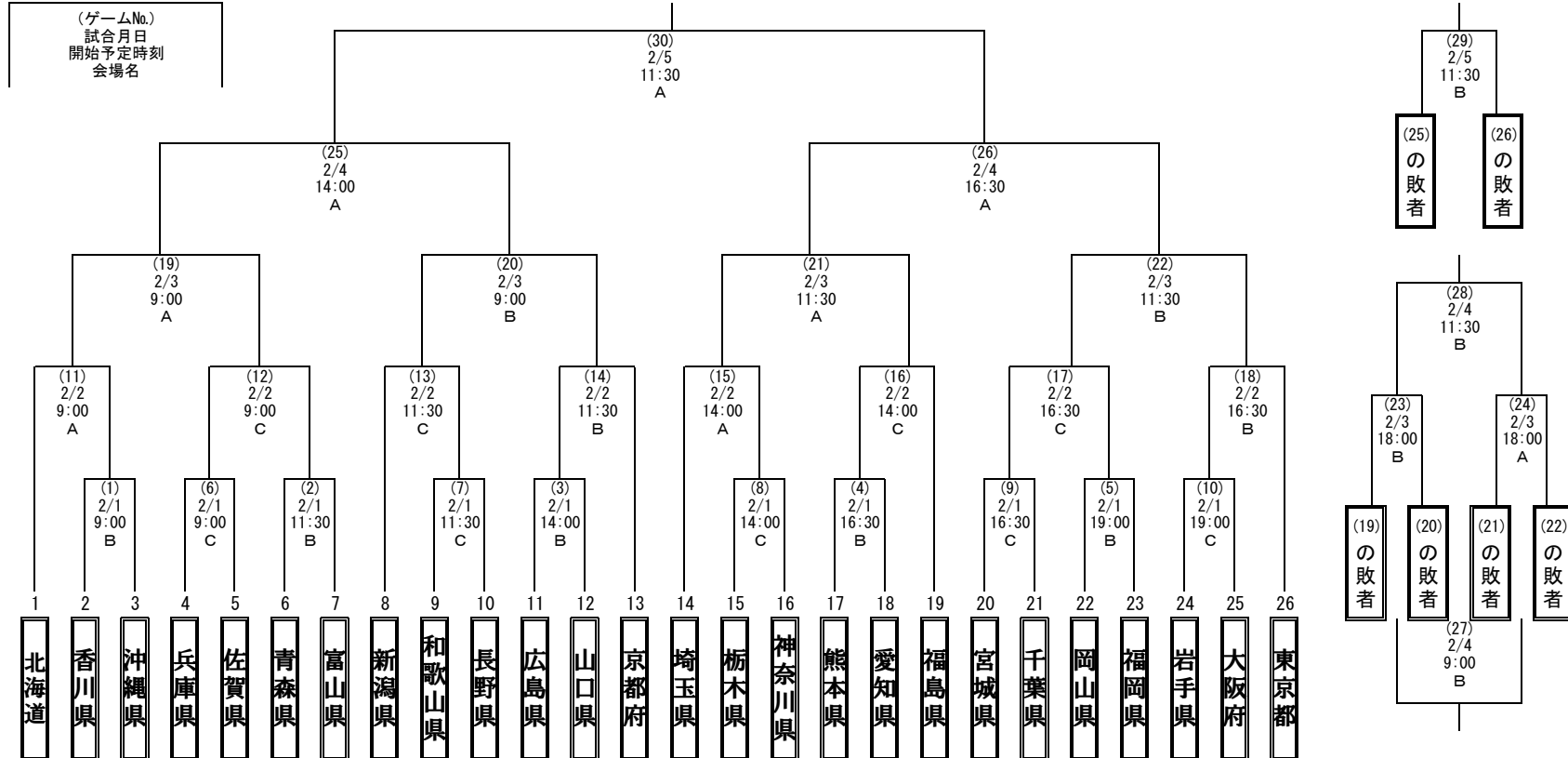

試合会場		
A テクノル	テクノルアイスパーク八戸	八戸市新井田西4丁目1-1
B FLAT	FLAT HACHINOHE	八戸市尻内町字三条目7-7
C ふくち	ふくちアイスアリーナ	三戸郡南部町苫米地字上根岸73-1

ブロック	出場枠	都道府県名	ブロック	出場枠	都道府県名
北海道	1	北海道	近畿	4	京都府、大阪府、兵庫県、和歌山県
東北	3	岩手県、宮城県、福島県	中国・四国	4	岡山県、広島県、山口県、香川県
関東	5	栃木県、埼玉県、千葉県、東京都、神奈川県	九州	4	福岡県、佐賀県、熊本県、沖縄県
北信越・東海	4	新潟県、長野県、富山県、愛知県	開催地	1	青森県

アイスホッケー競技 トーナメント表

少年の部

優勝 _____ 第3位 _____ 第6位 _____
 第4位 _____ 第7位 _____
 準優勝 _____ 第5位 _____ 第8位 _____

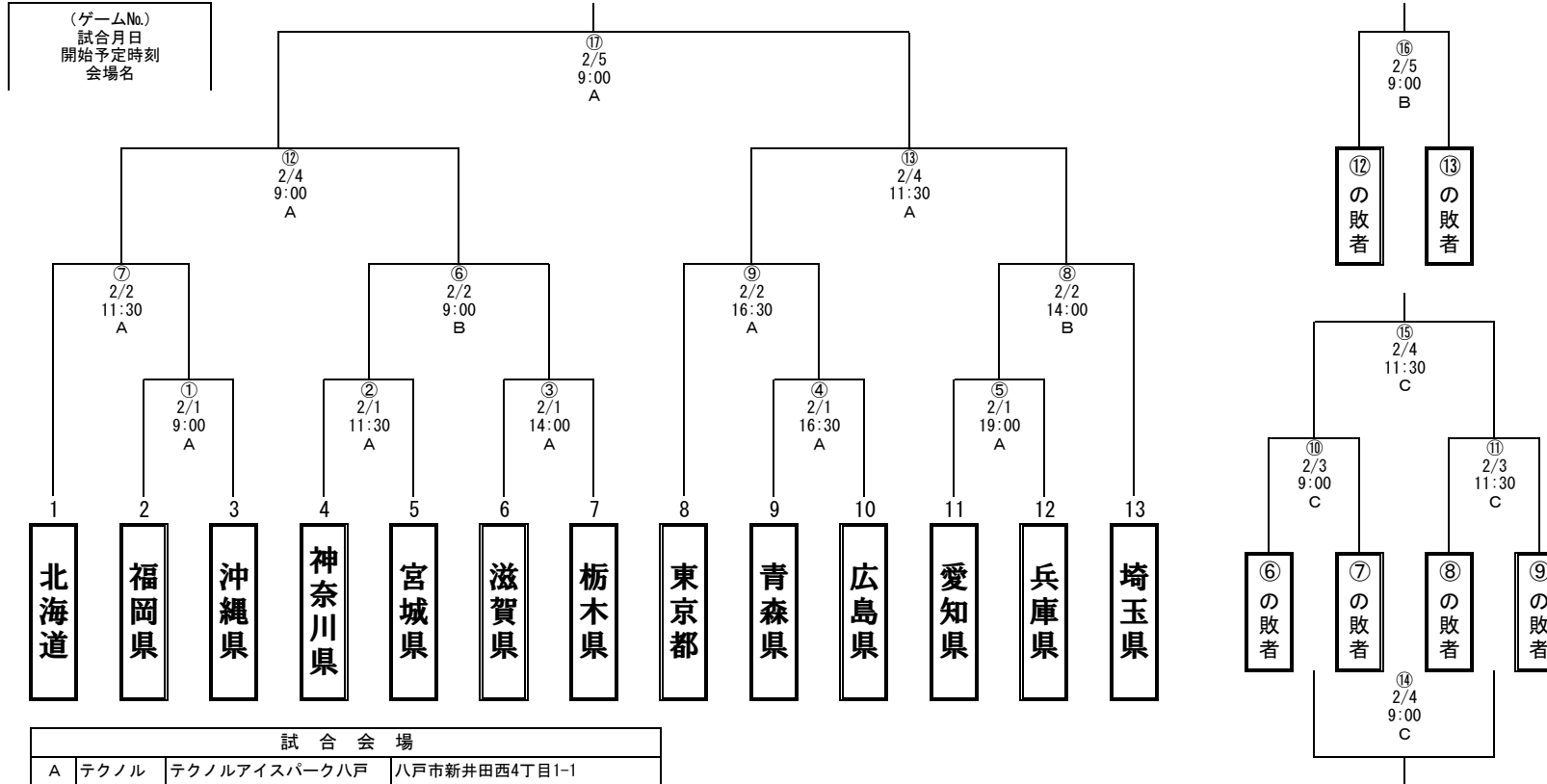

ブロック	出場枠	都道府県名	ブロック	出場枠	都道府県名
北海道	1	北海道	北信越・東海・近畿	3	愛知県、滋賀県、兵庫県
東北	1	宮城県	中国・四国・九州	3	広島県、福岡県、沖縄県
関東	4	栃木県、埼玉県、東京都、神奈川県	開催地	1	青森県

話題性のある選手一覧

1. 注目選手一覧 ※トップアスリート参加資格特例措置対象者及び代表選手情報等から抜粋

●スケート競技

○スピード

※(補)は補欠を表す

No	都道府県	種別	選手名	所属	エントリー種目	強化指定ランク等	北京出場
1	北海道	成年男子	笠原 光太郎	専修大学	1500m,5000m(補),リレー	ディベロップメント	
2	岩手県	成年男子	松井 大和	株式会社シリウス	500m,1000m,リレー	シニア強化選手B、500m④	
3	岩手県	成年男子	松津 秀太	株式会社シリウスEHC	1000m,1500m,リレー	シニア強化選手B、1000m⑥、1500m⑥	
4	岩手県	成年女子	松澤 優花里	サンエスコンサルタント株式会社	1000m,1500m,リレー	1000m⑩	
5	岩手県	成年女子	吉田 雪乃	株式会社寿広	500m,1000m,リレー	シニア強化選手B	
6	山形県	成年男子	ウィリアムソン 師円	タカミヤホテルグループ	1000m(補),1500m,リレー	1500m⑦、5000m③	
7	山形県	成年男子	森重 航	専修大学	500m(補)	ナショナル強化選手、500m②、1000m④	
8	山形県	成年女子	小坂 凜	KHネオケム株式会社	1500m,3000m,リレー	ナショナル強化選手、1500m⑥、3000m⑦	○
9	山形県	成年女子	高橋 侑花	大東文化大学	1000m,1500m,リレー	ナショナル強化選手	
10	栃木県	成年男子	小川 拓朗	栃木県スケート連盟	1500m,5000m	5000m⑧	
11	群馬県	成年男子	松本 一成	高崎健康福祉大学	5000m	ディベロップメント	
12	群馬県	成年女子	樋 沙織	嬭恋村立嬭恋中学校(教)	500m,1000m,リレー	500m⑩、1000m⑦	
13	長野県	成年男子	三井 晃太	専修大学	1000m(補),1500m,リレー	ディベロップメント	
14	長野県	少年男子	佐々木 翔夢	小海高校	1000m,1500m,リレー	ディベロップメント、5000m⑩	
15	長野県	少年女子	畠山 雪菜	小海高等学校	1500m,3000m,リレー	ディベロップメント	
16	愛知県	少年男子	夏目 笑	中京大学附属中京高等学校	リレー	500m⑥	
17	三重県	成年男子	森本 拓也	(公財)三重県スポーツ協会	500m	シニア強化選手B、500m④	

○ショートトラック

No	都道府県	種別	選手名	所属	エントリー種目	強化指定ランク等	北京出場
1	東京都	成年男子	岩佐 暖	きらぼし銀行	500m,1000m	シニア強化選手B、500m⑧、1000m⑦	
2	東京都	成年男子	重弘 喜一	(株)共立メンテナンス	500m,1000m	シニア強化選手B、1500m⑧	
3	神奈川県	少年女子	石井 更紗	麻溝台高校	1000m,500m	1000m⑩	
4	長野県	成年男子	小黒 義明	三菱電機	500m,1000m,リレー	シニア強化選手B	
5	富山県	成年女子	菊池 萌水	KHネオケム株式会社	500m,1000m	シニア強化選手A、500m⑤、1000m⑤、1500m⑧	
6	愛知県	成年女子	平井 亜実	トヨタ自動車株式会社	500m(補),1000m(補),リレー	シニア強化選手A、500m④、1000m④、1500m④	
7	愛知県	成年女子	渡邊 碧	トヨタ自動車株式会社	1000m(補),500m(補),リレー	シニア強化選手B、500m⑦、1000m⑦、1500m⑥	
8	滋賀県	成年女子	山名 里奈	公益財団法人滋賀県スポーツ協会	500m,1000m,リレー	シニア強化選手B、1000m⑥、1500m⑤	
9	大阪府	成年男子	渡邊 啓太	阪南大学 職員	500m(補),1000m(補),リレー	シニア強化選手A、500m⑤、1000m⑤、1500m④	
10	大阪府	成年女子	上田 ゆりあ	関西学院大学	500m,1000m,リレー	シニア強化選手B	
11	兵庫県	成年男子	小山 陸	株式会社シュゼットHD	リレー(補)	1000m⑨	
12	兵庫県	成年男子	松林 佑倭	株式会社シュゼットHD	1000m,500m,リレー	シニア強化選手B、500m⑩、1500m⑨	
13	兵庫県	成年女子	島根 くるみ	株式会社シュゼットHD	1000m,500m,リレー	シニア強化選手B、1500m⑨	
14	福岡県	成年女子	黒川 輝衣	(株)ヨコハマタイヤジャパン	500m,1000m	ディベロップメント、500m⑥、1000m⑧	

○フィギュア

No	都道府県	種別	選手名	所属	エントリー種目	強化指定ランク等	北京出場
1	青森県	成年女子	渡辺 倫果	法政大学		選手強化A、全日本6位	
2	宮城県	少年女子	千葉 百音	東北高等学校		選手強化A	
3	埼玉県	成年男子	佐藤 駿	明治大学		強化選手A、全日本7位	
4	埼玉県	成年男子	大島 光翔	明治大学		強化選手B	
5	千葉県	少年男子	周藤 集	千葉明德高等学校		強化選手B	
6	東京都	成年女子	住吉 りをん	オリエンタルバイオ明治大学		選手強化A、全日本8位	
7	東京都	少年男子	菊池 竜生	目黒日本大学高等学校		強化選手B	
8	愛知県	成年男子	山本 草太	中京大学		強化選手A、全日本8位	
9	愛知県	成年男子	壺井 達也	神戸大学		特別強化選手、全日本9位	
10	愛知県	成年女子	横井 ゆは菜	中京大学		選手強化A	
11	愛知県	少年男子	中村 俊介	中京大学附属中京高等学校		強化選手B	
12	愛知県	少年女子	松生 理乃	中京大学附属中京高等学校		選手強化A、全日本7位	
13	滋賀県	成年男子	本田 ルーカス剛史	同志社大学		強化選手A	
14	京都府	少年男子	森本 涼雅	星槎国際高等学校		強化選手B	
15	京都府	少年女子	吉田 陽菜	中京大学附属中京高等学校		選手強化B、全日本9位	
16	京都府	少年女子	柴山 歩	立命館宇治中学校		選手強化B、全日本10位	
17	大阪府	成年男子	友野 一希	上野芝スケートクラブ		特別強化選手、全日本5位	
18	兵庫県	成年男子	吉岡 希	法政大学		強化選手A	
19	兵庫県	成年女子	坂本 花織	神戸学院大学		特別強化選手、全日本1位	○
20	兵庫県	成年女子	三原 舞依	甲南大学大学院		特別強化選手、全日本4位	
21	兵庫県	少年男子	垣内 珀琉	兵庫県		強化選手B	
22	岡山県	成年男子	三宅 星南	関西大学(総合情報)		強化選手A、全日本6位	

●アイスホッケー競技

No	都道府県	種別	選手名	所属	エントリー種目	強化指定ランク等
1	北海道	成年男子	上野 拓紀	釧路トヨタ自動車(株)		男子代表(2020北京五輪3次予選メンバー)
2	北海道	少年男子	大塚 一佐	武修館高等学校		男子U20代表、男子U18代表
3	北海道	少年男子	高橋 一路	駒澤大学附属苫小牧高等学校		男子U20代表、男子U18代表
4	北海道	少年男子	高崎 泰成	駒澤大学附属苫小牧高等学校		男子U20代表、男子U18代表
5	北海道	少年男子	高田 麟	白樺学園高等学校		男子U18代表
6	北海道	少年男子	竹田 颯汰	北海道清水高等学校		男子U18代表
7	青森県	成年男子	大久保 雅斗	東洋大学		男子U20代表
8	栃木県	少年男子	田村 亮桜	栃木県立日光明峰高等学校		男子U20代表、男子U18代表
9	埼玉県	少年男子	朝比奈 大心	埼玉栄高等学校		男子U18代表
10	埼玉県	少年男子	小桑 潤矢	埼玉栄高等学校		男子U18代表
11	東京都	成年男子	床 勇大可	法政大学		2022IIHF世界選手権代表、男子U20代表
12	東京都	少年男子	笹沼 葵	早稲田大学系属早稲田実業学校高等部		男子U20代表、男子U18代表
13	神奈川県	成年男子	佐々 中学人	東洋大学		男子U20代表
14	長野県	成年男子	大和 隼也	東洋大学		男子U20代表

2. 中学3年生参加者一覧

●スケート競技

○スピード

No	都道府県	種別	選手名	所属	エントリー種目
1	青森県	少年女子	石岡 文那	八戸市立下長中学校	500m,リレー
2	青森県	少年女子	吉田 愛実	八戸市立下長中学校	3000m
3	岩手県	少年男子	大峠 莉輝	滝沢市立滝沢第二中学校	5000m,1500m(補),リレー
4	岩手県	少年男子	三浦 琉雅	滝沢市立滝沢第二中学校	500m,リレー
5	秋田県	少年男子	佐藤 天真	秋田市立土崎中学校	500m,リレー
6	群馬県	少年女子	千川 葵	嬭恋村立嬭恋中学校	500m(補),1000m,リレー
7	埼玉県	少年男子	濱崎 修人	鶴ヶ島市立藤中学校	1000m,1500m
8	岐阜県	少年女子	阪上 天心奏	恵那市立岩邑中学校	3000m,リレー
9	岐阜県	少年女子	鈴木 優歌	恵那市立岩邑中学校	500m,1000m(補),リレー

○ショートトラック

No	都道府県	種別	選手名	所属	エントリー種目
1	茨城県	少年女子	仲野 六花	那珂市立第四中学校	500m,1000m
2	栃木県	少年女子	並木 碧泉	宇都宮スケート協会	500m,1000m
3	栃木県	少年女子	木村 環日	宇都宮市立姿川中学校	500m,1000m
4	群馬県	少年女子	星 夢七	伊勢崎市立第一中学校	500m,1000m
5	埼玉県	少年女子	奥野 湖々奈	朝霞市立朝霞第四中学校	500m,1000m
6	東京都	少年男子	宇田 一稀	荒川区立第三中学校	500m,1000m
7	長野県	少年男子	太田 正清	下諏訪中学校	500m,1000m
8	広島県	少年女子	友貞 結菜	広島市立牛田中学校	500m,1000m
9	福岡県	少年女子	江平 千優	福岡市立箱崎中学校	500m,1000m
10	熊本県	少年男子	竹永 真望	熊本市立二岡中学校	500m,1000m

○フィギュア

No	都道府県	種別	選手名	所属	エントリー種目
1	茨城県	少年女子	花田 実優	水戸市立緑岡中学校	
2	埼玉県	少年男子	木村 智貴	立教新座中学校	
3	埼玉県	少年女子	千葉 美乃花	上尾市立上尾西中学校	
4	千葉県	少年男子	三吉 慶哉	千葉市立稲浜中学校	
5	東京都	少年女子	高木 諒	千代田区立麹町中学校	
6	神奈川県	少年女子	杉本 羽美	慶應義塾湘南藤沢中等部	
7	愛知県	少年男子	三島 舞明	名古屋市立富士中学校	
8	滋賀県	少年女子	シュルンツェ 羽奈	草津市立高德中学校	
9	京都府	少年女子	柴山 歩	立命館宇治中学校	
10	兵庫県	少年男子	佐藤 光	ひょうご西宮FSC	
11	兵庫県	少年女子	高橋 萌音	神戸クラブ	
12	香川県	少年女子	木村 芽愛	綾川町立綾川中学校	